

Always here to help you

Register your product and get support at
www.philips.com/welcome

SC1996



User manual

PHILIPS



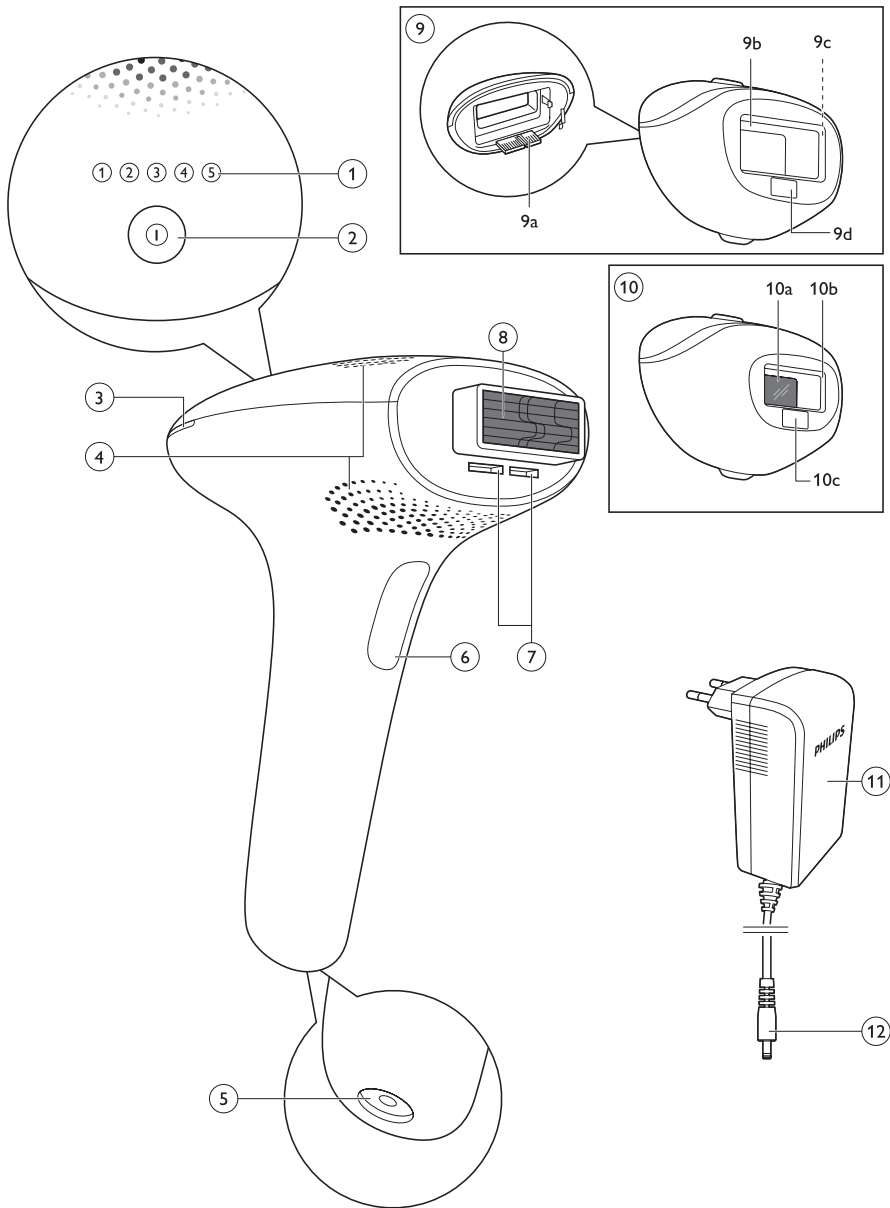

ENGLISH 6
DEUTSCH 27
FRANÇAIS 52
ITALIANO 76
NEDERLANDS 100
TÜRKÇE 122

Introduction

Congratulations on your purchase and welcome to Philips!

To fully benefit from the support that Philips offers, register your product at www.philips.com/welcome.

Light-based hair removal is one of the most effective methods to treat unwanted body hair with longer-lasting results. It is different from current home hair removal methods because it significantly reduces hair regrowth. Philips has been investigating this method together with leading dermatologists for over 15 years. You can now use this innovative technology comfortably in the privacy of your own home, whenever you want.

This appliance has been specifically designed and optimised for use by women, but can be used by men as well.

Philips Lumea Essential enables treatment of unwanted hair on all areas below the cheekbones, including the face (upper lip, chin and cheeks), using two tailored attachments.

Philips Lumea Essential is designed for individual use only. For hygienic reasons and to ensure a longer life time, we advise you not to share the appliance with others.

For more information about Philips Lumea Essential, see www.philips.com/lumea. Check our homepage regularly for updates.

Benefits

This appliance provides the following benefits:

Intense Pulsed Light (IPL) technology for home use

Philips Lumea Essential uses a light-based technology called 'Intense Pulsed Light' (IPL). IPL is also used in the professional beauty market for hair removal and has been in use for over fifteen years. Philips Lumea Essential now brings this innovative technology to the comfort of your home.

Effective hair regrowth prevention for everyday smoothness

This method provides you with long-lasting hair regrowth prevention and silky-smooth skin. Our studies have shown a significant hair reduction after only two treatments. Optimal results were generally achieved after four to five treatments. A reduction in hair density is visible from treatment to treatment. How fast the effect becomes visible and how long the results last varies from person to person. For more information, see section 'How to achieve optimal results' in chapter 'Using the appliance'.

Gentle treatment, even on sensitive body areas

Philips Lumea Essential has been developed in close cooperation with licensed dermatologists for an effective and gentle treatment, even on the most sensitive body areas. The precision attachment even allows you to safely use the appliance on your face.

No replacement lamps needed, no hidden costs

Philips Lumea Essential is equipped with a high-performance lamp which does not require replacement. This lamp can generate over 100,000 flashes and should enable you to continuously maintain results for more than 5 years* while saving money on expensive replacement lamps.

*Based on average usage scenario and recommended treatment regime for one user.

How Philips' Intense Pulsed Light technology works

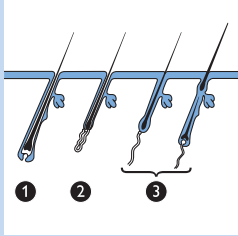

Hair growth

Hair growth differs from person to person, depending on age, metabolism and other factors. However, everyone's hair normally grows in 3 phases.

1 Growing phase (anagen phase)

The hair grows actively from the root. In this phase the concentration of melanin is highest. Melanin is responsible for the colour of the hair. Melanin concentration is also the determining factor for the efficacy of the Intense Pulsed Light technology. Only hairs in the growing phase are susceptible to treatment with light.

2 Degradation phase (catagen phase)

Hair growth stops and the root shrinks before the hair sheds.

3 Resting phase (telogen phase)

The old hair is shed. The follicle remains at rest until the biological clock tells it to become active again and grow a new hair.

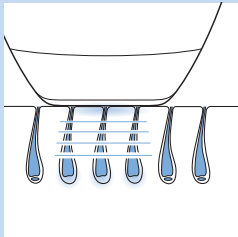

Working principle

- The appliance works by heating up the hair and root beneath the skin. The melanin in the hair and hair root absorbs the energy from the light pulses. The darker the colour of the hair, the more light will be absorbed. This process stimulates the hair to go into the resting phase.
- In between treatments, hair sheds naturally and regrowth is inhibited. After the treatment, it can take one or two weeks for the hair to shed.

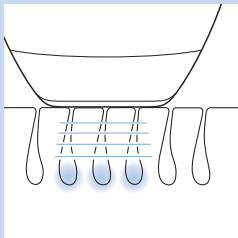
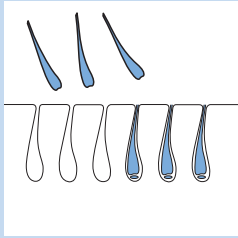

- Optimal hair reduction cannot be obtained with a single session, since only hairs in the growing phase are susceptible to treatment with light. During a treatment, hairs on the treated area are usually in different stages of the hair growth cycle. To effectively treat all hairs you have to repeat the treatment once every two weeks for the first two months.

An integrated optical filter ensures that no UV light reaches the skin and ensures that the appliance is safe for the skin when used according to the guidelines.

General description (Fig. 5)

- 1 Intensity lights (1- 5)
- 2 On/off button
- 3 'Ready to flash' light
- 4 Air vents
- 5 Appliance socket
- 6 Flash button
- 7 Openings for electronic contacts
- 8 Light exit window with integrated UV filter

- 9 Body attachment (suitable for all body areas below the neck)
 - a Electronic contacts
 - b Metallic frame inside the body attachment
 - c Integrated safety system
 - d Skin tone sensor
 - 10 Precision attachment (suitable for all body areas, including upper lip, chin and cheeks)
 - a Filter glass
 - b Integrated safety system
 - c Skin tone sensor
 - 11 Adapter
 - 12 Small plug
- Also included:
- pouch
 - cleaning cloth

Note: *The main filter is integrated in the appliance. It ensures safe use on body areas below the neck. Therefore the body attachment does not need an extra filter. However, the precision attachment has an additional filter for safe and pleasant treatment of sensitive skin, such as the face.*

Important

Read this user manual carefully before you use the appliance and save it for future reference.

Danger



- Water and electricity are a dangerous combination. Do not use this appliance in wet surroundings (e.g. near a filled bath, a running shower or a filled swimming pool).
- Keep the appliance and the adapter dry.
- If the appliance is broken, do not touch any inner part to avoid electric shock.
- Never insert any objects into the appliance.

Warning

- This appliance is not intended for use by persons (including children) with reduced physical, sensory or mental capabilities, unless they have been given supervision or instruction concerning use of the appliance by a person responsible for their safety.
- Children should be supervised to ensure that they do not play with the appliance.
- The appliance is not intended for children under the age of 15 years. Teenagers aged between 15 and 18 years can use the appliance with the consent and/or assistance of their parents or the persons who have parental authority over them. Adults from 19 years and older can use the appliance freely.
- Only use the adapter supplied.
- Do not use the appliance or the adapter if it is damaged.
- The adapter contains a transformer. Do not cut off the adapter to replace it with another plug, as this causes a hazardous situation.

- If the adapter is damaged, always have it replaced with one of the original type in order to avoid a hazard.
- Do not use the appliance if the glass of the light exit window is broken.
- Do not use the precision attachment if its reddish glass is broken.

To prevent damage

- Make sure nothing obstructs the air flow through the ventilation slots.
- Never subject the appliance to heavy shocks and do not shake or drop it.
- If you take the appliance from a very cold environment to a very warm environment or vice versa, wait approximately 3 hours before you use it.
- Let the appliance cool down after use and then store it in the pouch supplied, so that it does not become dusty.
- Never leave the appliance unattended when it is switched on. Always switch off the appliance after use.
- Do not expose the appliance to direct sunlight or UV light for extended periods, to prevent damage.
- Do not flash against any other surface than the skin. This can cause severe damage to the attachments and/or the light exit window. Only flash when the appliance is in contact with skin.

Caution



- Never use the appliance around the eyes or near the eyebrows to avoid the risk of eye damage.
- Use this appliance only at settings suitable for your skin type (see the table in section 'Recommended light intensities' in chapter 'Preparing for use'). Use at higher settings than those recommended can increase the risk of skin reactions and side effects.
- This appliance is only intended for removing unwanted human body hair from areas below the cheekbones with the two attachments supplied. Do not use it for any other purpose.
- Make sure the skin in the area to be treated is clean, dry and free from creams, lotions and other cosmetics. If the skin is not clean and dry, the integrated safety system may not work as intended and the appliance may not flash or may flash unintentionally.
- Do not use the appliance if any of the situations mentioned in section 'Contraindications' apply to you.

Keep the following things in mind to avoid compromising the lifetime of your Philips Lumea Essential:

- Do not expose the appliance to ambient temperatures lower than 15°C or higher than 35°C during use.
- The appliance is equipped with a built-in overheat protection. If the appliance overheats, it does not flash. Do not switch off the appliance, but let it cool down for approx. 15 minutes before you continue with your treatment. After 5 minutes the appliance switches off automatically. Then let it cool down for another 10 minutes.
- Always return the appliance to a service centre authorised by Philips for examination or repair. Repair by unqualified people could cause an extremely hazardous situation for the user.

Electromagnetic fields (EMF)

This Philips appliance complies with all applicable standards and regulations regarding exposure to electromagnetic fields.

Contraindications

For whom is Philips Lumea Essential NOT suitable?

Philips Lumea Essential is not suitable for everyone. If any of the following is true for you, then this appliance is **not** suitable for you to use!

Do not use the appliance if you are pregnant or breast feeding.

Philips Lumea Essential has not been tested on pregnant women, therefore we advise you not to use the appliance if you are pregnant or breast feeding. Hormonal changes could increase the sensitivity of your skin and the risk of injury to the skin.

Never use the appliance if you have an unsuitable skin tone or hair colour, i.e.:

- If you are of skin type V (you rarely get sunburnt; you tan very well and your skin tone is dark brown) or if you are of skin type VI (you rarely or never get sunburnt and you tan very darkly; your skin tone is brownish black or darker); in these cases you run a high risk of developing skin reactions such as discolourations, redness or burns, when you use Philips Lumea Essential. See also chapter 'Possible side effects and skin reactions' and consult the 'Recommended light intensities table' in the quick start guide.
- If your natural hair colour in the treatment areas is light blond, white, grey or red. The treatment will not be effective.

Do not use Philips Lumea Essential to treat any area more often than once every two weeks.

Never use the appliance if you suffer from any of the diseases listed below, i.e.:

- If you have a skin disease such as active skin cancer; you have a history of skin cancer or any other localised cancer in the areas to be treated.
- If you have pre-cancerous lesions or multiple atypical moles in the areas to be treated.
- If you have a history of collagen disorder; including a history of keloid scar formation or a history of poor wound healing.
- If you have a history of vascular disorder; such as the presence of varicose veins or vascular ectasia in the areas to be treated.
- If your skin is sensitive to light and easily develops a rash or an allergic reaction.
- If you have infections, eczema, burns, inflammation of hair follicles, open lacerations, abrasions, herpes simplex, wounds or lesions and haematomas in the areas to be treated.
- If you have had surgery in the areas to be treated.
- If you have epilepsy with flashlight sensitivity.
- If you have diabetes, lupus erythematoses, porphyria or congestive heart disease.
- If you have any bleeding disorder.
- If you have a history of immunosuppressive disease (including HIV infection or AIDS).

Never use the appliance if you take any of the medications listed below, i.e.:

- If your skin is currently being treated with or has recently been treated with Alpha-Hydroxy Acids (AHAs), Beta- Hydroxy Acids (BHAs), topical isotretinoin and azelaic acid.
- If you have taken any form of isotretinoin such as Accutane® or Roaccutane® in the last six months. This treatment can make skin more susceptible to tears, wounds and irritations.
- If you are on painkillers, which reduce the skin's sensitivity to heat.
- If you are taking photosensitising agents or medications, check the package insert of your medicine. Never use the appliance if the medication instructions include cautions regarding photo-allergic reactions, photo-toxic reactions or if you must avoid sun when taking this medicine.
- If you take anticoagulation medications, including heavy use of aspirin, in a manner that does not allow you to stop using them at least one week prior to each treatment with Philips Lumea Essential.
- If you take immunosuppressive medications.

Never use the appliance on the following areas:

- Around the eyes and near the eyebrows.
- On nipples, areolas, labia minora, vagina, anus and the inside of the nostrils and ears. See chapter 'Using the appliance', section 'Using the appliance in the bikini area'.
- Men must not use it on the face or on the scrotum. Men's facial hair differs from women's facial hair and the precision attachment is only designed for treatment on women's facial hair.
- Over or near anything artificial like silicone implants, pacemakers, subcutaneous injection ports (insulin dispenser) or piercings.
- On moles, freckles, large veins, darker pigmented areas, scars or other skin anomalies without consulting your doctor. This can result in a burn and a change in skin tone, which makes it potentially harder to identify skin-related diseases (e.g. skin cancer).
- On warts, tattoos or permanent make-up. This can result in a burn and a change in skin tone (hypopigmentation or hyperpigmentation). Usage on warts may even spread the warts, as warts are viral infections.
- On areas, where you use long-lasting deodorants. This can result in skin reactions. See chapter 'Possible side effects and skin reactions'.

Never use the appliance on sunburnt, recently tanned (last 2 weeks) or fake-tanned skin.

- All types of tanning can influence the safety of the treatment. This applies to exposure to natural sunlight as well as artificial tanning methods, such as tanning lotions, tanning appliances etc. If you are tanned or are planning to tan, see chapter 'Preparing for use', section 'Tanning advice'.

Note: This list is not exhaustive. If you are not sure whether you can use the appliance we advise you to consult a doctor.



Possible side effects and skin reactions

Common skin reactions

- Your skin may show slight redness and/or may prickle, tingle or feel warm. This reaction is absolutely harmless and disappears quickly.
- A skin reaction similar to sunburn may occur on the treated area for a short while. If this does not disappear within 3 days, we advise you to consult a doctor.
- Dry skin and itching may occur due to shaving or a combination of shaving and light treatment. This is harmless and disappears within a few days. You can cool the area with an ice pack or a wet facecloth. If dryness persists, you can apply a non-scented moisturiser on the treated area 24 hours after the treatment.

Rare side effects

- Burns, excessive redness and swelling: these reactions occur rarely and are usually the result of using a light intensity that is too high for your skin tone. If these reactions do not disappear within 3 days, we advise you to consult a doctor. Wait with the next treatment until the skin has healed completely and make sure you use a lower light intensity.
- Skin discolouration: this occurs very rarely. Skin discolouration manifests itself as either a darker or lighter patch than the surrounding area. This is the result of using a light intensity that is too high for your skin tone. If the discolouration does not disappear within 2 weeks, we advise you to consult a doctor. Do not treat discoloured areas until the discolouration has disappeared and your skin has regained its normal skin tone.
- Skin infection and inflammation: This occurs very rarely and may be caused by using the appliance on wounds or cuts that resulted from shaving, on already existing wounds or on ingrown hairs.
- Excessive pain: this can occur during or after treatment if you have used the appliance on unshaved skin, if you use the appliance at a light intensity that is too high for your skin tone, if you flash the same area more than once and if you use the appliance on open wounds, inflammations, infections, tattoos, burns, etc. See chapter 'Contraindications' for more information.

After use

- Do not apply any perfumed cosmetics to the areas treated immediately after treatment.
- Do not use deodorant immediately after treating the underarms. Wait until any skin redness has disappeared completely.
- See chapter 'Preparing for use', section 'Tanning advice' for information about sun exposure and artificial tanning.

Preparing for use

For optimal results, prepare the areas on which you intend to use the appliance in the manner described below.

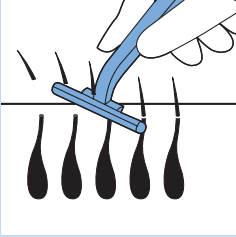

Preparing treatment areas

- 1 Shave the areas you intend to treat as long as these areas still show hair regrowth.

Note: Do not use depilatory creams instead of shaving.

Note: If your last depilation method involved removing hairs by the roots (e.g. epilating), you can start the treatment right away. In this case, we advise you to shave in between treatments for optimal results.

Please note that treatment on unshaved or improperly shaved areas has a number of undesired effects:

- The light exit window and attachments may become contaminated with stray hairs and dirt. A contaminated light exit window and contaminated attachments can reduce the lifetime and efficacy of the appliance. Contamination of the light exit window can also cause the treatment to become painful or cause skin reactions like redness and discolouration.
- Hairs on your skin can burn, which can result in an unpleasant smell.

- 2 Clean your skin and make sure it is hair-free, entirely dry and free from oily substances (e.g. residues of deodorants, lotions, perfumes, tanning creams and sunscreens).

- 3 Check the appliance, especially the light exit window and attachments, for trapped hair, dust and fibres. If you see any contamination, clean the appliance according to the instructions in chapter 'Cleaning and maintenance'.

If shaving causes wounds or lesions, your skin may be more sensitive to IPL than that of others. This may cause the IPL treatment to feel uncomfortable or it may lead to other unwanted side effects. We advise you to wait until the irritation has disappeared.

- 4 Once the hairs stop growing back, which usually happens after 4-5 treatments, you no longer have to shave before you use the appliance.

Light intensity

Unlike professional light-based appliances, Philips Lumea Essential has been developed for consumer use and its light pulses are gentler. Therefore you can expect a **convenient** and **effective** treatment at a light intensity that you find comfortable.

Philips Lumea Essential provides five different light intensities. Adjust the light intensity to the tone of your skin, the colour of your body hair and facial hair and to a level you find comfortable. The recommended light intensities table below helps you to establish the right light intensity.

Note: The appliance is automatically disabled when your skin is too dark, to prevent you from developing skin reactions. However, the integrated skin tone sensor does not tell you which light intensity setting to use, as preferences differ strongly from person to person. Philips Lumea Essential gives you the freedom to select the light intensity that you find most convenient, as long as the appliance is suitable for your skin tone. To establish the right light intensity for use on your skin, see the recommended light intensities table below and on the quick start guide.

- 1** Consult the table below to determine which light intensities are appropriate for your skin and the tone of your skin, the colour of your body hair and facial hair (if there is no suitable light intensity for your skin tone/hair colour combination, this is indicated with x in the table).

Tip: You can put the table in the quick start guide on your skin and compare it with your skin tone.

Tip: We advise you to store the quick start guide in the pouch for future reference.

- 2** Reduce the light intensity if you experience any pain or discomfort.

Persons with darker skin run a higher risk of skin irritation because their skin absorbs more light. Therefore lower intensities are recommended for persons with darker skin.

The light pulse can feel warm or hot on the skin but should never be painful. Different body areas may require different light intensities, see the table below. To prevent skin reactions, see chapter 'Possible side effects and skin reactions'.

Recommended light intensities (1-5)

In the table below, the numbers indicate the light intensity to be selected and 'x' means that the appliance is not suitable for you.

Note: The tone of your skin may change, for example because your skin has tanned. It may then be darker than during the previous treatment. Therefore it is important that you check the setting to be used before every treatment and per area. Some areas may be darker than others.

Body hair colour:	Dark blond/light brown/ brown/dark brown/black	white/grey/red/light blond
<i>Skin tone and characteristics:</i>		
White (always sunburn, no tanning)	4/5	x
Beige (easy sunburn, minimal tanning)	4/5	x
Light brown (sometimes sunburn, good tanning)	4/5	x
Mid brown (rarely sunburn, fast and good tanning)	1/2/3	x
Dark brown (rarely sunburn, very good tanning)	x	x
Brownish black and darker (rarely to never sunburn, very dark tanning)	x	x

Important

To check whether Philips Lumea Essential is suitable for you, see chapter 'Contraindications'.

Tanning advice



- **Avoid sunbathing when you use Philips Lumea Essential regularly (every two weeks).**

Sunbathing can cause skin to darken (tan) or can cause sunburn (reddening of the skin). Using Philips Lumea Essential on darkened (tanned) and/or sunburned skin increases the risk of adverse side effects and skin reactions. See chapter 'Possible side effects and skin reactions'.

- **Sunbathing before treatment: Wait 2 weeks and perform a skin test.**

Wait at least 2 weeks after sunbathing before you use the appliance. Perform a skin test (see chapter 'Using the appliance', section 'First use and skin test') on the area to be treated to determine the appropriate light intensity. Failure to do so increases the risk of developing skin reactions after treatment with Philips Lumea Essential.

- **Sunbathing after treatment: Wait 48 hours before sunbathing after treatment with Philips Lumea Essential.**

Wait at least 48 hours after treatment before you expose treated areas to the sun. Even after 48 hours, make sure that the treated skin shows no adverse reaction to the treatment before you expose it to the sun. Cover treated areas when you go out into the sun or use a sunblock (SPF 30+) in the two weeks after treatment. Exposing treated areas to sunlight without protection immediately after treatment increases the risk of adverse side effects and skin reactions. See chapter 'Possible side effects and skin reactions'.

- **Tanning with artificial light**

Follow the instructions in 'Sun exposure before treatment' and 'Sun exposure after treatment' above.

- **Tanning with creams**

If you have used an artificial tanning lotion, wait until the artificial tan has fully disappeared before you use Philips Lumea Essential.

Note: For more details on unwanted skin reactions, see chapter 'Possible side effects and skin reactions'.

Using the appliance

Check the recommended light intensities table in chapter 'Preparing for use', section 'Light intensity' to determine which light intensities are most suitable for your skin tone and body hair colour. Use the appliance in a well-lit room; this reduces the perceived brightness of the flash. Shave the area you intend to treat before you use the appliance (see chapter 'Preparing for use', section 'Preparing treatment areas').

If the treatment becomes painful at any point in time, reduce the light intensity setting until the treatment is comfortable again. If you notice skin reactions stronger than slight redness, stop the treatment immediately and read section 'Possible side effects and skin reactions' in this chapter.

Choosing the right attachment

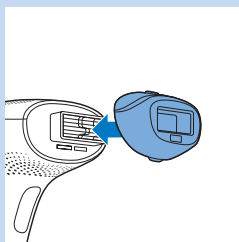

- Body attachment

The body attachment can be used to treat unwanted body hair on all body areas below the neck (for exceptions, see chapter 'Contraindications'). The body attachment can cover an area of 4cm² and has been specially designed for faster treatment of larger areas like legs.

Never use the body attachment on the face.

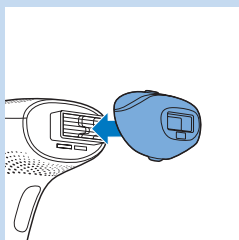

- Precision attachment

The precision attachment includes an additional integrated light filter and can be used for safe treatment of unwanted facial hair on the upper lip, chin and cheeks. It may also be used on other sensitive areas of the body, such as the underarms and bikini area or hard-to-reach areas.

Never use the appliance around the eyes or near the eyebrows.

First use and skin test

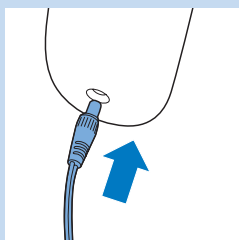

When you use the appliance for the first time or after recent tanning, we advise you to perform a skin test on **each** area to be treated to check your skin's reaction to the treatment and to get accustomed to light-based treatment.

- 1 Choose the attachment appropriate for the area you intend to treat.
- 2 Choose an area close to the area you intend to treat.
- 3 Insert the small plug into the appliance and put the adapter in the wall socket.

Note: Make sure the selected attachment is placed on the appliance.

- 4 Press the on/off button to switch on the appliance.

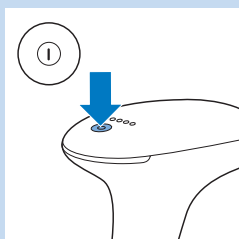

- ▶ Intensity light 1 goes on.

Note: The appliance always automatically selects the lowest light intensity setting. See section 'Light intensity' in chapter 'Preparing for use' to determine the appropriate light intensity.

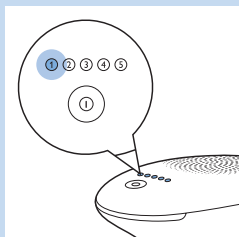

- 5 To adjust the light intensity setting, press the on/off button one or more times until you have reached the required setting. The corresponding intensity light lights up.

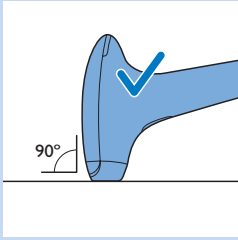

- 6** Place the appliance at a 90° angle on the skin so that the attachment is in contact with the skin. Press the appliance firmly onto the skin to ensure skin contact.

Tip: For easier use, stretch the area of skin you want to treat.

- ▶ The appliance automatically performs a skin tone analysis.

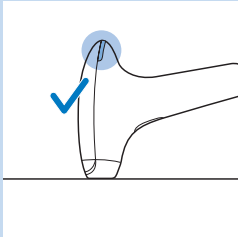

- When the 'ready to flash' light on the back of the appliance lights up white, your skin is suitable for treatment with the appliance and you can proceed.

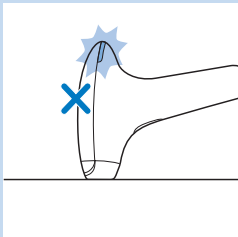

- When the 'ready to flash' light first flashes orange and then lights up orange continuously, your skin is not suitable for treatment with the appliance and the appliance is disabled. You might be able to use Philips Lumea Essential on less tanned or naturally lighter body parts. If this does not work, please contact Philips Consumer Care.

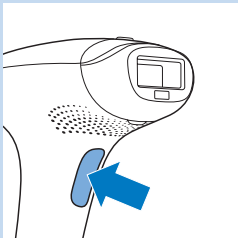

- 7** Press the flash button to release a flash.

Note: The visible light produced by the appliance is the reflection of the flash on the skin and is harmless to your eyes. It is not necessary to wear goggles during use. Use the appliance in a well-lit room; this reduces the perceived brightness of the flash.

- 8** Release the flash button once the appliance has flashed.

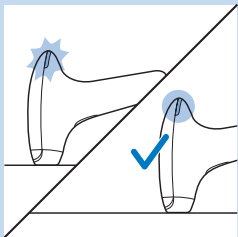

- ▶ The 'ready to flash' light starts blinking white to indicate that the appliance is getting ready to release a flash.
- ▶ When the appliance is ready to release a flash, the 'ready to flash' light lights up white continuously.

- 9** Slide the appliance over the skin to the next area to be treated. As long as it feels comfortable (not painful), increase the setting by one level within the recommended range for your skin type and apply one flash for each setting. **Do not apply more than one flash on the same spot.**

- 10** When you have finished the treatment, press and hold the on/off button for 2 seconds to switch off the appliance.

- 11** After the skin test, wait for 24 hours and check your skin for any reaction. If your skin shows reactions, choose the highest setting that did not result in any skin reaction for subsequent use.

Subsequent use

- 1** Before every treatment, clean the light exit window, the outside of the attachments, the metallic frames inside the attachments and the reddish filter glass inside the precision attachment. For more information see chapter 'Cleaning and maintenance'.
- 2** Start each treatment by selecting the light intensity very carefully, based on your skin's sensitivity and on how comfortable treatment feels. See section 'Recommended light intensities' to select the right setting for your skin type and hair colour combination.

Your skin may react differently on different days/occasions for a number of reasons. See chapter 'Possible side effects and skin reactions' in this chapter for more information.

- 3** Follow steps 2-7 of the previous section ('Before first use and skin test').

Note: It is normal that the appliance and the attachment become warm during use.

- 4** Slide the appliance over the skin to the next area to be treated and repeat steps 5 and 6 of section 'First use and skin test' in this chapter. After each flash, it takes up to 3.5 seconds until the appliance is ready to flash again. The 'ready to flash' light on the back of the appliance starts blinking white again to indicate that it is charging. Wait until this light lights up continuously before you continue.

Tip: For a more efficient treatment, keep the flash button pressed while you slide the appliance over your skin.

Do not treat exactly the same area multiple times during one session. This does not improve the effectiveness of the treatment, but increases the risk of skin reactions.

- 5** To avoid untreated areas, make sure the flashes are produced close to each other. Note that effective light only comes out of the light exit window. However, always make sure you do not flash the same area twice.
- 6** When you have finished the treatment, press and hold the on/off button for 2 seconds to switch off the appliance.
- 7** Check the light exit window and the attachments for hairs and dirt and clean the appliance after use (see chapter 'Cleaning and maintenance').

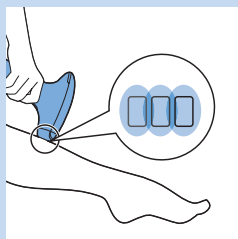

Treatment plan and effectiveness

A typical full hair growth cycle may take 18-24 months. During this time, multiple treatments with Philips Lumea Essential may be required in order to achieve permanent hair reduction.

The effectiveness of hair reduction varies from person to person according to body area, hair colour and how the Philips Lumea Essential is used.

How to achieve optimal results

- It is normal that hairs are still visible after the first few treatments (see chapter 'Introduction', section 'Working principle' for more information).
- To remove all hairs successfully and prevent the hair follicle from becoming active again, the treatments have to be repeated once every two weeks for the first two months. Your skin should be smooth and hair-free by then. Please read section 'Maintenance phase' to find out how you can keep these results.

Maintenance phase

- To ensure that your skin stays smooth and hair-free, we advise you to repeat the treatment every four to six weeks. The time between treatments may vary based on your individual hair regrowth and also across different body areas. If too many hairs grow back between treatments, simply shorten the treatment interval again, but do not treat any area more often than once every two weeks. When you use the appliance more frequently than recommended, you do not increase the effectiveness but you do increase the risk of skin reactions.

Guidelines for treatment

Average treatment time

Area	Approx. treatment time	Recommended attachment
Underarms	1 minute per underarm	Body/Precision attachment
Bikini line	1 minute per side	Body/Precision attachment
Entire bikini area	4 minutes	Body/Precision attachment
One lower leg	8 minutes	Body attachment
One full leg	14 minutes	Body attachment
Upper lip/chin/cheeks	1 minute	Precision attachment

Note: The average treatment times above have been observed during research and tests. Individual treatment times may vary from person to person.

Intended treatment areas

The appliance is intended to treat unwanted hairs on the upper lip, chin, cheeks, underarms, arms, stomach, bikini area, back and legs.

Using the appliance on the legs

Check the recommended light intensities table in chapter 'Preparing for use', section 'Light intensity' to see which settings are suitable for your legs.

- You can move the appliance up and down or across the leg, whichever is more convenient to you. In order to maintain full contact with the skin, you can also place and hold the appliance on your skin sideways.

Note: Bony areas like shinbone and ankles are more sensitive than other areas of the body. When you press the attachment hard onto these areas, the skin can be more susceptible to skin reactions, such as skin irritation and redness. See chapter 'Possible side effects and skin reactions'. Press the attachment onto the skin just hard enough to make the 'ready to flash' light go on, but not harder.

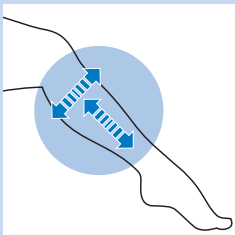

Using the appliance in the bikini area

Check the recommended light intensities table in chapter 'Preparing for use', section 'Light intensity' to see which settings are suitable for your bikini area.

In principle, Philips Lumea Essential is safe and gentle enough for treatment of the entire bikini area (e.g. for 'Brazilian' or 'Hollywood' style). Use a lower setting on darker pigmented, more sensitive skin in the bikini area. Do not use the appliance on inner labia, vagina and anus. Men who wish to treat their pubic area must not use the appliance on the scrotum.

Note: If you want to leave some hair in place, e.g. in case of a 'Brazilian', make sure that the skin tone sensor is not placed on the remaining hair during the treatment, as this can cause the appliance to block.

Note: For hygienic reasons, always clean the attachment before you start treating another body area (see chapter 'Cleaning and maintenance').

Using the appliance on the underarms

Check the recommended light intensities table in chapter 'Preparing for use', section 'Setting the light intensity' to see which settings are suitable for your underarms.

Make sure you remove any deodorant, perfume, cream or other skin care product from your underarms before treatment.

Tip: To achieve optimal results on your underarms, stand in front of a mirror to get a good view of the area to be treated and the 'ready to flash' light. Raise your arm and place your hand on the back of your neck to stretch the skin in the underarm area.

Note: The reflected light does not harm your eyes. If the scattered light is unpleasant, close your eyes when you release a flash.

Using the appliance on the face (upper lip, chin and cheeks)

Check the recommended light intensities table in chapter 'Preparing for use', section 'Setting the light intensity' to see which settings are suitable for your face (upper lip, chin and cheeks).

Always use only the **precision attachment** to treat the upper lip, chin and cheeks. Never use the appliance around the eyes or near the eyebrows. When you treat your upper lip, chin or cheeks, make sure you do not expose your face to direct sunlight in the 24 hours following the treatment. Apply a sunblock (SPF 30+) after the treatment for the next two weeks when you expose your face to direct sunlight.

Caution: When you treat the area above your upper lip, be careful that you do not flash on the lip.

Tip: Apply a thick layer of white eyeliner to your lip and lip margin. This white line ensures the energy of the flash is reflected and does not touch your lip if you flash the lip unintentionally. Only use a white eyeliner. Any other colour absorbs the light and may cause skin irritation.

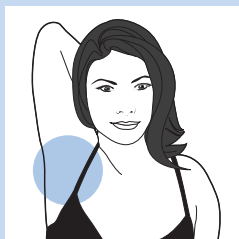



Tip: To achieve optimal results on your upper lip, chin and cheeks, stand in front of a mirror to get a good view of the area to be treated and the 'ready to flash' light.

Tip: Because of the contours of the jaw, it may be difficult to bring the integrated safety system into full contact with the skin and to release a flash. Put your tongue between your teeth and upper lip or puff up your cheeks to make this easier.

Tip: The reflected light does not harm your eyes. If the scattered light is unpleasant, close your eyes when you release a flash.

Cleaning and maintenance

To ensure optimal results and a long life for the appliance, clean the appliance before and after each use and, if necessary, also during the treatment. The appliance loses its effectiveness if you do not clean it properly.

Never clean the appliance or any of its parts under the tap or in the dishwasher.

Never use scouring pads, abrasive cleaning agents or aggressive liquids such as petrol or acetone to clean the appliance.

Never scratch the light exit window or the metallic frame inside the body attachment.

Note: Stop using the appliance when it is no longer possible to clean the light exit window or the attachments.

- 1 Switch off the appliance, unplug it and let it cool down.

Note: The light exit window becomes hot during use. Make sure it has cooled down before you clean it.

- 2 To remove the attachment, grab the projections at the top and bottom of the attachment and pull gently.
- 3 If necessary, clean the outside of the appliance with the soft cleaning cloth supplied with the appliance.
- 4 Moisten the soft cloth supplied with the appliance with a few drops of water and use it to clean the following parts:
 - the light exit window
 - the outside surface of the attachments
 - the metallic frames inside the attachments
 - the reddish filter glass inside the precision attachment

Make sure that the electronic contacts do not get wet.

Note: If water does not clean effectively, use a few drops of high-percentage alcohol to clean the parts mentioned above.

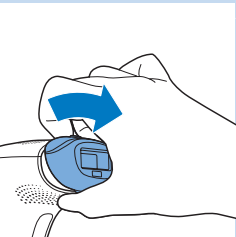

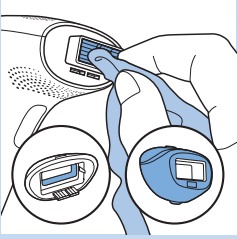

Note: Make sure you clean the appliance before and after each use and, if necessary, also during the treatment according to the instructions in this section.

Storage

- 1** Switch off the appliance, unplug it and let it cool down.
- 2** Clean the appliance before you store it.
- 3** Store the appliance and the attachments in the pouch supplied at a temperature between -20°C and $+70^{\circ}\text{C}$.

Tip: We advise you to store the quick start guide in the pouch for future reference.

Ordering accessories

To buy accessories or spare parts, visit www.shop.philips.com/service or go to your Philips dealer. You can also contact the Philips Consumer Care Centre in your country (see the worldwide guarantee leaflet for contact details).

Spare parts

The following spare parts are available:

- Body attachment (type number 4222.100.1629)
- Precision attachment (type number 4222.100.1630)
- Adapter
- Cleaning cloth
- Pouch

Environment

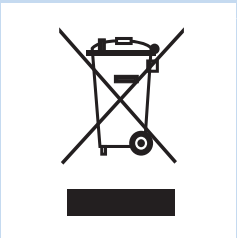

- Do not throw away the appliance with the normal household waste at the end of its life, but hand it in at an official collection point for recycling. By doing this, you help to preserve the environment.

Guarantee and support

If you need information or support, please visit www.philips.com/support or read the separate worldwide guarantee leaflet.

Technical specifications

Model SC1996

Rated voltage	100V-240V
Rated frequency	50Hz-60Hz
Rated input	36W
Protection against electric shock	Class II 
Protection rating	IP 30 (EN 60529)
Operating conditions	Temperature: +15°C to +35°C Relative humidity: 30% to 95%
Storage conditions	Temperature: -20°C to +70°C Relative humidity: 5% to 95%
Spectrum of body attachment	>500nm
Spectrum of precision attachment	>600nm

Troubleshooting

This chapter summarises the most common problems you could encounter with the appliance. If you are unable to solve the problem with the information below, visit www.philips.com/support for a list of frequently asked questions or contact the Consumer Care Centre in your country.

Problem	Possible cause	Solution
The adapter/ appliance becomes warm during charging.	This is normal.	No action required.
I have switched on the appliance but I cannot increase or decrease the light intensity.	The appliance has to be reset.	To reset the appliance, switch off the appliance and then switch it on again. If you still cannot adjust the light intensity, contact the Consumer Care Centre in your country, your Philips dealer or a Philips service centre.
The 'ready to flash' light does not work when I place the appliance on the skin.	You have not properly placed the appliance on the skin.	Place the appliance at a 90° angle onto the skin in such a way that all 4 sides of the integrated safety system touch the skin. Then check if the 'ready to flash' light lights up white continuously and press the flash button.

Problem	Possible cause	Solution
		If this does not work, place the appliance on a part of your body where it is easy to establish full skin contact, for example on your lower arm. Then check if the 'ready to flash' light works. If the 'ready to flash' light still does not start blinking when you place the appliance on the skin, contact the Consumer Care Centre in your country, your Philips dealer or a Philips service centre.
The 'ready to flash' light first blinks orange and then lights up orange continuously when I place the appliance on the skin and the appliance does not release a flash.	The skin you are trying to treat is too dark.	To prevent your skin from developing side effects, the appliance does not work on skin that is too dark. You might be able to use Philips Lumea Essential on lighter coloured body parts. If this does not work either, contact the Consumer Care Centre in your country, your Philips dealer or a Philips service centre.
The 'ready to flash' light does not work when I place the attachment on my skin, but the cooling fan works.	The overheat protection has been activated.	When the overheat protection has been activated, the fan still works. Do not switch off the appliance. Let it cool down for approx. 15 minutes before you continue to use it. After 5 minutes the appliance switches off automatically. Then let it cool down for 10 more minutes. If the 'ready to flash' light still does not work when you place the appliance on the skin, contact the Consumer Care Centre in your country, your Philips dealer or a Philips service centre.
The 'ready to flash' light lights up continuously, but the appliance does not produce a flash when I press the flash button.	The appliance needs to be reset.	To reset the appliance, switch off the appliance and switch it on again. If the 'ready to flash' light lights up continuously, but the appliance still does not produce a flash when you press the flash button, contact the Consumer Care Centre in your country, your Philips dealer or a Philips service centre.
Intensity light 1 continues to blink and I cannot change the setting.	The attachment is not placed on the appliance properly.	Place the attachment on the appliance properly.
All intensity lights go on alternately.	The appliance needs to be reset.	To reset the appliance, switch off the appliance and switch it on again. If the intensity lights continue to go on alternately, contact the Consumer Care Centre in your country, your Philips dealer or a Philips service centre.
All intensity lights are blinking simultaneously.	The appliance is defective.	Contact the Consumer Care Centre in your country, your Philips dealer or a Philips service centre.
The appliance produces a strange smell.	The attachment and/or the filter glass is dirty.	Clean the attachment and the light exit window carefully. If you are unable to clean the attachment properly, contact the Consumer Care Centre in your country, your Philips dealer or a Philips service centre to replace the attachment.

Problem	Possible cause	Solution
	You have not shaved the area to be treated properly.	If there are hairs on the area to be treated, these hairs may get burnt when you use the appliance. As a result, you notice a strange smell. Shave the area to be treated properly before you use the appliance. If shaving causes skin irritation, trim hairs as short as possible and use the Philips Lumea Essential at a comfortable setting.
	You stored the appliance in a dusty environment.	Clean the appliance and the attachments (see chapter 'Cleaning and maintenance').
The skin feels more sensitive than usual during treatment.	The light intensity you use is too high.	Check if you have selected the right light intensity. If necessary, select a lower light intensity.
	You did not shave the areas to be treated.	Shave the areas to be treated before you use the appliance. If shaving causes skin irritation, trim hairs as short as possible and use the Philips Lumea Essential at a comfortable setting.
	The light exit window is broken.	If the light exit window is broken, do not use the appliance anymore, to avoid the risk of skin reactions. Contact the Consumer Care Centre in your country, your Philips dealer or a Philips service centre.
I experience an unacceptable pain sensation when I use the appliance.	You did not shave the areas to be treated	Shave the areas to be treated before you use the appliance. If shaving causes skin irritation, trim hairs as short as possible and use the Philips Lumea Essential at a comfortable setting.
	You treated an area for which the appliance is not intended.	You must not use the appliance on your inner labia, vagina, anus, nipples and areolas. Men must not use it on the face and on their scrotum. Men's facial hair differs from women's facial hair and the precision attachment is only designed for treatment of women's facial hair.
	You have used a light intensity that is too high for you.	Reduce the light intensity to a level that is comfortable for you. See chapter 'Preparing for use', section 'Light intensity'.
	The light exit window of the body attachment or the filter glass of the precision attachment is broken.	If the light exit window of the body attachment or the filter glass of the precision attachment is broken, do not use the appliance with the attachments anymore. Go to your dealer or a Philips service centre or contact the Consumer Care Centre to have the attachment replaced.
The treated areas become red after the treatment.	Slight redness is harmless and normal and disappears quickly.	No action required.

Problem	Possible cause	Solution
The skin reaction after the treatment lasts longer than usual.	You have used a light intensity that is too high for you.	Select a lower light intensity the next time. See chapter 'Preparing for use', section 'Light intensity'. If the skin reaction lasts longer than 3 days, contact your doctor.
The hair-reduction results are not satisfactory.	You have used a light intensity that is too low for you.	Perform a skin test to determine if you can use a higher light intensity (see chapter 'Using the appliance', section 'First use and skin test').
	You did not make enough overlaps when you used the appliance.	For proper hair-reduction results, you have to make overlaps when you use the appliance. See chapter 'Using the appliance', section 'Subsequent use', step 4.
	You do not use the appliance as often as recommended.	To remove all hairs successfully and to prevent the hair root from becoming active again, the treatments have to be repeated once every two weeks for the first two months. To ensure that your skin stays smooth, we advise you to repeat the treatment every four to six weeks. The time between treatments may vary based on your individual hair regrowth and also across different body areas. If too many hairs grow back between treatments, simply shorten the treatment interval again, but do not treat any area more often than once every two weeks. When you use the appliance more frequently than recommended, you do not increase the effectiveness but you do increase the risk of skin reactions.
	You respond more slowly to IPL treatment than the average user.	Continue using the device for at least 6 months, as hair regrowth can still decrease over the course of this period. Also take into account the other solutions to this problem.
	The appliance is not suitable for your hair colour or skin tone.	Do not use the appliance if your body hair is light blond, red, grey or white. Do not use the appliance either if you have dark skin. Consult the body hair colour and skin tone table in the Quick Start Guide.
Hair starts to grow again in some spots on the treated areas.	You did not make enough overlaps when you used the appliance.	For proper hair-reduction results, you have to make overlaps when you use the appliance. See chapter 'Using the appliance', section 'Subsequent use', step 4.
	Hair starts to grow again as part of the natural cycle of hair growth.	This is normal. It is part of the natural cycle of hair growth that hair starts growing again. The hairs that come back, however, tend to be softer and thinner.
The appliance does not work.	The appliance is defective.	Contact the Consumer Care Centre in your country, your Philips dealer or a Philips service centre.

Einführung

Herzlichen Glückwunsch zu Ihrem Kauf und willkommen bei Philips! Um das Kundendienstangebot von Philips vollständig nutzen zu können, sollten Sie Ihr Produkt unter www.philips.com/welcome registrieren.

Haarentfernung mit Licht ist eine der wirksamsten Methoden für eine lang anhaltende Entfernung von unerwünschtem Körperhaar. Sie unterscheidet sich von gängigen Enthaarungsmethoden zur häuslichen Anwendung, indem sie das Nachwachsen der Haare deutlich reduziert. Dieses Verfahren ist das Ergebnis von mehr als 15-jähriger gemeinsamer Forschungs- und Entwicklungsarbeit von Philips und führenden Dermatologen. Jetzt können Sie diese innovative Technologie jederzeit und ungestört zu Hause nutzen. Dieses Gerät wurde speziell für Frauen entwickelt und optimiert, kann jedoch ebenso von Männern verwendet werden.

Durch den Einsatz von zwei entsprechend konzipierten Aufsätzen ermöglicht Philips Lumea Essential die Behandlung von unerwünschtem Haar unterhalb der Wangenknochen und im Gesicht (Oberlippe, Kinn und Wangen).

Philips Lumea Essential sollte nur von einer Person verwendet werden. Aus hygienischen Gründen, und um eine längere Lebenszeit sicherzustellen, empfehlen wir Ihnen, das Gerät nicht gemeinsam mit anderen Personen zu verwenden.

Weitere Informationen zu Philips Lumea Essential erhalten Sie unter **www.philips.com/lumea**. Auf unserer Website finden Sie regelmäßig aktuelle Informationen.

Vorteile

Dieses Gerät bietet die folgenden Vorteile:

IPL-Technologie ("Intense Pulsed Light") für die Verwendung zu Hause

Philips Lumea Essential arbeitet mit einer lichtbasierten Technologie namens "Intense Pulsed Light" (IPL), die bereits seit über 15 Jahren in der Kosmetikbranche zur Haarentfernung eingesetzt wird. Dank Philips Lumea Essential können Sie diese innovative Technologie nun auch zu Hause nutzen.

Das Nachwachsen von Haaren wird wirksam verhindert

Diese Methode sorgt langfristig dafür, dass weniger Haare nachwachsen und Ihre Haut seidig glatt bleibt. Unsere Studien haben bereits nach nur zwei Anwendungen ein deutlich geringeres Haarwachstum gezeigt. Optimale Ergebnisse wurden im Allgemeinen nach vier bis fünf Behandlungen erzielt. Von Behandlung zu Behandlung ist eine Verringerung der Haardichte erkennbar. Wie schnell eine Wirkung sichtbar wird und wie lange die Ergebnisse anhalten, ist jedoch bei jeder Person unterschiedlich. Weitere Informationen erhalten Sie im Kapitel "Das Gerät benutzen" unter dem Abschnitt "Erzielen optimaler Ergebnisse".

Sanfte Behandlung, selbst an empfindlichen Körperpartien

Philips Lumea Essential wurde in enger Zusammenarbeit mit zugelassenen Dermatologen entwickelt. Das Resultat ist eine wirksame und sanfte Behandlung, die selbst für die empfindlichsten Körperpartien geeignet ist. Der Präzisionsaufsatz ermöglicht Ihnen sogar, den Aufsatz sicher im Gesicht zu verwenden.

Keine Ersatzlampen notwendig, keine versteckten Kosten.

Philips Lumea Essential ist mit einer Hochleistungslampe ausgestattet, die nicht ersetzt werden muss. Diese Lampe kann über 100.000 Lichtblitze erzeugen und wird mehr als 5 Jahre* lang für gute Ergebnisse sorgen, während Sie Geld für teure Ersatzlampen sparen.

*Bei normalem Gebrauch und empfohlener Behandlung für einen Benutzer.

Die Technologie "Intense Pulsed Light" von Philips

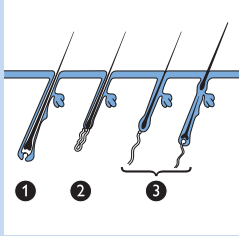

Haarwuchs

Der Haarwuchs ist von Person zu Person unterschiedlich und von Alter, Stoffwechsel und anderen Faktoren abhängig. Im Allgemeinen erfolgt der Haarwuchs allerdings in 3 Phasen.

1 Wachstumsphase (Anagen-Phase)

Dies ist die aktive Wachstumsphase, in der das Haar über die Wurzel genährt wird. In dieser Phase enthält es die höchste Konzentration an Melanin – ein Pigment, das für die Haarfarbe verantwortlich ist. Die Melaninkonzentration ist darüber hinaus der entscheidende Faktor für die Wirksamkeit der Intense Pulsed Light-Technologie. Haare können nur in der Wachstumsphase durch Lichtbehandlung entfernt werden.

2 Abbauphase (Catagen-Phase)

Das Haar wächst nicht mehr, und die Wurzel schrumpft, bevor das Haar ausfällt.

3 Ruhephase (Telogen-Phase)

Das alte Haar fällt aus. Der Follikel ruht, bis ihm die biologische Uhr mitteilt, dass er wieder aktiv werden und ein neues Haar wachsen lassen soll.

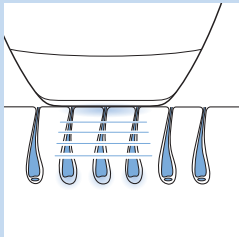

Funktionsprinzip

- Zum Entfernen von Haaren erhitzt das Gerät das Haar und die Wurzel unter der Haut. Das Melanin im Haar und in der Haarwurzel absorbiert die Energie der Lichtimpulse. Je dunkler das Haar, desto mehr Licht kann aufgenommen werden. Dieser Vorgang regt das Haar an, in die Ruhephase überzugehen.
- Zwischen den Behandlungen fällt das Haar aus, und ein Nachwachsen wird verhindert. Nach der Behandlung kann es bis zu zwei Wochen dauern, bis die Haare ausfallen.

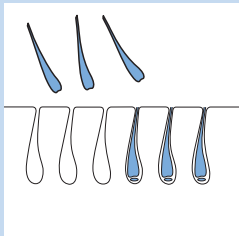

- Eine optimale Haarreduzierung kann nicht durch eine einzige Behandlung erzielt werden, da nur Haare in der Wachstumsphase auf die Lichtbehandlung reagieren und sich die Haare im behandelten Körperbereich normalerweise in verschiedenen Wachstumsphasen befinden. Zur effektiven Behandlung aller Haare sollten Sie die Behandlung in den ersten zwei Monaten alle zwei Wochen wiederholen.

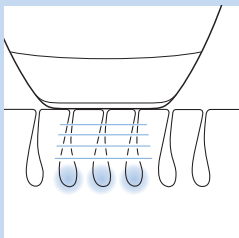

Ein integrierter optischer Filter sorgt dafür, dass keine UV-Strahlen auf die Haut gelangen und das Gerät somit keine Hautschäden verursacht, wenn es gemäß den Richtlinien verwendet wird.

Allgemeine Beschreibung (Abb. 5)

- 1 Lichtstärkeanzeigen (1 bis 5)
 - 2 Ein-/Ausschalter
 - 3 Bereitschaftsanzeige
 - 4 Belüftungsschlitze
 - 5 Buchse für Gerätestecker
 - 6 Blitztaste
 - 7 Öffnungen für elektronische Kontakte
 - 8 Lichtaustrittsfenster mit integriertem UV-Filter
 - 9 Körper-Aufsatz (für die Körperpartien unterhalb des Halses geeignet)
 - a Elektrische Kontakte
 - b Metallrahmen im Körperaufsatz
 - c Integriertes Sicherheitssystem
 - d Hauttonsensor
 - 10 Präzisionsaufsatz (für alle Körperpartien geeignet, einschließlich Oberlippe, Kinn und Wangen)
 - a Filterglas
 - b Integriertes Sicherheitssystem
 - c Hauttonsensor
 - 11 Adapter
 - 12 Gerätestecker
- Ebenfalls im Lieferumfang enthalten:
- Schutzhülle; Tasche; Beutel
 - Reinigungstuch

Hinweis: Der Hauptfilter ist im Gerät integriert. Er gewährleistet eine sichere Anwendung an Körperpartien unterhalb des Halses. Daher braucht der Körperaufsatz keinen zusätzlichen Filter. Jedoch hat der Präzisionsaufsatz einen zusätzlichen Filter für sichere und angenehme Behandlung bei empfindlicher Haut, wie zum Beispiel im Gesicht.

Wichtig

Lesen Sie diese Bedienungsanleitung vor dem Gebrauch des Geräts aufmerksam durch, und bewahren Sie sie für eine spätere Verwendung auf.

Gefahr

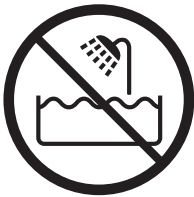

- Wasser und Elektrizität sind eine gefährliche Kombination! Verwenden Sie das Gerät nicht in einer feuchten Umgebung, z. B. in der Nähe einer Badewanne, einer Dusche oder eines Schwimmbeckens.
- Gerät und Adapter dürfen nicht nass werden.
- Berühren Sie keine inneren Komponenten, wenn das Gerät beschädigt ist, um einen Stromschlag zu vermeiden.
- Führen Sie keine Objekte in das Gerät ein.

Warnhinweis

- Dieses Gerät ist für Personen (einschl. Kinder) mit eingeschränkten physischen, sensorischen oder psychischen Fähigkeiten nur dann geeignet, wenn eine angemessene Aufsicht oder ausführliche Anleitung zur Benutzung des Geräts durch eine verantwortliche Person sichergestellt ist.
- Achten Sie darauf, dass Kinder nicht mit dem Gerät spielen.
- Das Gerät ist nicht für Kinder unter 15 Jahren geeignet. Teenager zwischen 15 und 18 Jahren sollten es nur unter Aufsicht /Anleitung ihrer Eltern oder Erziehungsberechtigten nutzen.
- Verwenden Sie ausschließlich den mitgelieferten Adapter.
- Verwenden Sie das Gerät oder den Adapter nicht, wenn Beschädigungen daran erkennbar sind.
- Der Adapter enthält einen Transformator. Ersetzen Sie den Adapter keinesfalls durch einen anderen Stecker; da dies möglicherweise den Benutzer gefährden kann.
- Wenn der Adapter defekt oder beschädigt ist, darf er nur durch ein Original-Ersatzteil ausgetauscht werden, um Gefährdungen zu vermeiden.
- Verwenden Sie das Gerät nicht, wenn das Glas des Lichtaustrittsfensters beschädigt ist.
- Verwenden Sie den Präzisionsaufsatz nicht, wenn das rötliche Glas beschädigt ist.

So vermeiden Sie Beschädigungen:

- Achten Sie darauf, dass ein ungehinderter Luftstrom durch die Lüftungsschlitze gewährleistet ist.
- Setzen Sie das Gerät keinen schweren Stößen aus, schütteln Sie es nicht, und lassen Sie es nicht fallen.
- Wenn das Gerät extremen Temperaturunterschieden ausgesetzt war, warten Sie etwa 3 Stunden, bevor Sie es benutzen.
- Lassen Sie das Gerät nach der Verwendung abkühlen, und bewahren Sie es in der mitgelieferten Tasche auf, um es vor Staub zu schützen.
- Lassen Sie das Gerät nicht unbeaufsichtigt, solange es eingeschaltet ist, und schalten Sie es nach Gebrauch immer aus.
- Setzen Sie das Gerät nicht über längere Zeiträume direktem Sonnen- oder UV-Licht aus, um Schäden zu vermeiden.
- Richten Sie den Lichtimpuls nicht auf andere Oberflächen als die Haut. Andernfalls können schwere Schäden am Aufsatz bzw. Lichtaustrittsfenster entstehen. Aktivieren Sie den Lichtimpuls nur, wenn das Gerät in Kontakt mit der Haut ist.

Achtung



- Verwenden Sie das Gerät nicht im Bereich der Augen und in der Nähe der Augenbrauen, um das Risiko von Augenverletzungen zu vermeiden.
- Verwenden Sie das Gerät nur mit Einstellungen, die sich für Ihren Hauttyp eignen (siehe Tabelle im Abschnitt "Empfohlene Lichtintensitäten" im Kapitel "Für den Gebrauch vorbereiten"). Eine Verwendung mit höheren Einstellungen kann zu Hautirritationen und Nebenwirkungen führen.
- Dieses Gerät ist ausschließlich zur Entfernung von Körperhaar an den Partien unterhalb der Wangenknochen mithilfe der beiden mitgelieferten Aufsätze vorgesehen. Verwenden Sie es nicht für andere Zwecke.

- Vergewissern Sie sich, dass die Haut im zu behandelnden Bereich sauber und trocken ist und dass dort keine Cremes, Körperlotionen oder andere Kosmetika aufgetragen wurden. Wenn die Haut nicht sauber und trocken ist, funktioniert das integrierte Sicherheitssystem möglicherweise nicht wie vorgesehen, und das Gerät gibt eventuell keine Lichtimpulse aus bzw. gibt diese unbeabsichtigt aus.
- Verwenden Sie das Gerät nicht, wenn Situationen, die in Abschnitt "Wichtige Hinweise" beschrieben werden, auf Sie zutreffen.

Beachten Sie folgende Punkte, um die Lebensdauer von Philips Lumea Essential nicht zu beeinträchtigen:

- Setzen Sie das Gerät während des Gebrauchs keinen Umgebungstemperaturen unter 15 °C oder über 35 °C aus.
- Das Gerät ist mit einem integrierten Überhitzungsschutz ausgestattet. Im Fall einer Überhitzung wird kein Lichtimpuls erzeugt. Schalten Sie das Gerät nicht ab, lassen Sie es aber ungefähr 15 Minuten abkühlen, bevor sie es weiter benutzen. Nach fünf Minuten schaltet sich das Gerät automatisch aus. Lassen Sie es anschließend weitere 10 Minuten lang abkühlen.
- Wenden Sie sich zur Prüfung oder zur Reparatur des Geräts immer an ein Philips Service-Center. Unsachgemäß ausgeführte Reparaturen gefährden den Benutzer.

Elektromagnetische Felder

Dieses Philips Gerät erfüllt sämtliche Normen und Regelungen bezüglich der Exposition in elektromagnetischen Feldern.

Wichtige Hinweise

Wer sollte Philips Lumea Essential NICHT verwenden?

Philips Lumea Essential ist nicht für jede Person geeignet. Wenn eine der folgenden Aussagen auf Sie zutrifft, ist dieses Gerät für Sie **nicht** geeignet!

Verwenden Sie das Gerät nicht, wenn Sie schwanger sind oder stillen.

Philips Lumea Essential wurde nicht bei schwangeren Frauen getestet, daher empfehlen wir Ihnen, das Gerät nicht zu verwenden, wenn Sie schwanger sind oder stillen. Hormonelle Veränderungen könnten die Empfindlichkeit Ihrer Haut und somit das Risiko von Hautschäden erhöhen.

Verwenden Sie das Gerät nicht, wenn Ihre Haut- bzw. Haarfarbe für eine Behandlung ungeeignet ist, d. h.:

- Wenn Sie den Hauttyp V (d. h. wenn Sie selten Sonnenbrand bekommen, sehr schnell braun werden und Ihr Hautton dunkelbraun ist) oder Hauttyp VI haben (d. h. wenn Sie selten oder niemals Sonnenbrand bekommen, sehr braun werden und Ihr Hautton schwarzbraun oder dunkler ist). In diesen Fällen besteht bei der Verwendung von Philips Lumea Essential das Risiko von Hautirritationen wie Farbveränderungen, starken Rötungen oder Verbrennungen. Weitere Informationen finden Sie im Abschnitt "Mögliche Nebenwirkungen und Hautreaktionen" sowie in der Tabelle "Empfohlene Lichtintensitäten" in der Kurzanleitung.
- Wenn Ihre natürliche Haarfarbe in den Behandlungsbereichen hellblond, weiß, grau oder rot ist. Die Behandlung ist dann nicht effektiv.

Behandeln Sie einzelne Körperpartien nicht öfter als alle zwei Wochen mit Philips Lumea Essential.

Verwenden Sie das Gerät nicht, wenn Sie an einer der unten aufgeführten Krankheiten leiden, d. h.:

- Wenn Sie unter einer Hautkrankheit leiden (z. B. aktivem Hautkrebs) bzw. bereits einmal Hautkrebs oder eine andere lokale Krebskrankung an den zu behandelnden Hautpartien hatten.
- Wenn Sie präkanzeröse Läsionen oder mehrere atypische Muttermale in den zu behandelnden Hautpartien haben.
- Sie unter Kollagenstörungen leiden, einschließlich der Bildung von Wulstnarben oder schlechter Wundheilung.
- Wenn Sie unter einer Gefäßkrankheit leiden und die zu behandelnden Körperpartien zum Beispiel Krampfadern oder Gefäßerweiterungen aufweisen.
- Wenn Ihre Haut lichtempfindlich ist und auf Licht mit Ausschlag reagiert oder eine allergische Reaktion zeigt.
- Wenn Sie an den zu behandelnden Hautpartien Infektionen, Ekzeme, Verbrennungen, entzündete Follikel, offene Wunden, Abschürfungen, Herpes, Wunden oder Läsionen und Blutergüsse haben.
- Wenn Sie an den betroffenen Körperzonen operiert wurden.
- Wenn Sie Epileptiker/in mit Blitzlichtempfindlichkeit sind.
- Wenn Sie unter Diabetes, Lupus Erythematodes, Porphyrie oder kongestiver Herzerkrankung leiden.
- Wenn Sie Bluter/in sind.
- Wenn Sie unter einem Immundefekt leiden (einschließlich HIV oder AIDS).

Verwenden Sie das Gerät nicht, wenn Sie eines oder mehrere der unten aufgeführten Medikamente einnehmen, d. h.:

- Wenn Ihre Haut derzeit oder kürzlich mit Alpha-Hydroxycarbonsäure (Alpha-Hydroxy Acids, AHAs), Beta-Hydroxycarbonsäure (Beta-Hydroxy Acids, BHAs), lokal angewendetem Isotretinoin und Azelainsäure behandelt wurde.
- Wenn Sie in den letzten sechs Monaten Isotretinoin-haltige Medikamente wie Accutane® oder Roaccutane® in irgendeiner Form eingenommen haben. Diese Medikamente können zur Folge haben, dass die Haut leichter aufplatzt und eher zu Wunden und Reizungen neigt.
- Wenn Sie Schmerzmittel einnehmen, welche die Haut weniger wärmeempfindlich machen.
- Wenn Sie fotosensibilisierende Medikamente einnehmen, prüfen Sie den Beipackzettel. Verwenden Sie das Gerät auf keinen Fall, wenn die Beipackzettel Warnungen über fotoallergische oder fototoxische Reaktionen beinhalten, oder Ihre Haut während der Einnahmezeit nicht direktem Sonnenlicht ausgesetzt werden darf.
- Wenn Sie Medikamente zur Blutverdünnung, einschließlich hoher Dosen von Aspirin, einnehmen und die Behandlung ein Absetzen des Medikaments mindestens eine Woche vor jeder Behandlung mit Philips Lumea Essential nicht zulässt.
- Wenn Sie Immunsuppressiva einnehmen.



Verwenden Sie das Gerät nicht an den folgenden Partien:

- Im Bereich der Augen und Augenbrauen.
- An Brustwarzen, Brustwarzenhöfen, inneren Schamlippen, Vagina, Anus und in Nase und Ohren. Siehe Kapitel "Das Gerät benutzen", Abschnitt "Das Gerät für die Bikinizone verwenden".
- Bei Männern darf das Gerät nicht am Hodensack oder im Gesicht verwendet werden. Das männliche Gesichtshaar unterscheidet sich vom weiblichen Gesichtshaar, und der Präzisionsaufsatz ist nur für die Behandlung von weiblichem Gesichtshaar geeignet.
- Über oder in der Nähe von künstlichen Materialien wie Silikonimplantaten, Herzschrittmachern, subkutanen Injektionsports (Insulinspendern) oder Piercings
- An Körperpartien mit Muttermalen, Sommersprossen, großen Venen, dunkler pigmentierten Hautstellen, Narben oder anderen Hautanomalien, ohne zuvor einen Arzt/eine Ärztin konsultiert zu haben. Dies kann zu Verbrennungen und Hautverfärbung führen, wodurch die Diagnose von Hautkrankheiten (z. B. Hautkrebs) erschwert werden kann.
- An Warzen, Tätowierungen oder permanentem Make-Up. Dies kann zu Verbrennung oder Hautverfärbung (Hypo- oder Hyperpigmentierung) führen. Die Verwendung an Warzen kann diese sogar ausbreiten, da Warzen Virusinfektionen sind.
- An Partien, wo Sie Deodorant mit lang anhaltender Wirkung verwenden. Dies kann Hautreizungen zur Folge haben. Weitere Informationen finden Sie im Kapitel "Mögliche Nebenwirkungen und Hautreaktionen".



Verwenden Sie das Gerät nicht auf sonnenverbrannter, kürzlich gebräunter (in den letzten zwei Wochen) oder künstlich gebräunter Haut.

- Jede Art der Bräunung kann die Sicherheit der Behandlung beeinträchtigen. Dies gilt für natürliches Sonnenlicht genauso wie für künstliche Bräunungsmethoden, z. B. Bräunungscremes oder Sonnenbänke. Wenn Sie gebräunt sind oder vorhaben, sich zu bräunen, lesen Sie bitte im Kapitel "Für den Gebrauch vorbereiten" den Abschnitt "Hinweise zum Bräunen".

Hinweis: Diese Aufzählung erhebt keinen Anspruch auf Vollständigkeit. Wenn Sie nicht sicher sind, ob Sie das Gerät verwenden können, konsultieren Sie bitte einen Arzt/eine Ärztin.

Mögliche Nebenwirkungen und Hautreaktionen

Häufige Hautreaktionen

- Die Haut ist möglicherweise leicht gerötet, kribbelt, juckt oder fühlt sich warm an. Diese Reaktionen sind harmlos und klingen schnell ab.
- Für kurze Zeit kann eine Hautreaktion ähnlich wie Sonnenbrand auf der behandelten Partie auftreten. Wenn diese Reaktion nicht innerhalb von drei Tagen abklingt, sollten Sie einen Arzt/eine Ärztin aufsuchen.
- Trockene Haut und Juckreiz können aufgrund von Rasur oder einer Kombination aus Rasur und Lichtbehandlung auftreten. Diese Reaktion ist harmlos und lässt in wenigen Tagen nach. Sie können die Hautpartie mit einem Eisbeutel oder einem feuchten Waschlappen kühlen. Wenn die Haut weiterhin zu trocken ist, können Sie 24 Stunden nach der Behandlung eine unparfümierte Feuchtigkeitscreme auftragen.

Seltene Nebenwirkungen

- Verbrennungen, übermäßige Rötungen und Schwellungen treten nur selten auf und sind in der Regel die Folge davon, dass Sie eine für Ihren Hautton zu starke Lichtintensität verwendet haben. Wenn diese Reaktionen nicht innerhalb von drei Tagen abklingen, sollten Sie einen Arzt/eine Ärztin aufsuchen. Warten Sie mit der nächsten Behandlung, bis die Haut vollständig abgeheilt ist, und verwenden Sie unbedingt eine geringere Lichtintensität.
- Hautverfärbungen treten sehr selten auf und zeigen sich als dunklere oder hellere Flecken auf der betroffenen Hautpartie. Die Ursache ist die Verwendung einer zu hohen Lichtintensität für Ihren Hautton. Wenn die Verfärbung nicht innerhalb von zwei Wochen verschwindet, sollten Sie einen Arzt/eine Ärztin aufsuchen. Behandeln Sie die verfärbten Bereiche erst wieder, wenn die Verfärbung vollständig verschwunden ist und Ihre Haut wieder ihre normale Farbe angenommen hat.
- Hautinfektionen und -entzündungen treten sehr selten auf und können durch die Anwendung des Geräts auf Wunden oder Schnitten verursacht werden, die wiederum durch eine Rasur oder bereits vorhandene Wunden bzw. eingewachsene Haare entstanden sind.
- Übermäßige Schmerzen können während oder nach der Behandlung in folgenden Fällen auftreten: wenn Sie das Gerät auf unrasierter Haut anwenden; wenn Sie eine Lichtintensität einsetzen, die zu stark für Ihren Hautton ist; wenn Sie dieselbe Hautpartie mit mehreren Lichtimpulsen behandeln; wenn Sie das Gerät auf offenen Wunden, Entzündungen, Tätowierungen, Verbrennungen usw. anwenden. Weitere Informationen finden Sie im Abschnitt "Wichtige Hinweise".

Nach dem Gebrauch

- Benutzen Sie unmittelbar nach der Behandlung keine parfümierten Kosmetika an den behandelten Körperpartien.
- Benutzen Sie unmittelbar nach der Behandlung der Achselhöhlen kein Deodorant. Warten Sie, bis Hautrötungen vollständig abgeklungen sind.
- Informationen zum Kontakt mit Sonnenlicht und zu künstlicher Bräunung finden Sie im Kapitel "Für den Gebrauch vorbereiten" im Abschnitt "Hinweise zum Bräunen".

Für den Gebrauch vorbereiten

Um ein perfektes Ergebnis zu gewährleisten, sollten Sie die Körperpartien, an denen das Gerät eingesetzt werden soll, wie unten beschrieben vorbereiten.

Die zu behandelnden Hautpartien vorbereiten

- 1** Rasieren Sie die zu behandelnden Hautpartien, solange die Haare nachwachsen.

Hinweis: Verwenden Sie keine Enthaarungscremes anstatt des Rasierers.

Hinweis: Wenn Sie bei Ihrer letzten Enthaarung die Haare an der Wurzel entfernt haben (z. B. durch Epilieren), können Sie die Behandlung sofort beginnen. In diesem Fall empfehlen wir Ihnen, sich für optimale Ergebnisse zwischen den Behandlungen zu rasieren.

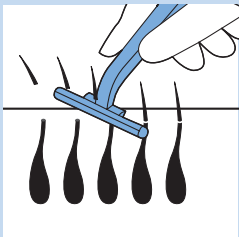

Beachten Sie, dass eine Behandlung unrasierter oder schlecht rasierter Hautpartien zu einigen unerwünschten Folgen führen kann:

- Das Lichtaustrittsfenster und die Aufsätze können durch lose Haare und Schmutz verunreinigt werden. Eine Verunreinigung von Lichtaustrittsfenster und Aufsätzen kann die Lebensdauer und Wirksamkeit des Geräts beeinträchtigen. Verunreinigungen am Lichtaustrittsfenster können zudem zu einer schmerzhaften Behandlung führen oder Hautreaktionen wie Rötungen und Verfärbungen hervorrufen.
- Die Haare auf Ihrer Haut können verbrennen, was zu einem unangenehmen Geruch führt.

2 Reinigen Sie die Haut, und achten Sie darauf, dass sie frei von Haaren, vollkommen trocken und ölfrei ist (z. B. keine Rückstände von Kosmetikprodukten wie Deos, Lotionen, Parfum, Selbstbräuner und Sonnenschutzmittel).

3 Überprüfen Sie das Gerät, insbesondere das Lichtaustrittsfenster und die Aufsätze, auf festhängende Haare, Staub und Flusen. Wenn Sie Verunreinigungen entdecken, reinigen Sie das Gerät gemäß den Anweisungen im Kapitel "Reinigung und Wartung".

Wenn durch das Rasieren Verletzungen oder Läsionen verursacht werden, reagiert Ihre Haut möglicherweise empfindlicher auf IPL als die von anderen. Dadurch fühlt sich die IPL-Behandlung eventuell unangenehm an, oder sie führt zu unerwünschten Nebenwirkungen. Wir empfehlen Ihnen zu warten, bis die Irritation abgeklungen ist.

4 Sobald keine Haare mehr nachwachsen (in der Regel nach vier bis fünf Behandlungen), ist vor dem Gebrauch des Geräts kein Rasieren mehr erforderlich.

Lichtintensität

Im Gegensatz zu professionellen lichtbasierten Enthaarungsgeräten wurde Philips Lumea Essential für die Nutzung durch Verbraucher entwickelt und gibt sanftere Lichtimpulse ab. Daher können Sie eine **praktische** und **effektive** Behandlung bei einer Lichtintensität erwarten, die für Sie angenehm ist.

Philips Lumea Essential bietet fünf verschiedene Lichtintensitäten. Die Lichtintensität muss auf Ihren Hautton und auf die Farbe Ihrer Körper- und Gesichtshaare eingestellt werden, und zwar so, dass die Intensität für Sie noch angenehm ist. Anhand der nachstehenden Tabelle mit Empfehlungen für die Lichtintensität können Sie die richtige Einstellung finden.

Hinweis: Das Gerät wird automatisch ausgeschaltet, wenn Ihre Haut zu dunkel ist, um Hautreaktionen zu vermeiden. Der integrierte Sensor für den Hautton signalisiert Ihnen jedoch nicht, welche Lichtintensitätseinstellung Sie verwenden sollen, da Präferenzen sich stark von Person zu Person unterscheiden. Philips Lumea Essential gibt Ihnen die Freiheit, die Lichtintensität auszuwählen, die Sie am günstigsten finden, solange das Gerät für Ihren Hautton geeignet ist. In der folgenden Tabelle mit Empfehlungen für die Lichtintensität und in der Kurzanleitung finden Sie weitere Informationen, wie Sie die richtige Lichtintensität für die Verwendung auf Ihrer Haut festlegen.

- 1 Nutzen Sie die folgende Tabelle, um die geeignete Lichtintensität für Ihre Haut und Ihren Hautton, das Körperhaar und Gesichtshaar zu bestimmen (wenn es keine geeignete Lichtintensität für Ihre Hautton-/Haarfarbenkombination gibt, enthält die Tabelle an der entsprechenden Stelle ein x).

Tipp: Sie können die Tabelle in der Kurzanleitung an Ihrer Haut anlegen, und sie mit Ihrem Hautton vergleichen.

Tipp: Wir empfehlen Ihnen, die Kurzanleitung zur späteren Verwendung in der Tasche aufzubewahren.

- 2 Wenn Sie Schmerzen oder Unbehagen verspüren, verringern Sie die Lichtintensität.

Personen mit dunklerer Haut müssen eher mit Hautreizungen rechnen, da ihre Haut mehr Licht absorbiert. Daher wird für sie eine niedrigere Lichtintensität empfohlen.

Der Lichtimpuls kann sich auf der Haut warm oder heiß anfühlen, sollte aber nie schmerzhaft sein. Unterschiedliche Körperpartien benötigen eventuell eine unterschiedliche Lichtintensität (siehe Tabelle unten).

Um Hautreizungen zu vermeiden, lesen Sie im Kapitel "Mögliche Nebenwirkungen und Hautreaktionen".

Empfohlene Lichtstärken (1 bis 5)

In der folgenden Tabelle, zeigen die Zahlen die zu wählende Lichtintensität an, und "x" bedeutet, dass das Gerät nicht für Sie geeignet ist.

Hinweis: Ihr Hautton kann sich verändern, z. B. nach dem Bräunen. Er kann dunkler als bei der vorherigen Behandlung sein. Überprüfen Sie daher die zu verwendende Einstellung für eine Körperpartie vor jeder Behandlung. Einige Partien können dunkler als andere sein.

Körperhaarfarbe:	dunkelblond/hellbraun/ braun/dunkelbraun/ schwarz	weiß/grau/rot/ hellblond
<i>Hautton und Merkmale:</i>		
Weiß (immer Sonnenbrand, keine Bräunung)	4/5	x
Beige (leichter Sonnenbrand, minimale Bräunung)	4/5	x
Hellbraun (gelegentlicher Sonnenbrand, gute Bräunung)	4/5	x
Mittelbraun (selten Sonnenbrand, schnelle und gute Bräunung)	1/2/3	x
Dunkelbraun (selten Sonnenbrand, sehr gute Bräunung)	x	x
Schwarzbraun und dunkler (selten bis nie Sonnenbrand, sehr dunkle Bräunung)	x	x

Wichtig

Ob Philips Lumea Essential für Sie geeignet ist, erfahren Sie im Kapitel "Wichtige Hinweise".

Hinweise zum Bräunen



- **Vermeiden Sie Sonnenbaden, wenn Sie Philips Lumea Essential regelmäßig (alle zwei Wochen) verwenden.**

Sonnenbaden kann die Haut dunkler werden lassen (Bräunung) oder Sonnenbrand verursachen (Hautrötung). Die Verwendung von Philips Lumea Essential auf gebräunter Haut bzw. Sonnenbrand erhöht das Risiko von unerwünschten Nebenwirkungen und Hautreaktionen. Erfahren Sie mehr im Kapitel "Mögliche Nebenwirkungen und Hautreaktionen".

- **Sonnenbad vor der Behandlung: Warten Sie zwei Wochen, und führen Sie dann einen Hauttest durch.**

Warten Sie nach dem Sonnenbaden mindestens zwei Wochen, bevor Sie das Gerät verwenden. Führen Sie einen Hauttest an der zu behandelnden Partie durch (siehe Abschnitt "Erster Gebrauch und Hauttest") im Kapitel "Das Gerät benutzen", um die geeignete Lichtintensität zu bestimmen. Andernfalls besteht das Risiko, dass die Anwendung von Philips Lumea Essential Hautirritationen verursacht.

- **Sonnenbad nach der Behandlung: Warten Sie nach einer Behandlung mit Philips Lumea Essential 48 Stunden, bevor Sie ein Sonnenbad nehmen.**

Warten Sie nach der Behandlung mindestens 48 Stunden, bevor Sie die behandelten Körperpartien der Sonne aussetzen. Vergewissern Sie sich auch nach 48 Stunden, dass die behandelte Haut keine unerwünschte Reaktion auf die Behandlung zeigt, bevor Sie sie der Sonne aussetzen. Bedecken Sie in den zwei Wochen nach der Behandlung die behandelten Bereiche, wenn Sie in die Sonne gehen, oder verwenden Sie einen Sun-Blocker (LSF 30+). Wenn Sie die betroffenen Körperpartien direkt nach der Behandlung ungeschützt der Sonne aussetzen, erhöhen Sie das Risiko unerwünschter Nebenwirkungen und Hautirritationen. Weitere Informationen finden Sie im Kapitel "Mögliche Nebenwirkungen und Hautreaktionen".

- **Bräunen mit künstlichem Licht**

Halten Sie sich an die oben stehenden Anweisungen unter "Sonnenbad vor der Behandlung" und "Sonnenbad nach der Behandlung".

- **Bräunen mit Cremes**

Wenn Sie Bräunungslotionen verwendet haben, warten Sie, bis die künstliche Bräune vollständig verschwunden ist, bevor Sie Philips Lumea Essential verwenden.

Hinweis: Weitere Informationen zu unerwünschten Hautreaktionen finden Sie im Kapitel "Mögliche Nebenwirkungen und Hautreaktionen".

Das Gerät benutzen

Prüfen Sie anhand der Tabelle mit Empfehlungen für die Lichtintensität im Abschnitt "Lichtintensität" im Kapitel "Für den Gebrauch vorbereiten", welche Einstellungen sich am besten für Ihren Hautton und Ihre Körperhaarfarbe eignen. Verwenden Sie das Gerät in einem gut beleuchteten Raum. So werden die Blitze weniger hell wahrgenommen. Rasieren Sie die zu behandelnde Körperpartie, bevor Sie das Gerät benutzen (siehe Abschnitt "Die zu behandelnden Hautpartien vorbereiten" im Kapitel "Für den Gebrauch vorbereiten").

Wenn die Behandlung zu einem beliebigen Zeitpunkt schmerzhaft wird, verringern Sie die Lichtintensität, bis das unangenehme Gefühl wieder verschwindet. Wenn Sie Hautreaktionen beobachten, die über eine leichte Rötung hinausgehen, beenden Sie die Behandlung sofort, und lesen Sie den Abschnitt "Mögliche Nebenwirkungen und Hautreaktionen" in diesem Kapitel.

Den richtigen Aufsatz auswählen

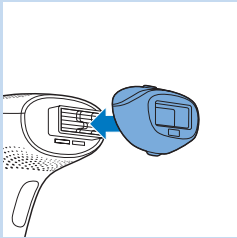

- Körper-Aufsatz

Der Körperaufsatz kann für die Behandlung von unerwünschter Körperhaar an allen Körperpartien unterhalb des Halses verwendet werden (Ausnahmen finden Sie im Kapitel "Wichtige Hinweise"). Der Körperaufsatz deckt einen Bereich von 4 cm² ab, und wurde speziell für die schnellere Behandlung von größeren Bereichen entwickelt, wie z. B. der Beine.

Verwenden Sie den Körperaufsatz niemals im Gesicht.

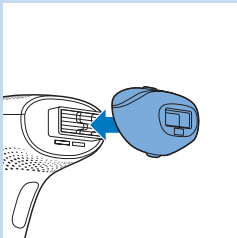

- Präzisionsaufsatz

Der Präzisionsaufsatz enthält einen zusätzlichen integrierten Lichtfilter, und ist zur sanften Behandlung von Haaren an Oberlippe, Kinn oder Wangen vorgesehen. Er kann zudem für andere empfindliche Körperpartien eingesetzt werden, wie zum Beispiel Achselhöhlen und Bikinizone oder schwer erreichbare Stellen.

Verwenden Sie das Gerät niemals im Bereich der Augen und Augenbrauen.

Erster Gebrauch und Hauttest

Wenn Sie das Gerät zum ersten Mal oder nach einem kürzlichen Sonnenbad verwenden, sollten Sie einen Hauttest auf **jeder** zu behandelnden Körperpartie durchführen, um die Reaktion Ihrer Haut auf die Anwendung zu testen und sich an die Lichtbehandlung zu gewöhnen.

- 1** Wählen Sie den für die zu behandelnde Körperpartie geeigneten Aufsatz aus.
- 2** Wählen Sie einen Bereich in der Nähe der zu behandelnden Partie aus.

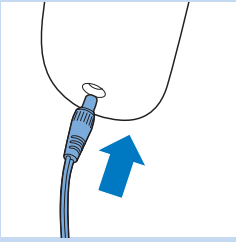

- 3** Führen Sie den Gerätestecker in das Gerät, und stecken Sie den Adapter in eine Steckdose.

Hinweis: Vergewissern Sie sich, dass der gewünschte Aufsatz am Gerät angebracht ist.

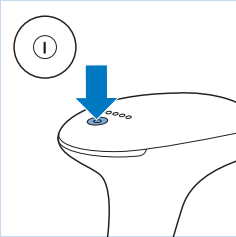

- 4** Drücken Sie den Ein-/Ausschalter, um das Gerät einzuschalten.

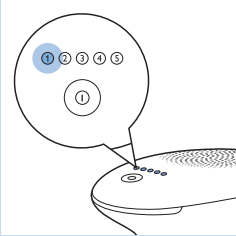

- Intensitätsanzeige 1 leuchtet auf.

Hinweis: Das Gerät wählt immer automatisch die niedrigste Lichtintensitätseinstellung aus. Um die geeignete Lichtintensität zu bestimmen, lesen Sie den Abschnitt "Lichtintensität" im Kapitel "Für den Gebrauch vorbereiten".

- 5** Um die Lichtintensitätseinstellung anzupassen, drücken Sie den Ein-/Ausschalter einmal oder mehrmals, bis Sie die gewünschte Einstellung erreicht haben. Die entsprechende Intensitätsanzeige leuchtet auf.

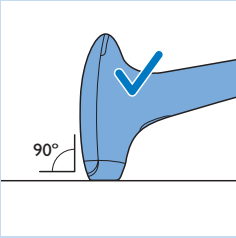

- 6** Setzen Sie das Gerät in einem 90-Grad-Winkel so auf die Haut auf, dass der Aufsatz Kontakt zur Haut hat. Drücken Sie das Gerät fest auf die Haut, um Hautkontakt zu gewährleisten.

Tipp: Die Anwendung wird einfacher, wenn Sie die zu behandelnde Hautpartie straffen.

- Das Gerät führt automatisch eine Hauttonanalyse durch.

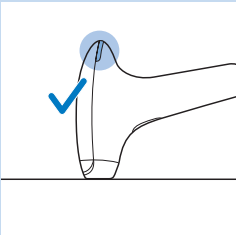

- Wenn die Bereitschaftsanzeige auf der Geräterückseite weiß leuchtet, ist Ihre Haut für die Behandlung mit diesem Gerät geeignet, und Sie können fortfahren.

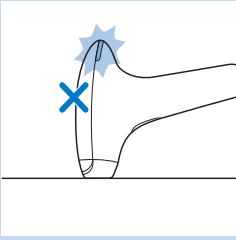

- Wenn die Bereitschaftsanzeige zunächst orange aufleuchtet, und dann durchgehend orange leuchtet, ist Ihre Haut für die Behandlung mit dem Gerät nicht geeignet, und das Gerät wird abgeschaltet. Sie können Philips Lumea Essential eventuell auf weniger gebräunten oder natürlich helleren Körperpartien verwenden. Wenn dies nicht funktioniert, wenden Sie sich bitte an den Philips Kundendienst.

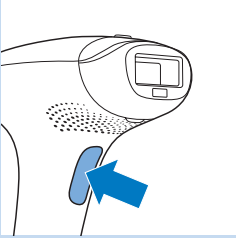

7 Drücken Sie die Blitztaste, um einen Lichtimpuls auszulösen.

*Hinweis: Das von dem Gerät erzeugte sichtbare Licht ist die Reflexion des Blitzlichts auf der Haut und für die Augen harmlos. Sie brauchen daher beim Gebrauch des Geräts keine Schutzbrille zu tragen. Verwenden Sie das Gerät in einem **gut beleuchteten** Raum. So werden die Blitze weniger hell wahrgenommen.*

8 Lassen Sie die Blitztaste nach dem Lichtimpuls los.

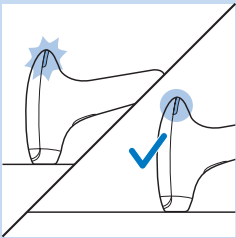

- ▶ Die Bereitschaftsanzeige blinkt weiß, um anzuzeigen, dass das Gerät den Lichtimpuls vorbereitet.
- ▶ Sobald das Gerät für den ersten Lichtimpuls bereit ist, leuchtet die Bereitschaftsanzeige durchgehend weiß.

9 Bewegen Sie das Gerät über die Haut zum nächsten zu behandelnden Bereich. Solange die Behandlung angenehm (nicht schmerzhaft) ist, erhöhen Sie die Einstellung um eine Stufe innerhalb der empfohlenen Skala für Ihren Hauttyp, und verwenden Sie einen Lichtimpuls für jede Einstellung. **Verwenden Sie nicht mehr als einen Lichtimpuls auf der gleichen Stelle.**

10 Wenn Sie die Behandlung beendet haben, halten Sie den Ein-/Ausschalter zwei Sekunden lang gedrückt, um das Gerät auszuschalten.

11 Warten Sie nach dem Hauttest 24 Stunden, und prüfen Sie Ihre Haut auf Reaktionen. Wenn die Haut Reaktionen zeigt, wählen Sie für weitere Behandlungen die höchste Einstellung, die keine Irritationen hervorgerufen hat.

Weitere Verwendung

1 Reinigen Sie vor jeder Behandlung das Lichtaustrittsfenster, die Außenseite der Aufsätze, die Metallrahmen im Innern der Aufsätze und das rötliche Filterglas im Präzisionsaufsatz. Weitere Informationen finden Sie unter "Reinigung und Wartung".

- 2** Beginnen Sie jede Behandlung durch sorgfältige Auswahl der Lichtintensität. Achten Sie dabei auf die Empfindlichkeit Ihrer Haut und wie angenehm sich die Anwendung anfühlt. Beachten Sie den Abschnitt “Empfohlene Lichtintensitäten”, um die richtige Einstellung für Ihren Hauttyp und Ihre Haarfarbe auszuwählen.

An verschiedenen Tagen kann Ihre Haut aus zahlreichen Gründen unterschiedlich reagieren. Weitere Informationen finden Sie im Kapitel “Mögliche Nebenwirkungen und Hautreaktionen”.

- 3** Befolgen Sie die Schritte 2-7 des vorherigen Abschnitts (“Erster Gebrauch und Hauttest”).

Hinweis: Es ist normal, dass das Gerät und der Aufsatz während des Gebrauchs warm werden.

- 4** Bewegen Sie das Gerät über die Haut zum nächsten zu behandelnden Bereich, und wiederholen Sie die Schritte 5 und 6 des Abschnitts “Erster Gebrauch und Hauttest” in diesem Kapitel. Nach jedem Lichtimpuls benötigt das Gerät bis zu 3,5 Sekunden, bis es erneut zur Verwendung bereit ist. Die Bereitschaftsanzeige auf der Rückseite des Geräts beginnt erneut weiß zu blinken und zeigt an, dass das Gerät auflädt. Warten Sie, bis diese Anzeige ununterbrochen leuchtet, bevor Sie die Behandlung fortsetzen.

Tipp: Halten Sie für eine effizientere Behandlung die Blitztaste gedrückt, während Sie das Gerät über Ihre Haut bewegen.

Vermeiden Sie die mehrfache Behandlung derselben Hautpartie in einer Sitzung, da dies die Effektivität der Behandlung nicht erhöht. Stattdessen erhöhen Sie das Risiko von Hautirritationen.

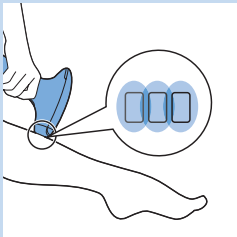

- 5** Um unbehandelte Partien zu vermeiden, vergewissern Sie sich, dass die Lichtimpulse dicht nebeneinander erzeugt werden. Beachten Sie, dass das effektive Licht nur aus dem Lichtaustrittsfenster austritt. Vergewissern Sie sich aber immer, dass Sie dieselbe Partie nicht zweimal behandeln.
- 6** Wenn Sie die Behandlung beendet haben, halten Sie den Ein-/Ausshalter zwei Sekunden lang gedrückt, um das Gerät auszuschalten.
- 7** Überprüfen Sie das Lichtaustrittsfenster und die Aufsätze auf Haare und Schmutz, und reinigen Sie das Gerät nach dem Gebrauch (siehe Kapitel “Reinigung und Wartung”).

Behandlungsplan und Wirksamkeit

Ein typischer vollständiger Haarwuchszyklus kann 18-24 Monate dauern. Während dieser Zeit können mehrmalige Behandlungen mit Philips Lumea Essential erforderlich sein, um eine permanente Haarreduzierung zu erreichen.

Die Wirksamkeit der Haarreduzierung mit Philips Lumea Essential variiert von Person zu Person je nach Körperpartie, Haarfarbe und Art der Anwendung.

Erzielen optimaler Ergebnisse

- Es ist normal, dass nach den ersten Behandlungen noch Haare zu sehen sind. Weitere Informationen finden Sie im Kapitel "Einleitung" unter Abschnitt "Funktionsprinzip".
- Um alle Haare erfolgreich zu entfernen und um zu vermeiden, dass der Haarfollikel wieder aktiv wird, müssen Sie die Behandlungen in den ersten zwei Monaten alle zwei Wochen wiederholen. Danach sollte Ihre Haut glatt und haarfrei sein. Bitte lesen Sie Abschnitt "Behandlungsrhythmus", um herauszufinden, wie Sie diese Ergebnisse beibehalten können.

Behandlungsrhythmus

- Um sicherzustellen, dass die Haut glatt und haarfrei bleibt, wird empfohlen, die Behandlung alle vier bis sechs Wochen zu wiederholen. Der Zeitraum zwischen den Behandlungen kann je nach individuellem Haarwuchs und nach Körperpartie variieren. Wenn zwischen den Behandlungen zu viele Haare nachwachsen, verringern Sie einfach den Zeitraum zwischen den Behandlungen wieder; jedoch nicht unter zwei Wochen. Wenn Sie das Gerät häufiger einsetzen als empfohlen, wird die Effektivität nicht verbessert, sondern stattdessen das Risiko von Hautreaktionen erhöht.

Hinweise zur Behandlung

Durchschnittliche Behandlungszeit

Bereich	Ungefähre Behandlungszeit	Empfohlener Aufsatz
Achselhöhlen	1 Minute pro Achselhöhle	Körper-/Präzisionsaufsatz
Bikinizone	1 Minute pro Seite	Körper-/Präzisionsaufsatz
Gesamter Bikinibereich	4 Minuten	Körper-/Präzisionsaufsatz
Ein Unterschenkel	8 Minuten	Körper-Aufsatz
Ein ganzes Bein	14 Minuten	Körper-Aufsatz
Oberlippe/Kinn/Wangen	1 Minute	Präzisionsaufsatz

Hinweis: Die oben angegebenen durchschnittlichen Behandlungszeiten wurden während unserer Forschungen und durch Tests ermittelt. Die individuelle Behandlungszeit kann bei jeder Person unterschiedlich sein.

Geeignete Behandlungsbereiche

Das Gerät ist zur Behandlung unerwünschter Haare an Oberlippe, Kinn, Wangen, Achselhöhlen, Armen, Bauch, Bikinizone, Rücken und Beinen vorgesehen.

Das Gerät am Bein verwenden

Prüfen Sie anhand der Tabelle mit Empfehlungen für die Lichtintensität im Abschnitt "Lichtintensität" im Kapitel "Für den Gebrauch vorbereiten", welche Einstellungen sich am besten für Ihre Beine eignen.

- Sie können das Gerät nach oben und unten oder quer über das Bein bewegen – je nachdem, was für Sie angenehmer ist. Um einen vollständigen Kontakt mit der Haut beizubehalten, können Sie das Gerät auch seitwärts halten und auf die Haut aufsetzen.

Hinweis: Knochige Bereiche, wie Schienbein und Knöchel, sind empfindlicher als andere Körperpartien. Wenn Sie den Aufsatz stark auf diese Bereiche drücken, können Hautirritationen und Rötungen leichter auftreten. Weitere Informationen finden Sie im Kapitel "Mögliche Nebenwirkungen und Hautreaktionen". Drücken Sie den Aufsatz gerade fest genug auf die Haut, dass die Bereitschaftsanzeige aufleuchtet, jedoch keinesfalls fester.

Das Gerät für die Bikinizone verwenden

Prüfen Sie anhand der Tabelle mit Empfehlungen für die Lichtintensität in Kapitel "Für den Gebrauch vorbereiten", Abschnitt "Die Lichtintensität einstellen", welche Einstellungen sich am besten für Ihre Bikinizone eignen. Prinzipiell ist Philips Lumea Essential sicher und sanft genug für die Behandlung des gesamten Schambereichs (z. B. für den "Brasilianischen" oder "Hollywood"-Stil). Verwenden Sie eine niedrigere Einstellung bei stärker pigmentierter, empfindlicherer Haut im Schambereich. Verwenden Sie das Gerät nicht an den inneren Schamlippen, der Vagina und dem Anus. Bei Männern, die ihren Intimbereich behandeln möchten, darf das Gerät nicht am Hodensack verwendet werden.

Hinweis: Wenn Sie Haare an einer bestimmten Stelle belassen wollen, wie z.B. beim "brasilianischen" Stil, vergewissern Sie sich, dass der Hauttonsensor während der Behandlung nicht auf das übrige Haar gerichtet ist, da das Gerät dadurch blockiert werden kann.

Hinweis: Reinigen Sie den Aufsatz aus hygienischen Gründen jedes Mal, bevor Sie zu einer anderen Körperpartie übergehen (siehe Kapitel "Reinigung und Wartung").

Das Gerät für die Achselhöhlen verwenden

Prüfen Sie anhand der Tabelle mit Empfehlungen für die Lichtintensität in Kapitel "Für den Gebrauch vorbereiten", Abschnitt "Die Lichtintensität einstellen", welche Einstellungen sich am besten für Ihre Achselhöhlen eignen.

Achten Sie darauf, Deodorant, Parfüm, Creme oder ein anderes Hautpflegeprodukt vor der Behandlung der Achselhöhlen zu entfernen.

Tipp: Stellen Sie sich für optimale Ergebnisse an den Achselhöhlen vor einen Spiegel, um den zu behandelnden Bereich und die Bereitschaftsanzeige gut sehen zu können. Heben Sie den Arm, und legen Sie die Hand in den hinteren Nackenbereich, um die Haut im Achselbereich zu straffen.

Hinweis: Das reflektierte Licht ist für Ihre Augen nicht schädlich. Wenn die Reflexion des Blitzlichts für Sie allerdings unangenehm ist, schließen Sie beim Auslösen eines Lichtimpulses die Augen.

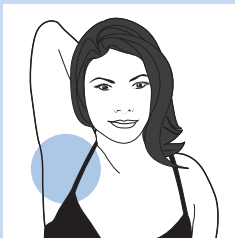
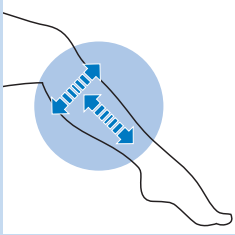

Das Gerät im Gesicht verwenden (Oberlippe, Kinn, Wangen)

Prüfen Sie anhand der Tabelle mit Empfehlungen für die Lichtintensität in Kapitel "Für den Gebrauch vorbereiten" im Abschnitt "Die Lichtintensität einstellen", welche Einstellungen sich am besten für Ihr Gesicht (Oberlippe, Kinn, Wangen) eignen.

Verwenden Sie ausschließlich den **Präzisionsaufsatz** zur Behandlung von Oberlippe, Kinn und Wangen. Verwenden Sie das Gerät nicht im Bereich der Augen und in der Nähe der Augenbrauen. Setzen Sie Ihr Gesicht in den 24 Stunden nach der Behandlung von Oberlippe, Kinn oder Wangen keinem direkten Sonnenlicht aus. Verwenden Sie in den zwei Wochen nach der Behandlung stets einen Sun-Blocker (LSF 30+) im Gesicht, wenn Sie in die Sonne gehen.

Achtung: Wenn Sie den Bereich über Ihrer Oberlippe behandeln, achten Sie darauf, Ihre Lippe nicht mit einem Lichtimpuls zu treffen.

Tipp: Tragen Sie eine dicke Schicht weißen Kajal auf Ihre Lippen und Lippenränder auf. Diese weiße Schicht stellt sicher, dass die Energie des Blitzlichts reflektiert wird und die Lippen nicht berührt, falls Sie den Lichtimpuls versehentlich auf die Lippen richten. Verwenden Sie nur einen weißen Kajalstift. Alle anderen Farben absorbieren das Licht und können Hautreizungen verursachen.

Tipp: Stellen Sie sich für optimale Ergebnisse an Oberlippe, Kinn und Wangen vor einen Spiegel, damit Sie die zu behandelnde Hautpartie und die Bereitschaftsanzeige gut im Blick haben.

Tipp: Aufgrund der Konturen des Kiefers kann es schwierig sein, das Sicherheitssystem vollständig auf die Haut aufzusetzen und einen Lichtimpuls auszulösen. Schieben Sie Ihre Zunge zwischen Zähne und Oberlippe, oder pusten Sie Ihre Wangen auf, um diesen Vorgang zu erleichtern.

Tipp: Das reflektierte Licht ist für Ihre Augen nicht schädlich. Wenn die Reflexion des Blitzlichts für Sie allerdings unangenehm ist, schließen Sie beim Auslösen eines Lichtimpulses die Augen.

**Reinigung und Wartung**

Um optimale Ergebnisse zu erzielen und die Gebrauchsdauer des Gerätes zu verlängern, reinigen Sie das Gerät vor und, falls erforderlich, auch während der Behandlung. Das Gerät verliert an Effektivität, wenn Sie es nicht ordentlich reinigen.

Reinigen Sie das Gerät oder Teile davon nie unter fließendem Wasser oder im Geschirrspüler.

Benutzen Sie zum Reinigen des Geräts keine Scheuerschwämme und -mittel oder aggressive Flüssigkeiten wie Benzin oder Azeton.

Kratzen Sie nie am Lichtaustrittsfenster oder am Metallrahmen im Inneren des Körper-Aufsatzes.

Hinweis: Stellen Sie die Verwendung des Geräts ein, wenn sich das Lichtaustrittsfenster oder die Aufsätze nicht mehr reinigen lassen.



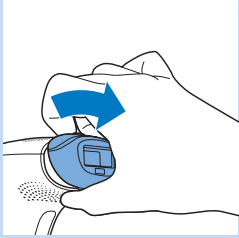

- 1 Schalten Sie das Gerät aus, ziehen Sie den Stecker ab, und lassen Sie es abkühlen.

Hinweis: Das Lichtaustrittsfenster wird während des Gebrauchs heiß. Lassen Sie es abkühlen, bevor Sie es reinigen.

- 2 Um den Aufsatz zu entfernen, greifen Sie die Vorsprünge oben und unten am Gerät, und ziehen Sie vorsichtig daran.
- 3 Reinigen Sie die Außenseite des Geräts mit dem weichen Reinigungstuch, das im Lieferumfang des Geräts enthalten ist.
- 4 Befeuchten Sie das weiche Tuch, das im Lieferumfang des Geräts enthalten ist, mit einigen Tropfen Wasser, und reinigen Sie damit die folgenden Teile:
 - Das Lichtaustrittsfenster
 - Die äußere Oberfläche der Aufsätze
 - Den Metallrahmen im Innern der Aufsätze
 - Das rötliche Filterglas im Präzisionsaufsatz

Vergewissern Sie sich, dass die elektronischen Kontakte nicht nass werden.

Hinweis: Wenn das Gerät allein durch Wasser nicht sauber wird, reinigen Sie die oben aufgeführten Teile mit einigen Tropfen hochprozentigem Alkohol.

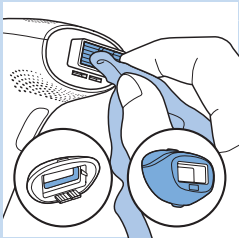

Hinweis: Stellen Sie sicher, dass Sie das Gerät nach und, falls erforderlich, auch während der Behandlung gemäß den Anweisungen in diesem Abschnitt reinigen.

Aufbewahrung

- 1 Schalten Sie das Gerät aus, ziehen Sie den Stecker, und lassen Sie das Gerät abkühlen.
- 2 Reinigen Sie das Gerät, bevor Sie es weglegen.
- 3 Bewahren Sie das Gerät in der mitgelieferten Tasche bei einer Temperatur zwischen -20 und $+70$ °C auf.

Tipp: Wir empfehlen Ihnen, die Kurzanleitung zur späteren Verwendung in der Tasche aufzubewahren.

Zubehör bestellen

Um Zubehörteile oder Ersatzteile zu kaufen, besuchen Sie **www.shop.philips.com/service**, oder gehen Sie zu Ihrem Philips Händler. Sie können auch das Philips Service-Center in Ihrem Land kontaktieren (die Kontaktdetails finden Sie in der internationalen Garantieschrift).

Ersatzteile

Die folgenden Ersatzteile sind erhältlich:

- Körperaufsatz (Typennummer 4222.100.1629)
- Präzisionsaufsatz (Typennummer 4222.100.1630)
- Adapter
- Reinigungstuch
- Tasche

Umwelt



- Werfen Sie das Gerät am Ende der Lebensdauer nicht in den normalen Hausmüll. Bringen Sie es zum Recycling zu einer offiziellen Sammelstelle. Auf diese Weise helfen Sie, die Umwelt zu schonen.

Garantie und Support

Für Unterstützung und weitere Informationen besuchen Sie die Philips Website unter **www.philips.com/support**, oder lesen Sie die internationale Garantieschrift.

Technische Daten

Modell SC1996

Nennspannung	100 - 240 V
Nennfrequenz	50 - 60 Hz
Nenneingangsleistung	36 W
Schutz vor Stromschlägen	Klasse II
Schutzklasse	IP 30 (EN 60529)
Betrieb	Temperatur: +15° bis +35°C Relative Luftfeuchtigkeit: 30 % bis 95 %
Aufbewahrung	Temperatur: -20 bis +70 °C Relative Luftfeuchtigkeit: 5 % bis 95 %
Spektrum des Körper-Aufsatzes	> 500 nm
Spektrum des Präzisionsaufsatzes	> 600 nm

Fehlerbehebung

In diesem Abschnitt sind die häufigsten Probleme zusammengestellt, die mit Ihrem Gerät auftreten können. Sollten Sie ein Problem mithilfe der nachstehenden Informationen nicht beheben können, besuchen Sie unsere Website unter www.philips.com/support für eine Liste mit häufig gestellten Fragen, oder wenden Sie sich an das Service-Center in Ihrem Land.

Problem	Mögliche Ursache	Lösung
Der Adapter/das Gerät wird beim Aufladen warm.	Das ist normal.	Sie brauchen nichts zu unternehmen.
Das Gerät ist eingeschaltet, aber die Lichtintensität lässt sich nicht erhöhen oder reduzieren.	Das Gerät muss zurückgesetzt werden.	Schalten Sie hierzu das Gerät aus und wieder ein. Wenn Sie die Lichtintensität immer noch nicht ändern können, wenden Sie sich an das Philips Service-Center in Ihrem Land oder Ihren Philips Händler.
Die Anzeige für die Blitzbereitschaft leuchtet nicht auf, wenn das Gerät auf der Haut positioniert wird.	Sie haben das Gerät nicht ordnungsgemäß auf die Haut aufgesetzt.	Positionieren Sie das Gerät in einem 90-Grad-Winkel so auf der Haut, dass alle vier Seiten des integrierten Sicherheitssystems die Haut berühren. Prüfen Sie dann, ob die Bereitschaftsanzeige dauerhaft weiß leuchtet, und drücken Sie die Blitztaste.
		Funktioniert dies nicht, positionieren Sie das Gerät an einer Körperpartie, an der Sie problemlos vollen Hautkontakt herstellen können, z. B. am Unterarm. Prüfen Sie dann, ob die Bereitschaftsanzeige funktioniert. Blinkt sie immer noch nicht, wenn das Gerät mit der Haut Kontakt hat, wenden Sie sich an den Philips Kundendienst in Ihrem Land, Ihren Philips Händler oder ein Philips Service-Center.
Die Bereitschaftsanzeige leuchtet zunächst orange auf, und leuchtet danach durchgehend orange, wenn Sie das Gerät auf die Haut aufsetzen und es keinen Lichtimpuls aussendet.	Die Haut, die Sie zu behandeln versuchen, ist zu dunkel.	Um Ihre Haut vor Nebenwirkungen zu schützen, funktioniert das Gerät nicht auf zu dunkler Haut. Sie können Philips Lumea Essential möglicherweise auf helleren Körperpartien verwenden. Wenn dies ebenfalls nicht funktioniert, wenden Sie sich an den Kundendienst in Ihrem Land, den Philips Händler oder ein Philips Service-Center.

Problem	Mögliche Ursache	Lösung
Die Bereitschaftsanzeige leuchtet nicht auf, wenn der Aufsatz mit der Haut in Kontakt ist, aber der Ventilator funktioniert.	Der Überhitzungsschutz wurde aktiviert.	Wenn der Überhitzungsschutz aktiviert wurde, funktioniert der Ventilator weiterhin. Schalten Sie das Gerät nicht aus, und lassen Sie es ca. 15 Minuten abkühlen, bevor Sie es weiter benutzen. Nach fünf Minuten schaltet sich das Gerät automatisch aus. Lassen Sie es anschließend weitere 10 Minuten lang abkühlen. Leuchtet die Bereitschaftsanzeige immer noch nicht auf, wenn das Gerät mit der Haut Kontakt hat, wenden Sie sich an den Kundendienst in Ihrem Land, Ihren Philips Händler oder ein Philips Service-Center.
Die Anzeige für Blitzbereitschaft leuchtet dauerhaft, doch das Gerät erzeugt beim Betätigen der Blitztaste keinen Lichtimpuls.	Das Gerät muss zurückgesetzt werden.	Schalten Sie hierzu das Gerät aus und wieder ein. Wenn die Anzeige für Blitzbereitschaft dauerhaft leuchtet, das Gerät beim Drücken der Blitztaste aber immer noch keinen Lichtimpuls erzeugt, wenden Sie sich an das Philips Service-Center in Ihrem Land oder Ihren Philips Händler.
Die Intensitätsanzeige 1 blinkt weiter, und ich kann die Einstellung nicht ändern.	Der Aufsatz ist nicht richtig am Gerät angebracht.	Bringen Sie den Aufsatz richtig am Gerät an.
Alle Intensitätsanzeigen leuchten abwechselnd auf.	Das Gerät muss zurückgesetzt werden.	Schalten Sie hierzu das Gerät aus und wieder ein. Wenn die Intensitätsanzeigen weiterhin abwechselnd aufleuchten, wenden Sie sich an das Philips Service-Center in Ihrem Land oder Ihren Philips Händler.
Alle Intensitätsanzeigen blinken gleichzeitig.	Das Gerät ist defekt.	Wenden Sie sich an das Philips Service-Center in Ihrem Land oder Ihren Philips Händler.
Bei dem Gerät tritt ein ungewöhnlicher Geruch auf.	Der Aufsatz bzw. das Filterglas ist schmutzig.	Reinigen Sie den Aufsatz und das Lichtaustrittsfenster vorsichtig. Ist dies nicht möglich, wenden Sie sich an den Kundendienst in Ihrem Land Ihren Philips Händler oder ein Philips Service-Center, um den Aufsatz zu ersetzen.

Problem	Mögliche Ursache	Lösung
	Sie haben die zu behandelnde Körperpartie nicht gründlich rasiert.	Wenn sich an der zu behandelnden Körperpartie Haare befinden, werden diese beim Verwenden des Geräts möglicherweise versengt. Dabei entsteht ein ungewöhnlicher Geruch. Rasieren Sie die zu behandelnde Körperpartie, bevor Sie das Gerät verwenden. Wenn durch Rasieren Hautirritationen auftreten, schneiden Sie die Haare so kurz wie möglich, und verwenden Sie Philips Lumea Essential mit einer für Sie angenehmen Einstellung.
	Sie haben das Gerät in einer staubigen Umgebung aufbewahrt.	Reinigen Sie das Gerät und die Aufsätze (siehe Kapitel "Reinigung und Wartung").
Die Haut ist während der Behandlung empfindlicher als üblich.	Die verwendete Lichtintensität ist zu stark.	Prüfen Sie, ob die richtige Lichtintensität eingestellt ist, und reduzieren Sie diese bei Bedarf.
	Sie haben die zu behandelnde Körperpartie nicht rasiert.	Rasieren Sie die zu behandelnde Körperpartie jedes Mal, bevor Sie das Gerät benutzen. Wenn durch Rasieren Hautirritationen auftreten, schneiden Sie die Haare so kurz wie möglich, und verwenden Sie Philips Lumea Essential mit einer für Sie angenehmen Einstellung.
	Das Lichtaustrittsfenster ist beschädigt.	Wenn das Lichtaustrittsfenster beschädigt ist, verwenden Sie das Gerät nicht, um Hautirritationen zu vermeiden. Wenden Sie sich an das Philips Service-Center in Ihrem Land oder Ihren Philips Händler.
Beim Benutzen des Geräts treten unzumutbare Schmerzen auf.	Sie haben die zu behandelnde Körperpartie nicht rasiert.	Rasieren Sie die zu behandelnde Körperpartie jedes Mal, bevor Sie das Gerät benutzen. Wenn durch Rasieren Hautirritationen auftreten, schneiden Sie die Haare so kurz wie möglich, und verwenden Sie Philips Lumea Essential mit einer für Sie angenehmen Einstellung.
	Sie haben eine Körperpartie behandelt, für die das Gerät nicht vorgesehen ist.	Verwenden Sie das Gerät nicht an den inneren Schamlippen, an Vagina, Anus, Brustwarzen und Brustwarzenhöfen. Bei Männern darf das Gerät nicht im Gesicht und am Hodensack verwendet werden. Das männliche Gesichtshaar unterscheidet sich vom weiblichen Gesichtshaar, und der Präzisionsaufsatz ist nur für die Behandlung von weiblichem Gesichtshaar ausgelegt.

Problem	Mögliche Ursache	Lösung
	Sie haben eine Lichtintensität verwendet, die für Sie zu stark ist.	Reduzieren Sie die Lichtintensität auf ein für Sie komfortables Niveau. Siehe Abschnitt "Lichtintensität" im Kapitel "Für den Gebrauch vorbereiten".
	Das Lichtaustrittsfenster des Körperaufsatzes oder das rötliche Filterglas des Präzisionsaufsatzes ist beschädigt.	Wenn das Lichtaustrittsfenster oder rötliche Filterglas des Präzisionsaufsatzes beschädigt ist, verwenden Sie das Gerät nicht mehr mit diesem Aufsatz. Wenden Sie sich an Ihren Philips Händler, ein Philips Service-Center oder den Kundendienst, um den Aufsatz zu ersetzen.
Die behandelten Körperzonen sind anschließend gerötet.	Eine leichte Rötung ist harmlos und ganz normal und klingt schnell wieder ab.	Sie brauchen nichts zu unternehmen.
Die Haut ist nach der Behandlung länger als üblich gereizt.	Sie haben eine Lichtintensität verwendet, die für Sie zu stark ist.	Stellen Sie das nächste Mal eine niedrigere Lichtintensität ein. Siehe Kapitel "Für den Gebrauch vorbereiten", Abschnitt "Lichtintensität". Sollte die Hautreizung nicht innerhalb von drei Tagen abklingen, suchen Sie einen Arzt/eine Ärztin auf.
Die Haarreduzierungergebnisse sind nicht zufrieden stellend.	Sie haben eine Lichtintensität verwendet, die für Sie zu gering ist.	Führen Sie einen Hauttest durch, um festzustellen, ob Sie eine höhere Lichtintensität verwenden können (siehe Kapitel "Das Gerät benutzen", Abschnitt "Erster Gebrauch und Hauttest").
	Sie haben beim Benutzen des Geräts nicht genügend Hautfläche nochmals erfasst.	Für ein gutes Haarreduzierungergebnis müssen Sie gewisse Hautpartien erneut erfassen. Siehe Abschnitt "Weitere Verwendung", Schritt 4 im Kapitel "Das Gerät benutzen".

Problem	Mögliche Ursache	Lösung
	Sie verwenden das Gerät nicht so häufig wie empfohlen.	Um alle Haare erfolgreich zu entfernen und zu vermeiden, dass die Haarwurzeln wieder aktiv werden, müssen Sie die Behandlungen in den ersten zwei Monaten alle zwei Wochen wiederholen. Um sicherzustellen, dass die Haut glatt bleibt, wird empfohlen, die Behandlung alle vier bis sechs Wochen zu wiederholen. Der Zeitraum zwischen den Behandlungen kann je nach individuellem Haarwachstum und nach Körperpartie variieren. Wenn zwischen den Behandlungen zu viele Haare nachwachsen, verringern Sie einfach den Zeitraum zwischen den Behandlungen wieder, jedoch nicht unter zwei Wochen. Wenn Sie das Gerät häufiger einsetzen als empfohlen, wird die Effektivität nicht verbessert, sondern stattdessen das Risiko von Hautreaktionen erhöht.
	Sie reagieren langsamer auf eine IPL-Behandlung als der durchschnittliche Verbraucher.	Verwenden Sie das Gerät für mindestens weitere 6 Monate, da das Haarwachstum noch im Verlauf dieses Zeitraums zurückgehen kann. Berücksichtigen Sie auch die anderen Lösungen für dieses Problem.
	Das Gerät ist für Ihre Haarfarbe oder Ihren Hautton nicht geeignet.	Benutzen Sie das Gerät nicht bei hellblondem, rotem, grauem oder weißem Körperhaar oder bei dunkler Haut. Beachten Sie die Tabelle zu den Haarfarben und Hauttönen in der Kurzanleitung.
An einigen Stellen der behandelten Körperpartien wachsen Haare nach.	Sie haben beim Benutzen des Geräts nicht genügend Hautfläche nochmals erfasst.	Für ein gutes Haarreduzierungsergebnis müssen Sie gewisse Hautpartien erneut erfassen. Siehe Abschnitt "Weitere Verwendung", Schritt 4 im Kapitel "Das Gerät benutzen".
	Das Nachwachsen gehört zum natürlichen Wachstumszyklus der Haare.	Dies ist ganz normal. Allerdings sind die neuen Haare in der Regel weicher und feiner.
Das Gerät funktioniert nicht.	Das Gerät ist defekt.	Wenden Sie sich an das Philips Service-Center in Ihrem Land oder Ihren Philips Händler.

Introduction

Félicitations pour votre achat et bienvenue dans l'univers Philips ! Pour profiter pleinement de l'assistance Philips, enregistrez votre produit sur le site à l'adresse suivante : www.philips.com/welcome.

L'épilation à lumière pulsée est l'une des méthodes les plus efficaces pour épiler durablement les poils indésirables. Elle se distingue des méthodes actuelles d'épilation à domicile par sa capacité à réduire considérablement la repousse des poils. Philips s'est investi depuis plus de 15 ans dans la recherche aux côtés de dermatologues de renom. Profitez de cette technologie innovante à domicile.

Cet appareil a été particulièrement conçu et optimisé pour les femmes, mais peut être également utilisé par les hommes.

Grâce à deux accessoires adaptés, Philips Lumea Essential permet d'atteindre les poils indésirables sur toutes les parties du corps situées en dessous des pommettes, y compris le visage (lèvre supérieure, menton et joues).

Philips Lumea Essential est conçu pour un usage individuel uniquement.

Pour des raisons d'hygiène et afin de garantir une durée de vie plus longue, nous vous conseillons de ne pas partager l'appareil avec d'autres personnes. Pour plus d'informations sur la technologie Philips Lumea Essential, rendez-vous sur www.philips.com/lumea. Consultez régulièrement notre page d'accueil pour découvrir les mises à jour.

Avantages

Cet appareil offre les avantages suivants :

Technologie dite de « lumière intense pulsée » ou IPL pour une utilisation à domicile

Philips Lumea Essential utilise la technologie dite de « lumière intense pulsée » ou IPL, employée depuis plus de quinze ans dans le secteur de l'esthétique professionnelle pour les épilations. Avec Philips Lumea Essential, bénéficiez de cette technologie innovante chez vous.

Prévention efficace de la repousse des poils pour une douceur incomparable, jour après jour

Cette méthode offre une prévention longue durée de la repousse des poils et vous laisse une peau douce comme de la soie. Nos études ont mis en évidence une diminution considérable des poils après seulement deux séances. Les résultats optimaux ont généralement été obtenus après quatre à cinq séances. La pilosité diminue visiblement de séance en séance. La rapidité d'apparition de cet effet et la durée du résultat dépendent de l'individu. Pour plus d'informations, reportez-vous à la section « Pour des résultats optimaux » du chapitre « Utilisation de l'appareil ».

Une application tout en douceur, même sur les zones sensibles du corps

Philips Lumea Essential a été développé en étroite collaboration avec des dermatologues de renom pour une utilisation efficace et douce, même sur les zones du corps les plus sensibles. L'accessoire de précision vous permet même d'utiliser l'appareil en toute sécurité sur votre visage.

Aucune lampe de rechange nécessaire, aucun coût supplémentaire

Philips Lumea Essential est équipé d'une lampe haute performance qui n'a pas besoin d'être remplacée. Cette lampe peut produire plus de 100 000 flashes : elle vous permettra d'obtenir des résultats continus sur plus de 5 ans* et de réaliser des économies sur le remplacement des lampes.

*Basé sur une utilisation moyenne respectant les fréquences d'utilisation recommandées pour une seule utilisatrice.

Quel est le principe de fonctionnement de la technologie de lumière intense pulsée de Philips ?

Cycle de vie du poil

La pousse des poils varie d'une personne à l'autre, en fonction de l'âge de l'individu et de son métabolisme entre autres facteurs. Toutefois, la pousse des poils s'effectue normalement en 3 phases.

1 Phase de pousse (la phase anagène)

Le poil pousse à la racine. C'est lors de cette phase que la concentration de mélanine, responsable de la couleur du poil, est la plus élevée. La concentration de mélanine est également déterminante pour l'efficacité de la technologie de lumière intense pulsée. Seuls les poils en phase anagène sont réceptifs à l'exposition à la lumière.

2 Phase de dégradation (phase catagène)

Le poil arrête de pousser, la racine passe en phase de repos, puis le poil tombe.

3 Phase de repos (phase télogène)

Le poil mort est tombé. Le follicule reste au repos jusqu'à ce que l'horloge biologique le réactive et lui fasse produire un nouveau poil.

Principes de fonctionnement de l'appareil

- L'appareil fonctionne en chauffant le poil et la racine sous la peau. La mélanine contenue dans le poil et sa racine absorbe l'énergie de la lumière pulsée émise. Plus le poil est foncé, plus la lumière absorbée est élevée. Ce processus permet au poil de passer en phase de repos.
- Entre les séances, le poil tombe naturellement et la repousse est freinée. Après utilisation, il peut falloir une à deux semaines pour que les poils tombent.

- Une réduction optimale des poils nécessite plusieurs séances car seuls les poils en phase anagène sont réceptifs à l'épilation à la lumière, alors qu'une zone donnée de la peau contient des poils à différentes phases du cycle de vie. Pour épiler tous les poils efficacement et à prévenir la repousse, vous devez répéter les séances toutes les deux semaines pendant les deux premiers mois.

Un filtre optique intégré protège votre peau des UV et vous garantit une utilisation sans danger pour la peau si elle est conforme aux recommandations.

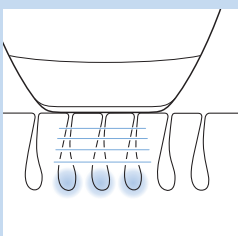
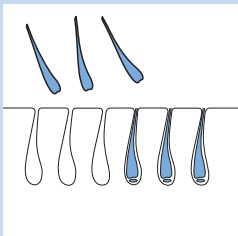
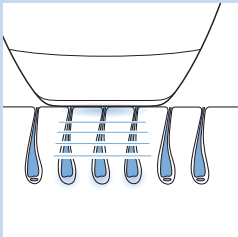
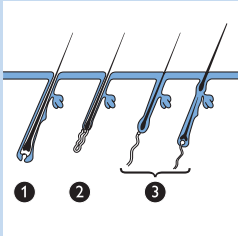

Description générale (fig. 5)

- 1 Voyants d'intensité (1- 5)
 - 2 Bouton marche/arrêt
 - 3 Voyant « prêt-à-flasher »
 - 4 Fentes de ventilation
 - 5 Prise de l'appareil
 - 6 Bouton Flash
 - 7 Ouvertures pour les contacts électroniques
 - 8 Verre filtrant avec filtre UV intégré
 - 9 Accessoire corps (pour toutes les parties du corps au-dessous du cou)
 - a Contacts électroniques
 - b Cadre métallique à l'intérieur de l'accessoire corps
 - c Système de sécurité intégré
 - d Capteur de teint de peau
 - 10 Accessoire de précision (pour toutes les parties du corps, y compris la lèvre supérieure, le menton et les joues)
 - a Verre filtrant
 - b Système de sécurité intégré
 - c Capteur de teint de peau
 - 11 Adaptateur
 - 12 Petite fiche
- Comprend également :
- étui
 - tissu de nettoyage

Remarque : Le filtre principal est intégré à l'appareil. Il garantit une utilisation sûre sur les parties du corps situées en-dessous du cou. C'est pourquoi l'accessoire corps ne nécessite pas de filtre supplémentaire. L'accessoire de précision est cependant doté d'un filtre supplémentaire pour une utilisation sûre et agréable sur peau sensible, comme le visage.

Important

Lisez attentivement ce mode d'emploi avant d'utiliser l'appareil et conservez-le pour un usage ultérieur.

Danger



- L'eau et l'électricité ne font pas bon ménage ! N'utilisez jamais l'appareil dans un environnement humide (p. ex. près d'une baignoire remplie d'eau, d'une douche en fonctionnement ou d'une piscine).
- Évitez de mouiller l'appareil et l'adaptateur secteur.
- Si l'appareil est cassé, ne touchez aucun de ses composants internes afin d'éviter tout risque d'électrocution.
- N'introduisez jamais d'objets dans l'appareil.

Avertissement

- Cet appareil n'est pas destiné à être utilisé par des personnes (notamment des enfants) dont les capacités physiques, sensorielles ou intellectuelles sont réduites, à moins que celles-ci ne soient sous surveillance ou qu'elles n'aient reçu des instructions quant à l'utilisation de l'appareil par une personne responsable de leur sécurité.
- Veillez à ce que les enfants ne puissent pas jouer avec l'appareil.
- Cet appareil n'est pas destiné à être utilisé par des enfants de moins de 15 ans. Les adolescentes de 15 à 18 ans peuvent l'utiliser avec l'autorisation et l'aide de leurs parents ou des personnes qui exercent sur elles l'autorité parentale. Les adultes de plus de 19 ans peuvent utiliser cet appareil en toute liberté.
- Utilisez exclusivement l'adaptateur fourni.
- N'utilisez pas l'appareil ou l'adaptateur secteur s'il est endommagé.
- L'adaptateur contient un transformateur. Pour éviter tout accident, n'essayez pas de remplacer la fiche de l'adaptateur secteur.
- Si l'adaptateur secteur est endommagé, il doit toujours être remplacé par un adaptateur secteur de même type pour éviter tout accident.
- N'utilisez pas l'appareil si le verre filtrant est cassé.
- N'utilisez pas l'accessoire de précision si le verre de couleur rouge est cassé.

Pour éviter tout dommage :

- Veillez à ce que rien n'obstrue le flux d'air à travers les fentes de ventilation.
- Ne soumettez jamais l'appareil à des chocs violents, des secousses ou des chutes.
- Lorsque l'appareil passe d'un environnement très froid à un environnement très chaud, et inversement, attendez environ 3 heures avant de l'utiliser.
- Laissez l'appareil refroidir après utilisation, puis rangez-le dans l'étui fourni afin qu'il ne devienne pas poussiéreux.
- Ne laissez jamais l'appareil branché sans surveillance. Éteignez impérativement l'appareil après utilisation.
- N'exposez pas l'appareil pendant de longues périodes aux rayons directs du soleil ou à des rayons UV afin d'éviter tout dommage.
- Ne faites pas fonctionner le flash sur d'autres surfaces que votre peau, car vous pourriez endommager les accessoires et/ou le verre filtrant. Utilisez le flash uniquement lorsque l'appareil est en contact avec la peau.

Attention



- N'utilisez jamais l'appareil autour des yeux ou près des sourcils afin d'éviter tout risque de lésion oculaire.
- N'utilisez cet appareil qu'avec une intensité adaptée à votre type de peau (voir le tableau à la section « Intensités lumineuses recommandées » du chapitre « Avant utilisation »). Une utilisation avec une intensité supérieure à celle recommandée augmente le risque de réactions cutanées et d'effets secondaires.
- Cet appareil ne doit être utilisé avec les deux accessoires fournis que pour épiler les poils indésirables se trouvant dans les zones situées sous les pommettes. Ne l'utilisez à aucune autre fin.

- Assurez-vous que la peau dans la zone à épiler est propre, sèche et exempte de crème, de lotion et autre produit cosmétique. Si la peau n'est pas propre et sèche, il est possible que le système de sécurité intégré ne fonctionne pas correctement et que l'appareil ne flashe pas ou qu'il flashe accidentellement.
- N'utilisez pas l'appareil si l'une des situations mentionnées à la section « Contre-indications » s'applique à vous.

Pour une durée de vie optimale de votre Philips Lumea Essential, tenez compte des considérations suivantes :

- Utilisez votre appareil à une température ambiante comprise entre 15 °C et 35 °C.
- L'appareil est équipé d'une protection anti-surchauffe intégrée. Le flash ne fonctionne pas en cas de surchauffe. N'éteignez pas l'appareil, mais laissez-le refroidir pendant environ 15 minutes avant de reprendre la séance. Après 5 minutes, l'appareil s'éteint automatiquement. Laissez-le alors refroidir pendant 10 minutes supplémentaires.
- Confiez toujours l'appareil à un Centre Service Agréé Philips pour réparation ou vérification. Toute réparation par une personne non qualifiée peut s'avérer dangereuse pour l'utilisateur.

Champs électromagnétiques (CEM)

Cet appareil Philips est conforme à toutes les normes et à tous les règlements applicables relatifs à l'exposition aux champs électromagnétiques.

Contre-indications

Quelles sont les personnes auxquelles Philips Lumea Essential NE convient PAS ?

Philips Lumea Essential n'est pas destiné à tout le monde. Si l'une des conditions ci-dessous s'applique à vous, **n'utilisez pas** cet appareil !

N'utilisez pas l'appareil si vous êtes enceinte ou si vous allaitez.

Philips Lumea Essential n'a pas été testé sur les femmes enceintes. Par conséquent, nous vous conseillons de ne pas utiliser l'appareil si vous êtes enceinte ou si vous allaitez car les modifications hormonales peuvent rendre votre peau plus sensible et augmenter le risque de blessures cutanées.

N'utilisez jamais l'appareil si le teint de votre peau ou la couleur de vos poils n'est pas adapté(e), à savoir :

- Si votre peau est de type V (vous attrapez rarement des coups de soleil, vous bronzes facilement et votre teint de peau est brun foncé) ou si votre peau est de type VI (vous attrapez rarement, voire jamais, de coups de soleil et vous obtenez un bronzage très foncé ; votre teint de peau est brun/noir ou plus foncé). Dans ces cas, vous risquez d'avoir des réactions cutanées (décolorations, rougeurs ou brûlures) lorsque vous utilisez Philips Lumea Essential. Consultez également le chapitre « Éventuels effets secondaires et réactions cutanées » ainsi que le tableau récapitulatif des intensités lumineuses recommandées dans le guide de mise en route.
- Si la couleur naturelle de vos poils dans les zones de flashage est blond clair, blanc, gris ou roux. La séance ne sera pas efficace.

N'utilisez pas Philips Lumea Essential plus d'une fois toutes les deux semaines sur une zone.

N'utilisez jamais l'appareil si vous souffrez d'une des maladies répertoriées ci-dessous :

- Si vous avez une maladie de peau comme un cancer de la peau actif, si vous avez des antécédents de cancer de la peau ou un autre cancer localisé dans les zones à flasher.
- Si vous avez des lésions précancéreuses ou plusieurs grains de beauté atypiques dans les zones à flasher.
- Si vous présentez des antécédents de maladie du collagène, y compris des antécédents de formation de cicatrices chéloïdes ou de cicatrisation difficile.
- Si vous présentez des antécédents de troubles vasculaires, tels que varices ou ectasie vasculaire dans les zones à flasher.
- Si votre peau est sensible à la lumière et développe facilement une irritation ou une réaction allergique.
- Si vous souffrez d'infections, d'eczéma, de brûlures, de follicules enflammés, de lacerations ouvertes, d'abrasions, d'herpès simplex, de plaies ou de lésions, d'hématomes, ou que vous avez subi une intervention chirurgicale sur les zones à flasher.
- Si vous avez subi une intervention chirurgicale sur les zones à flasher.
- Si vous souffrez d'épilepsie avec sensibilité aux flashes.
- Si vous souffrez de diabète, de lupus érythémateux, de porphyrie ou d'une maladie cardiaque congestive.
- Si vous présentez un trouble de la coagulation.
- Si vous avez des antécédents de maladie immunodépressive (y compris infection par le VIH ou le SIDA).

N'utilisez jamais l'appareil si vous êtes dans l'un des cas suivants :

- Si vous suivez ou avez suivi récemment un traitement à base d'acides alpha hydroxylés (AHA), d'acides bêta hydroxylés (BHA), d'isotrétinoïne topique et d'acide azélaïque.
- Si vous avez pris toute forme d'isotrétinoïne, comme de l'Accutane® ou du Roaccutane®, au cours des six derniers mois. Cette méthode d'épilation rend la peau plus sujette aux déchirures, plaies et irritations.
- Si vous prenez des analgésiques, qui réduisent la sensibilité de votre peau à la chaleur.
- Si vous prenez des médicaments ou produits photosensibilisants, reportez-vous à leur notice. N'utilisez en aucun cas l'appareil si cette dernière indique des risques de réaction photo-allergique ou photo-toxique, ou si elle précise qu'il faut éviter une exposition au soleil.
- Si vous prenez des médicaments anticoagulants, y compris de fortes doses d'aspirine, et ne pouvez pas arrêter votre traitement au moins une semaine avant chaque utilisation de Philips Lumea Essential.
- Si vous prenez des immunosuppresseurs.



N'utilisez jamais l'appareil sur les zones suivantes :

- Autour des yeux et près des sourcils.
- Sur les mamelons, les aréoles, les petites lèvres, le vagin, l'anus et l'intérieur des narines et des oreilles. Voir le chapitre « Utilisation de l'appareil », section « Utilisation de l'appareil pour l'épilation du maillot ».
- Les hommes ne doivent pas l'utiliser sur le visage ou le scrotum. La pilosité du visage des hommes diffère de celle du visage des femmes et l'accessoire de précision est conçu uniquement pour les poils du visage des femmes.
- Au-dessus ou près de produits artificiels tels que des implants en silicone, des stimulateurs cardiaques, des points d'entrée d'injection sous-cutanée (pompe à insuline) ou des piercings.
- Sur les grains de beauté, les taches de rousseur, les veines de taille importante, les zones à la pigmentation plus foncée, les cicatrices ou autres anomalies cutanées sans consultation préalable avec un médecin, en raison d'un risque de brûlure ou de modification de la pigmentation, qui rendrait difficile le dépistage d'éventuelles maladies de peau telles que le cancer de la peau.
- Sur des verrues, des tatouages ou un maquillage permanent en raison du risque de brûlure ou de modification du teint de peau (hypopigmentation ou hyperpigmentation). Une utilisation sur des verrues peut même accroître les verrues, étant donné que les verrues sont des infections virales.
- Sur les zones où vous utilisez du déodorant longue durée car cela pourrait entraîner des réactions cutanées. Reportez-vous au chapitre « Éventuels effets secondaires et réactions cutanées ».



N'utilisez jamais l'appareil sur des coups de soleil ou sur une peau teintée par un bronzage récent (moins de 2 semaines) ou artificiel.

- Tous les types de bronzage peuvent influencer sur la sécurité de la séance, qu'il s'agisse d'une exposition au soleil ou de méthodes de bronzage artificiel telles que crèmes de bronzage, appareils de bronzage, etc. Si vous êtes bronzée ou prévoyez de bronzer, lisez le chapitre « Avant utilisation », section « Conseils de bronzage ».

Remarque : Cette liste n'est pas exhaustive. En cas de doute concernant l'utilisation de l'appareil, veuillez consulter votre médecin.

Éventuels effets secondaires et réactions cutanées

Réactions cutanées courantes

- Des rougeurs et/ou des fourmillements, des picotements ou une sensation de chaleur sur la peau peuvent apparaître. Cette réaction est bénigne et passagère.
- Une réaction cutanée semblable à un coup de soleil peut apparaître momentanément sur la zone flashée. Si elle persiste plus de trois jours, consultez votre médecin.
- Le rasage ou l'association rasage/utilisation du Lumea peut assécher la peau et provoquer des irritations. Cette réaction est sans danger et disparaît en quelques jours. Vous pouvez rafraîchir la zone avec de la glace ou un gant de toilette mouillé. Si la sécheresse persiste, vous pouvez appliquer une lotion hydratante non parfumée sur la zone flashée 24 heures après l'opération.

Effets secondaires rares

- Brûlures, rougeur excessive et enflure : ces réactions se produisent très rarement et sont généralement provoquées par l'utilisation d'une intensité lumineuse trop élevée pour votre teint de peau. Si ces réactions persistent plus de 3 jours, consultez votre médecin. Attendez que la peau soit entièrement guérie avant de recommencer la séance, et utilisez une intensité lumineuse moins élevée.
- Altération de la pigmentation de la peau : ceci se produit très rarement. L'altération de la pigmentation de la peau se manifeste par une plaque plus foncée ou plus claire que la zone qui l'entoure. Elle est provoquée par l'utilisation d'une intensité lumineuse trop élevée pour votre teint de peau. Si elle persiste plus de 2 semaines, consultez votre médecin. Ne flashez pas les zones atteintes tant que l'altération de la pigmentation n'a pas disparu et que votre peau n'a pas retrouvé son teint normal.
- Infection et inflammation cutanées : très rares, elles peuvent être causées par l'utilisation de l'appareil sur des plaies ou des coupures provoquées par le rasage, sur des plaies existantes ou sur des poils incarnés.
- Douleur excessive : celle-ci peut apparaître pendant ou après la séance si vous avez utilisé l'appareil sur une peau non rasée, à une intensité lumineuse trop élevée pour votre teint de peau, si vous flashez plusieurs fois sur la même zone et si vous utilisez l'appareil sur des plaies ouvertes, inflammations, infections, tatouages, brûlures, etc. Pour plus d'informations, reportez-vous au chapitre « Contre-indications ».

Après utilisation

- N'appliquez pas de produits cosmétiques parfumés sur les zones tout juste flashées.
- N'utilisez pas de déodorant immédiatement après avoir flashé les aisselles. Attendez que les rougeurs aient totalement disparu.
- Pour obtenir des informations sur l'exposition au soleil et le bronzage artificiel, reportez-vous au chapitre « Avant utilisation », section « Conseils de bronzage ».

Avant utilisation

Pour des résultats optimaux, préparez les zones sur lesquelles vous souhaitez utiliser l'appareil de la manière suivante :

Préparation des zones à flasher

- 1** Rasez les zones que vous souhaitez flasher tant que vous observez une repousse des poils.

Remarque : N'utilisez pas de crème dépilatoire pour remplacer le rasage.

Remarque : Si votre dernière méthode d'épilation consistait à éliminer les poils à la racine (par exemple épilation électrique), vous pouvez commencer la séance immédiatement. Dans ce cas, nous vous conseillons de vous raser entre les séances pour des résultats optimaux.

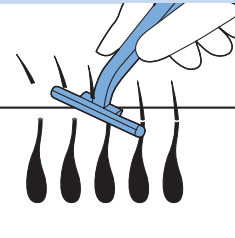

Sachez que flasher des zones mal ou non rasées entraîne un certain nombre de réactions indésirables :

- Des poils et des saletés peuvent être présents sur le verre filtrant et les accessoires, ce qui peut réduire la durée de vie et l'efficacité de l'appareil. Un verre filtrant non nettoyé peut en outre rendre la séance inconfortable ou entraîner des réactions cutanées telles que rougeurs ou altérations de la pigmentation.
- Les poils présents sur votre peau risquent de brûler et de dégager une odeur désagréable.

2 Nettoyez votre peau et assurez-vous qu'elle est débarrassée de tout poil, parfaitement sèche et exempte de substance grasse (comme les résidus de déodorants, laits, parfums, crèmes de bronzage et crèmes solaires).

3 Vérifiez l'appareil. Regardez notamment si des poils, de la poussière et des fibres ne sont pas piégés au niveau du verre filtrant ou des accessoires. En cas de salissures, nettoyez l'appareil en suivant les instructions du chapitre « Nettoyage et entretien ».

Si le rasage provoque des blessures ou des lésions, il est possible que votre peau soit plus sensible à la lumière intense pulsée qu'une peau normale. L'utilisation de la lumière intense pulsée peut donc être source d'inconfort ou causer d'autres effets secondaires indésirables. Nous vous conseillons d'attendre que l'irritation ait disparu avant de poursuivre l'utilisation.

4 Une fois que les poils ne repoussent plus, ce qui est généralement le cas après 4-5 séances, vous n'avez plus besoin de vous raser avant utilisation.

Intensité lumineuse

Contrairement aux appareils professionnels qui utilisent la lumière pulsée, Philips Lumea Essential a été conçu pour un usage domestique et ses impulsions lumineuses sont modérées et permettent une épilation **pratique et efficace**.

Philips Lumea Essential offre cinq intensités lumineuses différentes. Réglez l'intensité lumineuse en fonction de votre teint de peau, de la couleur de vos poils du corps et de vos poils du visage, tout en recherchant un niveau confortable. Le tableau ci-dessous indique les intensités lumineuses recommandées afin de vous aider à trouver le niveau qui vous convient.

Remarque : L'appareil s'éteint automatiquement si votre peau est trop foncée afin d'éviter l'apparition de réactions cutanées. Cependant, le capteur intégré de teint de peau ne vous indique pas l'intensité lumineuse à utiliser car les préférences varient fortement d'une personne à une autre. Philips Lumea Essential vous offre la liberté de sélectionner l'intensité lumineuse la plus confortable selon vous, à condition que l'utilisation de l'appareil soit adaptée à votre teint de peau. Pour déterminer l'intensité lumineuse adaptée à votre peau, consultez le tableau récapitulatif des intensités lumineuses recommandées ci-dessous ainsi que le guide de mise en route.

- 1** Consultez le tableau ci-dessous pour déterminer les intensités lumineuses adaptées à votre peau et le teint de votre peau, la couleur de vos poils du corps et de vos poils du visage (si aucune intensité lumineuse ne convient à votre combinaison de teint de peau et couleur de poils, un « x » est indiqué dans le tableau).

Conseil : Vous pouvez poser le tableau disponible dans le guide de mise en route sur votre peau et le comparer avec votre teint de peau.

Conseil : Nous vous conseillons de conserver le guide de mise en route dans la trousse de rangement afin de pouvoir le consulter ultérieurement.

- 2** Réduisez l'intensité lumineuse en cas de douleur ou d'inconfort.

Le risque d'irritation cutanée est plus important pour les personnes à peau foncée car leur peau absorbe plus de lumière. Les faibles intensités sont alors recommandées.

L'impulsion lumineuse peut produire des sensations de chaleur plus ou moins importantes sur la peau mais ne doit en aucun cas être douloureuse. Les différentes parties du corps peuvent nécessiter des intensités lumineuses différentes (voir le tableau ci-dessous). Pour éviter les réactions cutanées, reportez-vous au chapitre « Éventuels effets secondaires et réactions cutanées ».

Intensités lumineuses recommandées (1-5)

Dans le tableau ci-dessous, les numéros indiquent l'intensité lumineuse à sélectionner et « x » signifie que l'appareil ne vous convient pas.

Remarque : Le teint de votre peau peut varier, par exemple parce que votre peau a bronzé. Elle peut alors être plus foncée que lors de la séance précédente. Il est par conséquent important de vérifier le réglage à utiliser avant chaque séance et par zone. Certaines zones peuvent être plus foncées que d'autres.

Couleur des poils du corps :

blond foncé/brun clair/
brun/brun foncé/noir

blanc/gris/roux/blond
clair

Teint de peau et caractéristiques :

Blanc (coups de soleil à chaque exposition, aucun bronzage)	4/5	x
Beige (coups de soleil réguliers, léger bronzage)	4/5	x
Brun clair (quelques coups de soleil, bon bronzage)	4/5	x
Brun moyen (rares coups de soleil, bronzage bon et rapide)	1/2/3	x
Brun foncé (rares coups de soleil, très bon bronzage)	x	x
Brun très foncé, noir (coups de soleils rares voire inexistants, bronzage très foncé)	x	x

Important

Pour vérifier si Philips Lumea Essential vous convient, consultez le chapitre « Contre-indications ».

Conseils de bronzage



- **Évitez les bains de soleil lorsque vous utilisez régulièrement Philips Lumea Essential (toutes les deux semaines).**

Les bains de soleil peuvent rendre la peau plus foncée (bronzée) ou provoquer des coups de soleil (rougeurs). L'utilisation de Philips Lumea Essential sur une peau foncée (bronzée) et/ou présentant des coups de soleil augmente le risque d'effets secondaires et de réactions cutanées. Reportez-vous au chapitre « Éventuels effets secondaires et réactions cutanées ».

- **Bain de soleil avant la séance : attendez 2 semaines et faites un test cutané.**

Après un bain de soleil, attendez au moins 2 semaines avant d'utiliser l'appareil. Faites un test cutané (voir le chapitre « Utilisation de l'appareil », section « Première utilisation et test cutané ») sur la zone à flasher pour déterminer l'intensité lumineuse appropriée. Si vous ne respectez pas cette consigne, vous augmentez le risque de développer des réactions cutanées avec Philips Lumea Essential.

- **Bain de soleil après la séance : attendez 48 heures avant de vous exposer au soleil après avoir utilisé Philips Lumea Essential.**

Après la séance, attendez au moins 48 heures avant d'exposer les zones flashées au soleil. Même après 48 heures, assurez-vous que la peau ne présente pas d'effets indésirables dus aux flashes avant de l'exposer au soleil. Pendant les deux semaines qui suivent la séance, couvrez les zones flashées quand vous allez au soleil ou utilisez un écran total d'indice SPF 30+. L'exposition au soleil sans protection des zones tout juste flashées accroît le risque d'effets secondaires et de réactions cutanées. Reportez-vous au chapitre « Éventuels effets secondaires et réactions cutanées ».

- **Bronzage à la lumière artificielle**

Suivez les instructions décrites ci-dessus dans « Exposition au soleil avant la séance » et « Exposition au soleil après la séance ».

- **Bronzage avec des crèmes**

Si vous avez utilisé une crème de bronzage artificiel, attendez la disparition totale du bronzage artificiel avant d'utiliser Philips Lumea Essential.

Remarque : Pour plus d'informations sur les réactions cutanées indésirables, reportez-vous au chapitre « Éventuels effets secondaires et réactions cutanées ».

Utilisation de l'appareil

Consultez le tableau du chapitre « Avant utilisation », section « Intensité lumineuse », pour déterminer les intensités lumineuses les plus appropriées pour le teint de votre peau et de vos poils. Utilisez l'appareil dans un endroit bien éclairé afin de réduire l'impression lumineuse du flash. Rasez la zone à flasher avant d'utiliser l'appareil (voir le chapitre « Avant utilisation », section « Préparation des zones à flasher »).

Si, à un moment, Lumea provoque une douleur, réduisez l'intensité lumineuse jusqu'à ce que l'utilisation du produit redevienne plus confortable. Si vous remarquez des réactions cutanées plus importantes qu'une légère rougeur, arrêtez immédiatement la séance et lisez la section « Éventuels effets secondaires et réactions cutanées », dans le présent chapitre.

Choix du bon accessoire

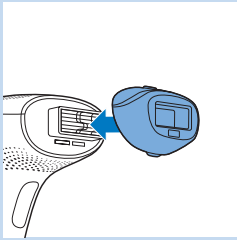

- Accessoire corps

L'accessoire corps peut être utilisé pour épiler les poils indésirables sur toutes les parties du corps situées en-dessous du cou (pour connaître les exceptions, reportez-vous au chapitre « Contre-indications »). L'accessoire corps peut couvrir une zone de 4 cm² et a été spécialement conçu pour un flashage plus rapide de zones plus grandes comme les jambes.

N'utilisez pas l'accessoire corps sur le visage.

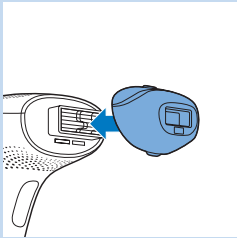

- Accessoire de précision

L'accessoire de précision comprend un filtre lumière intégré supplémentaire et peut être utilisé pour épiler de manière sûre les poils du visage (sur la lèvre supérieure, le menton et les joues). Vous pouvez également l'utiliser sur les autres zones sensibles du corps, comme les aisselles, le maillot ou les zones difficiles à atteindre.

N'utilisez jamais l'appareil autour des yeux et près des sourcils.

Première utilisation et test cutané

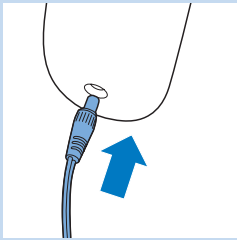

Lors de la première utilisation ou après une exposition récente au soleil, nous vous conseillons d'effectuer un test cutané sur **chaque** zone à flasher pour voir comment votre peau réagit et pour vous habituer à cette méthode d'épilation.

- 1 Choisissez l'accessoire adapté à la zone que vous souhaitez flasher.
- 2 Choisissez une zone proche de celle que vous allez flasher.
- 3 Insérez la petite fiche dans l'appareil et l'adaptateur secteur dans la prise secteur.

Remarque : Assurez-vous que l'accessoire sélectionné est placé sur l'appareil.

- 4 Mettez l'appareil en marche en appuyant sur le bouton marche/arrêt.

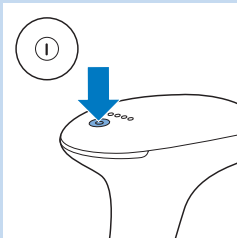

- Le voyant d'intensité 1 s'allume.

Remarque : L'appareil sélectionne toujours automatiquement le réglage d'intensité lumineuse le plus bas. Reportez-vous à la section « Intensité lumineuse » du chapitre « Avant utilisation » pour déterminer l'intensité lumineuse appropriée.

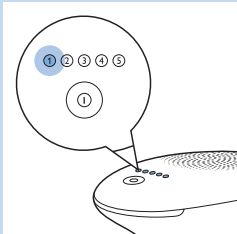

- 5 Pour modifier le réglage d'intensité lumineuse, appuyez sur le bouton marche/arrêt à une ou plusieurs reprises jusqu'à ce que vous ayez atteint le réglage souhaité. Le voyant d'intensité correspondant s'allume.

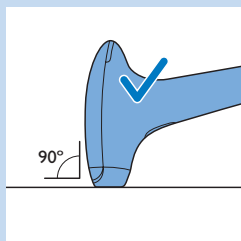

- 6** Placez l'appareil à un angle de 90° sur la peau afin que l'accessoire soit en contact avec la peau. Appuyez l'appareil fermement sur la peau pour garantir le contact avec la peau.

Conseil : Pour faciliter l'utilisation, étirez la peau à flasher.

- ▶ L'appareil effectue automatiquement une analyse de teint de peau.

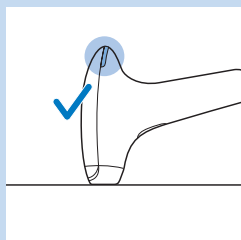

- Si le voyant « prêt-à-flasher » au dos de l'appareil s'allume en blanc, cela signifie que l'utilisation de l'appareil est adaptée à votre peau et vous pouvez poursuivre.

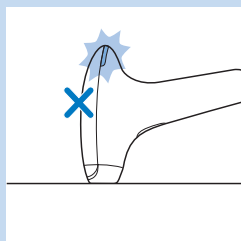

- Si le voyant « prêt-à-flasher » clignote tout d'abord en orange, puis reste allumé en orange, cela signifie que l'utilisation de l'appareil n'est pas adaptée à votre peau et l'appareil s'éteint. Vous pourriez utiliser Philips Lumea Essential sur des parties du corps moins bronzées ou naturellement plus claires. Si cela ne fonctionne pas, contactez le Service Consommateurs Philips.

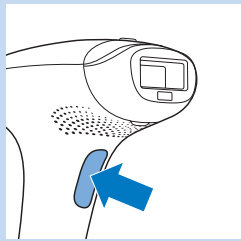

- 7** Appuyez sur le bouton du flash pour émettre un flash.

*Remarque : La lumière visible produite par l'appareil correspond au flash reflété par la peau, et ne représente aucun danger pour vos yeux. Il n'est pas nécessaire de porter des lunettes de protection pendant l'utilisation. Utilisez l'appareil dans une pièce **bien éclairée** de manière à réduire l'impression lumineuse du flash.*

- 8** Relâchez le bouton du flash une fois que l'appareil a émis un flash.

- ▶ Le voyant « prêt-à-flasher » commence à clignoter en blanc pour indiquer que l'appareil se prépare à émettre un flash.
- ▶ Lorsque l'appareil est prêt à émettre un flash, le voyant « prêt-à-flasher » reste allumé en blanc.

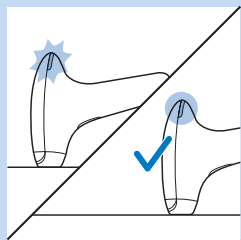

- 9** Faites glisser l'appareil sur la peau jusqu'à la zone suivante à flasher. Tant que l'utilisation de Lumea reste sans douleur, augmentez l'intensité d'un niveau dans la plage recommandée pour votre type de peau et appliquez un flash pour chaque intensité. **N'appliquez pas plus d'un flash sur une même zone.**

- 10** Lorsque vous avez fini la séance, maintenez le bouton marche/arrêt enfoncé pendant 2 secondes pour éteindre l'appareil.

- 11** Après ce test, attendez 24 heures et vérifiez si votre peau a réagi. Si elle présente des réactions, lors des utilisations ultérieures, choisissez l'intensité la plus élevée n'ayant pas provoqué de réaction cutanée.

Utilisation ultérieure

- 1** Avant chaque utilisation, nettoyez le verre filtrant, l'extérieur des accessoires, les cadres métalliques à l'intérieur des accessoires et le verre rouge filtrant à l'intérieur de l'accessoire de précision. Pour plus d'informations, consultez le chapitre « Nettoyage et entretien ».

- 2** Commencez chaque séance en sélectionnant très soigneusement l'intensité lumineuse en fonction de la sensibilité de votre peau et de votre sensation de confort. Reportez-vous à la section « Intensités lumineuses recommandées » pour sélectionner le réglage adapté à votre type de peau et à la couleur de vos poils.

Pour un certain nombre de raisons, votre peau peut réagir différemment selon les jours/occasions. Pour plus d'informations, reportez-vous à la section « Éventuels effets secondaires et réactions cutanées », dans le présent chapitre.

- 3** Suivez les étapes 2 à 7 de la section précédente (« Avant la première utilisation et test cutané »).

Remarque : Il est normal que l'appareil et l'accessoire chauffent au cours de l'utilisation.

- 4** Faites glisser l'appareil sur la peau vers la zone suivante à flasher et répétez les étapes 5 et 6 de la section « Première utilisation et test cutané » de ce chapitre. Après chaque flash, il faut attendre jusqu'à 3,5 secondes avant que l'appareil soit de nouveau prêt à flasher. Le voyant « prêt-à-flasher » situé à l'arrière de l'appareil se remet à clignoter en blanc pour indiquer que l'appareil est en cours de charge. Attendez que ce voyant reste allumé avant de poursuivre.

Conseil : Pour une épilation plus efficace, maintenez le bouton du flash enfoncé lorsque vous faites glisser l'appareil sur votre peau.

Ne flashez pas plusieurs fois la même zone au cours d'une même séance. Cela n'améliore pas l'efficacité de l'épilation, mais augmente le risque de réactions cutanées.

- 5** Pour vous assurer que toutes les zones sont flashées, veillez à ce que les flashes soient rapprochés. Notez que seule la lumière émise par la fenêtre de diffusion est efficace. Cependant, veillez à ne jamais flasher la même zone deux fois.

- 6** Lorsque vous avez fini la séance, maintenez le bouton marche/arrêt enfoncé pendant 2 secondes pour éteindre l'appareil.

- 7** Vérifiez si des poils et de la poussière ne sont pas présents sur le verre filtrant et les accessoires, et nettoyez l'appareil après utilisation. Reportez-vous au chapitre « Nettoyage et entretien ».

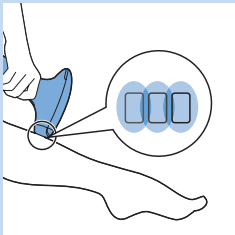

Planning et efficacité des séances

Le cycle de vie d'un poil est généralement de 18 à 24 mois. Pendant ce temps, plusieurs séances de Philips Lumea Essential peuvent être nécessaires pour obtenir une réduction permanente de la pilosité. L'efficacité de la réduction de la pilosité varie d'une personne à l'autre selon les parties du corps, la couleur des poils et la façon d'utiliser Philips Lumea Essential.

Pour des résultats optimaux

- Il est normal que des poils restent visibles après les premières séances. Pour plus d'informations, reportez-vous au chapitre « Introduction », section « Fonctionnement de l'appareil ».
- Pour éliminer efficacement tous les poils et bloquer la réactivation des follicules pileux, les séances doivent être répétées tous les quinze jours pendant les deux premiers mois. Vous aurez alors une peau douce et nette. Pour obtenir des astuces qui vous permettront de prolonger ces résultats, reportez-vous à la section « Phase d'entretien ».

Phase d'entretien

- Pour une peau durablement lisse et parfaitement épilée, nous vous recommandons de renouveler les séances toutes les 4 à 6 semaines. La durée entre chaque séance peut varier selon la repousse des poils de chacun et également selon les différentes parties du corps. Si vos poils ont repoussé en abondance entre deux séances, réduisez simplement l'intervalle entre les séances, en veillant toutefois à respecter une fréquence maximale de deux semaines. En choisissant une fréquence supérieure à celle recommandée, vous augmentez le risque de réactions cutanées sans gagner en efficacité.

Recommandations relatives à la séance

Durée moyenne de la séance

Zone	Durée approximative d'une séance	Accessoire recommandé
Aisselles	1 minute par aisselle	Accessoire corps/de précision
Maillot	1 minute par côté	Accessoire corps/de précision
Bikini	4 minutes	Accessoire corps/de précision
Demi-jambe	8 minutes	Accessoire corps
Jambe entière	14 minutes	Accessoire corps
Lèvre supérieure/menton/joues	1 minute	Accessoire de précision

Remarque : Les durées moyennes des séances indiquées ci-dessus ont été observées au cours de tests et d'études. La durée des séances peut varier d'une personne à l'autre.

Zones d'épilation recommandées

L'appareil a été conçu pour réduire les poils indésirables de la lèvre supérieure, du menton, des joues, des aisselles, des bras, du ventre, du maillot, du dos et des jambes.

Utilisation de l'appareil sur les jambes

Consultez le tableau du chapitre « Avant utilisation », section « Intensité lumineuse » pour déterminer les intensités lumineuses recommandées pour vos jambes.

- Vous pouvez déplacer l'appareil de haut en bas ou de droite à gauche, à votre convenance. Pour maintenir le contact avec la peau, vous pouvez également placer et maintenir l'appareil sur votre peau latéralement.

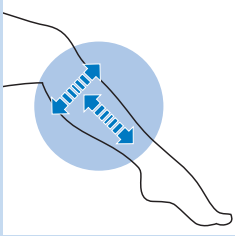

Remarque : Les zones osseuses telles que le tibia et les chevilles sont plus sensibles que d'autres. Si vous pressez l'accessoire très fort sur ces zones, la peau peut être plus susceptible de développer des réactions cutanées comme des irritations ou des rougeurs. Reportez-vous au chapitre « Événements secondaires et réactions cutanées ». Pressez l'accessoire sur la peau suffisamment fort pour que le voyant « prêt-à-flasher » s'allume, mais pas plus.

Utilisation de l'appareil pour l'épilation du maillot

Consultez le tableau du chapitre « Avant utilisation », section « Intensité lumineuse » pour déterminer les intensités lumineuses recommandées pour le maillot.

En principe, Philips Lumea Essential a été conçu pour épiler entièrement la zone du maillot (style « Brésilien » ou « Hollywood », par exemple) en douceur et en toute sécurité. Utilisez un réglage plus bas sur la peau plus sombre de la zone du maillot. N'utilisez pas l'appareil sur les lèvres intérieures, le vagin et l'anus. Les hommes qui souhaitent flasher leur zone pubienne ne doivent pas utiliser l'appareil sur le scrotum.

Remarque : Si vous voulez laisser des poils à leur place, par ex. dans le cas d'une épilation style « Brésilien », assurez-vous que le capteur de teint de peau n'est pas placé sur les poils restants au cours de l'utilisation car cela pourrait bloquer l'appareil.

Remarque : Pour des raisons d'hygiène, nettoyez toujours l'accessoire avant de commencer à flasher une autre partie du corps (voir le chapitre « Nettoyage et entretien »).

Utilisation de l'appareil sur les aisselles

Consultez le tableau du chapitre « Avant utilisation », section « Réglage de l'intensité lumineuse » pour déterminer les intensités lumineuses recommandées pour vos aisselles.

Veillez à éliminer soigneusement toute trace de déodorant, parfum, crème ou autre produit d'hygiène de vos aisselles avant de vous flasher.

Conseil : Pour des résultats optimaux, tenez-vous face à un miroir de façon à obtenir une bonne visibilité de la zone à flasher et à bien distinguer le voyant « Prêt-à-flasher ». Levez votre bras et placez votre main sur votre nuque pour tendre la peau de l'aisselle.

Remarque : La lumière réfléchie ne représente aucun danger pour vos yeux. Si elle produit une sensation désagréable, fermez les yeux lorsque vous déclenchez un flash.

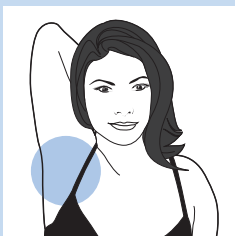

Utilisation de l'appareil sur le visage (lèvre supérieure, menton et joues)

Consultez le tableau du chapitre « Avant utilisation », section « Réglage de l'intensité lumineuse » pour déterminer les intensités lumineuses recommandées pour votre visage (lèvre supérieure, menton et joues). Utilisez uniquement l'**accessoire de précision** pour épiler la lèvre supérieure, le menton et les joues. N'utilisez jamais l'appareil autour des yeux ou près des sourcils. Lorsque vous utilisez l'appareil sur votre lèvre supérieure, le menton ou les joues, évitez d'exposer votre visage à la lumière directe du soleil dans les 24 heures suivant la séance. Après la séance, appliquez un écran total (SPF 30+) pendant les deux semaines suivantes lorsque vous exposez votre visage à la lumière directe du soleil.

Attention : Lorsque vous utilisez l'appareil sur la zone située au-dessus de votre lèvre supérieure, veillez à ne pas flasher sur la lèvre.

Conseil : Appliquez une couche épaisse d'eye-liner blanc sur votre lèvre et son contour. Cette ligne blanche permet de réfléchir l'énergie du flash et d'éviter tout contact avec votre lèvre dans l'éventualité où vous appliqueriez involontairement le flash sur votre lèvre. Utilisez uniquement un eye-liner blanc. Les autres couleurs absorbent la lumière, ce qui peut irriter la peau.

Conseil : Pour des résultats optimaux sur la lèvre supérieure, le menton et les joues, tenez-vous devant un miroir de façon à obtenir une bonne visibilité de la zone à épiler et à bien distinguer le voyant « prêt-à-flasher ».

Conseil : Les contours de la mâchoire peuvent rendre difficile le contact du système de sécurité intégré avec la peau, compliquant ainsi l'utilisation. Mettez votre langue entre vos dents et votre lèvre supérieure ou gonflez vos joues pour faciliter l'application.

Conseil : La lumière réfléchie ne représente aucun danger pour vos yeux. Si elle produit une sensation désagréable, fermez les yeux lorsque vous déclenchez un flash.



Nettoyage et entretien

Pour garantir des résultats optimaux et une longue durée de fonctionnement, nettoyez l'appareil avant et après chaque utilisation et, si nécessaire, pendant la séance. L'appareil perd son efficacité si vous ne le nettoyez pas correctement.

Ne nettoyez jamais l'appareil ou ses composants sous le robinet ou au lave-vaisselle.

N'utilisez jamais d'éponges à récurer, de produits abrasifs ou de détergents agressifs tels que l'essence ou l'acétone pour nettoyer l'appareil.

Ne rayez jamais le verre filtrant ou le cadre métallique à l'intérieur de l'accessoire corps.

Remarque : Arrêtez d'utiliser l'appareil lorsqu'il n'est plus possible de nettoyer le verre filtrant ou les accessoires.



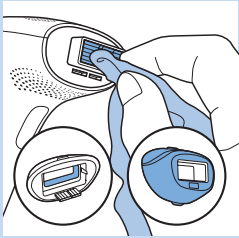
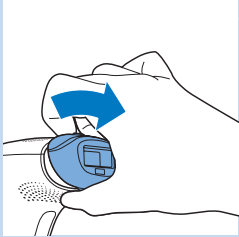

- 1 Éteignez l'appareil, débranchez-le et laissez-le refroidir.

Remarque : Le verre filtrant chauffe pendant l'utilisation. Assurez-vous qu'il a refroidi avant de le nettoyer.

- 2 Pour retirer l'accessoire, saisissez les saillies supérieure et inférieure de l'accessoire, et tirez doucement.

- 3 Si nécessaire, nettoyez l'extérieur de l'appareil à l'aide du tissu de nettoyage fourni avec l'appareil.

- 4 À l'aide du tissu de nettoyage fourni avec l'appareil, humidifié de quelques gouttes d'eau, nettoyez les pièces suivantes :

- Le verre filtrant
- La surface externe des accessoires
- Les cadres métalliques à l'intérieur des accessoires
- Le verre filtrant rouge à l'intérieur de l'accessoire de précision

Veillez à ne pas mouiller les contacts électroniques.

Remarque : Si l'eau n'est pas assez efficace, nettoyez les pièces mentionnées ci-dessus avec quelques gouttes d'alcool fort.

Remarque : Veillez à nettoyer l'appareil avant et après chaque utilisation et, si nécessaire, pendant la séance, en suivant les instructions de cette section.

Rangement

- 1 Éteignez l'appareil, débranchez-le et laissez-le refroidir.

- 2 Nettoyez l'appareil avant de le ranger.

- 3 Rangez l'appareil et les accessoires dans l'étui fourni à une température comprise entre -20°C et $+70^{\circ}\text{C}$.

Conseil : Nous vous conseillons de conserver le guide de mise en route dans la trousse de rangement afin de pouvoir le consulter ultérieurement.

Commande d'accessoires

Pour acheter des accessoires ou des pièces de rechange, visitez le site Web **www.shop.philips.com/service** ou rendez-vous chez votre revendeur Philips. Vous pouvez également contacter le Service Consommateurs Philips de votre pays (voir le dépliant de garantie internationale pour les coordonnées).

Pièces de rechange

Les pièces de rechange suivantes sont disponibles :

- Accessoire corps (référence 4222.100.1629)
- Accessoire de précision (référence 4222.100.1630)
- Adaptateur
- Tissu de nettoyage
- Trousse

Environnement



- Lorsqu'il ne fonctionnera plus, ne jetez pas l'appareil avec les ordures ménagères, mais déposez-le à un endroit assigné à cet effet, où il pourra être recyclé. Vous contribuerez ainsi à la protection de l'environnement.

Garantie et assistance

Si vous avez besoin d'une assistance ou d'informations supplémentaires, consultez le site Web www.philips.com/support ou lisez le dépliant séparé sur la garantie internationale.

Spécificités techniques

Modèle SC1996

Tension nominale	100-240 V
Fréquence nominale	50-60 Hz
Entrée nominale	36 W
Protection contre les électrocutions	Classe II
Niveau de protection	IP 30 (EN 60529)
Conditions de fonctionnement	Température : +15 °C à +35 °C
	Humidité relative : 30 % à 95 %
Conditions de stockage	Température : -20 °C à +70 °C
	Humidité relative : 5 % à 95 %
Spectre de l'accessoire	> 500 nm
Spectre de l'accessoire de précision	> 600 nm

Dépannage

Cette rubrique présente les problèmes les plus courants que vous pouvez rencontrer avec votre appareil. Si vous ne parvenez pas à résoudre le problème à l'aide des informations ci-dessous, rendez-vous sur www.philips.com/support pour consulter les questions fréquemment posées, ou contactez le Service Consommateurs de votre pays.

Problème	Cause possible	Solution
L'adaptateur/ appareil chauffé au cours de la charge.	Ce phénomène est normal.	Aucune action n'est requise.
L'appareil est allumé, mais je ne parviens pas à augmenter ou à diminuer l'intensité lumineuse.	L'appareil doit être réinitialisé.	Pour réinitialiser l'appareil, éteignez-le, puis rallumez-le. Si vous ne parvenez toujours pas à régler l'intensité lumineuse, contactez le Service Consommateurs Philips de votre pays, votre revendeur Philips ou un Centre Service Agréé Philips.
Le voyant « prêt- à-flasher » ne s'allume pas lorsque je place l'appareil sur ma peau.	Vous n'avez pas placé correctement l'appareil sur la peau.	Placez l'appareil à un angle de 90° sur la peau, de manière à ce que les 4 côtés du système de sécurité intégré touchent la peau, puis vérifiez si le voyant « prêt-à-flasher » reste allumé en blanc et appuyez sur le bouton du flash.
		Si le problème n'est pas résolu, placez l'appareil sur une zone de votre corps où il est facile d'établir un bon contact, par exemple sur votre avant-bras. Ensuite, vérifiez si le voyant « prêt-à-flasher » fonctionne. Si ce n'est pas le cas alors que l'appareil touche votre peau, contactez le Service Consommateurs Philips de votre pays, votre revendeur Philips ou un Centre Service Agréé Philips.
Le voyant « prêt- à-flasher » clignote tout d'abord en orange, puis reste allumé en orange lorsque je place l'appareil sur la peau et l'appareil n'émet pas de flash.	La peau sur laquelle vous essayez d'utiliser l'appareil est trop foncée.	Pour éviter l'apparition d'effets secondaires sur votre peau, l'appareil ne fonctionne pas sur une peau trop foncée. Vous pourriez utiliser Philips Lumea Essential sur des parties du corps plus claires. Si cela ne fonctionne toujours pas, contactez le Service Consommateurs Philips de votre pays, votre revendeur Philips ou un Centre Service Agréé Philips.

Problème	Cause possible	Solution
Le voyant « prêt-à-flasher » ne s'allume pas lorsque je place l'accessoire sur ma peau, mais le ventilateur fonctionne.	La protection anti-surchauffe a été activée.	Lorsque la protection anti-surchauffe a été activée, le ventilateur continue de fonctionner. N'éteignez pas l'appareil. Laissez-le refroidir pendant environ 15 minutes avant de reprendre l'utilisation. Après 5 minutes, l'appareil s'éteint automatiquement. Laissez-le alors refroidir pendant 10 minutes supplémentaires. Si le voyant « prêt-à-flasher » ne s'allume pas lorsque vous placez l'appareil sur votre peau, contactez le Service Consommateurs Philips de votre pays, votre revendeur Philips ou un Centre Service Agréé Philips.
Le voyant « prêt-à-flasher » est allumé, mais l'appareil n'émet pas de flash lorsque j'appuie sur le bouton du flash.	L'appareil doit être réinitialisé.	Pour réinitialiser l'appareil, éteignez-le, puis rallumez-le. Si le voyant « prêt-à-flasher » est allumé, mais que l'appareil n'émet toujours pas de flash lorsque vous appuyez sur le bouton du flash, contactez le Service Consommateurs Philips de votre pays, votre revendeur Philips ou un Centre Service Agréé Philips.
Le voyant d'intensité 1 continue de clignoter et je ne parviens pas à modifier le réglage.	L'accessoire n'est pas placé correctement sur l'appareil.	Placez l'accessoire correctement sur l'appareil.
Tous les voyants d'intensité s'allument en alternance.	L'appareil doit être réinitialisé.	Pour réinitialiser l'appareil, éteignez-le, puis rallumez-le. Si les voyants d'intensité continuent de s'allumer en alternance, contactez le Service Consommateurs Philips de votre pays, votre revendeur Philips ou un Centre Service Agréé Philips.
Tous les voyants d'intensité clignotent simultanément.	L'appareil est défectueux.	Contactez le Service Consommateurs de votre pays, votre revendeur Philips ou un Centre Service Agréé Philips.
L'appareil produit une odeur étrange.	L'accessoire et/ou le verre filtrant est sale.	Nettoyez soigneusement l'accessoire et le verre filtrant. Si vous ne parvenez pas à le faire, contactez le Service Consommateurs Philips de votre pays, votre revendeur Philips ou un Centre Service Agréé Philips pour remplacer l'accessoire.
	Vous n'avez pas correctement rasé la zone à flasher.	Si la zone à flasher contient des poils, ceux-ci peuvent brûler au passage de l'appareil, ce qui produit une odeur étrange. Rasez correctement la zone à flasher avant d'utiliser l'appareil. Si le rasage irrite votre peau, tondez les poils aussi court que possible et utilisez Philips Lumea Essential à une intensité qui vous convient.

Problème	Cause possible	Solution
	Vous avez rangé l'appareil dans un lieu poussiéreux.	Nettoyez l'appareil et les accessoires (voir le chapitre « Nettoyage et entretien »).
La peau est plus sensible que d'habitude pendant la séance.	L'intensité lumineuse que vous utilisez est trop élevée.	Vérifiez que vous avez sélectionné la bonne intensité lumineuse. Si nécessaire, diminuez l'intensité.
	Vous n'avez pas rasé les zones à flasher.	Rasez les zones à flasher avant d'utiliser l'appareil. Si le rasage irrite votre peau, tondez les poils aussi court que possible et utilisez Philips Lumea Essential à une intensité qui vous convient.
	Le verre filtrant est cassé.	Si le verre filtrant est cassé, n'utilisez plus l'appareil afin d'éviter tout risque de réactions cutanées. Contactez le Service Consommateurs Philips de votre pays, votre revendeur Philips ou un Centre Service Agréé Philips.
Je ressens une douleur importante lorsque j'utilise l'appareil.	Vous n'avez pas rasé les zones à flasher.	Rasez les zones à flasher avant d'utiliser l'appareil. Si le rasage irrite votre peau, tondez les poils aussi court que possible et utilisez Philips Lumea Essential à une intensité qui vous convient.
	Vous avez flashé une zone pour laquelle l'appareil n'est pas conçu.	Vous ne devez pas utiliser l'appareil sur les petites lèvres, le vagin, l'anus, les mamelons et les aréoles. Les hommes ne doivent pas l'utiliser sur le visage ou le scrotum. La pilosité du visage des hommes diffère de celle du visage des femmes et l'accessoire de précision est conçu uniquement pour les poils du visage des femmes.
	Vous avez utilisé une intensité lumineuse trop élevée.	Réduisez l'intensité lumineuse à un niveau que vous trouvez confortable. Reportez-vous au chapitre « Avant utilisation », section « Intensité lumineuse ».
	Le verre filtrant de l'accessoire corps ou le verre filtrant de l'accessoire de précision est cassé.	Si le verre filtrant de l'accessoire corps ou le verre filtrant de l'accessoire de précision est cassé, n'utilisez plus l'appareil avec les accessoires. Faites remplacer l'accessoire auprès de votre revendeur ou d'un Centre Service Agréé Philips ou contactez le Service Consommateurs Philips.
Des rougeurs apparaissent sur les zones venant d'être flashées.	Il est normal d'observer de légères rougeurs ; celles-ci disparaissent rapidement.	Aucune action n'est requise.

Problème	Cause possible	Solution
La réaction cutanée suite à la séance dure plus longtemps qu'en temps normal.	Vous avez utilisé une intensité lumineuse trop élevée.	Sélectionnez une intensité lumineuse moins élevée la prochaine fois. Reportez-vous au chapitre « Avant utilisation », section « Intensité lumineuse ». Si la réaction cutanée persiste plus de 3 jours, contactez votre médecin.
La réduction de pilosité n'est pas satisfaisante.	Vous avez utilisé une intensité lumineuse trop basse.	Faites un test cutané pour déterminer si vous pouvez utiliser une intensité lumineuse plus élevée (reportez-vous au chapitre « Utilisation de l'appareil », section « Première utilisation et test cutané »).
	Vous n'avez pas ménagé des chevauchements suffisants lorsque vous avez utilisé l'appareil.	Pour réduire correctement les poils, vous devez passer l'appareil de manière à ce que les zones flashées se chevauchent. Reportez-vous au chapitre « Utilisation de l'appareil », section « Utilisation ultérieure », étape 4.
	Vous n'utilisez pas l'appareil aussi souvent que nous le recommandons.	Pour réussir à épiler tous les poils et prévenir la réactivation des racines, les séances doivent être répétées toutes les deux semaines pendant les deux premiers mois. Pour une peau durablement douce, nous vous recommandons de renouveler les séances toutes les quatre à six semaines. La durée entre chaque séance peut varier selon la repousse des poils de chacun et également selon les différentes parties du corps. Si vos poils ont repoussé en abondance entre deux séances, réduisez simplement l'intervalle entre les séances, en veillant toutefois à respecter une fréquence maximale de deux semaines. En choisissant une fréquence supérieure à celle recommandée, vous augmentez le risque de réactions cutanées sans gagner en efficacité.
	Vous répondez à l'utilisation de la lumière intense pulsée plus lentement qu'un utilisateur moyen.	Continuez à utiliser l'appareil pendant au moins 6 mois car le phénomène de ralentissement de la repousse des poils peut prendre plus de temps. Prenez également en compte les autres solutions à ce problème.
	L'appareil ne convient pas à votre teint de peau ou votre couleur de poils.	N'utilisez pas l'appareil si vos poils sont blond clair, roux, gris ou blancs. N'utilisez pas cet appareil non plus si votre peau est très foncée. Consultez le tableau sur le teint de peau et la couleur de poils dans le guide de mise en route.
Les poils commencent à repousser sur certains points des zones flashées.	Vous n'avez pas ménagé des chevauchements suffisants lorsque vous avez utilisé l'appareil.	Pour réduire correctement les poils, vous devez passer l'appareil de manière à ce que les zones flashées se chevauchent. Reportez-vous au chapitre « Utilisation de l'appareil », section « Utilisation ultérieure », étape 4.

Problème	Cause possible	Solution
	Les poils repoussent dans le cadre de leur cycle de vie normal.	La repousse fait partie du cycle de vie normal des poils. Toutefois, les poils qui repoussent sont généralement plus fins et doux.
L'appareil ne fonctionne pas.	L'appareil est défectueux.	Contactez le Service Consommateurs de votre pays, votre revendeur Philips ou un Centre Service Agréé Philips.

Introduzione

Congratulazioni per l'acquisto e benvenuti in Philips! Per trarre il massimo vantaggio dall'assistenza Philips, registrate il vostro prodotto su www.philips.com/welcome.

La rimozione dei peli tramite la luce è uno dei metodi più efficaci per rimuovere la peluria superflua con risultati duraturi. Questo metodo di epilazione è diverso da quelli più diffusi in quanto riduce considerevolmente la ricrescita. Philips è impegnata nella ricerca in questo settore da oltre 15 anni, con il supporto dei migliori dermatologi. Ora potete utilizzare questa innovativa tecnologia direttamente a casa, ogni volta che volete.

Questo apparecchio è stato progettato e sviluppato per l'utilizzo da parte delle donne ma può essere usato altrettanto bene dagli uomini.

Philips Lumea Essential permette il trattamento dei peli superflui su tutte le parti del corpo sotto gli zigomi, compreso il volto (labbro superiore, mento e guance), usando i due accessori in dotazione.

Philips Lumea Essential è stato progettato per l'utilizzo da parte di una sola persona. Per motivi igienici e per assicurare una lunga durata, consigliamo di non condividere l'apparecchio con altri.

Per ulteriori informazioni su Philips Lumea Essential, consultate il sito Web **www.philips.com/lumea**. Controllate regolarmente la nostra homepage per aggiornamenti.

Vantaggi

Questo apparecchio offre i seguenti vantaggi:

Tecnologia IPL (Intense Pulsed Light, tecnologia basata sulla luce pulsata) per l'uso a casa

Philips Lumea Essential utilizza una tecnologia basata sulla luce pulsata, denominata IPL (Intense Pulsed Light). La tecnologia IPL viene utilizzata anche nel mercato professionale della bellezza per l'epilazione ed è in uso da oltre quindici anni. Philips Lumea Essential rende disponibile questa tecnologia innovativa nel comfort della vostra casa.

Prevenzione efficace della ricrescita dei peli per una pelle sempre vellutata

Questo metodo ritarda notevolmente la ricrescita dei peli e garantisce una pelle sempre liscia come la seta. I nostri studi hanno dimostrato una riduzione della ricrescita dei peli già dopo 2 trattamenti. Il risultato ottimale viene generalmente raggiunto dopo 4-5 trattamenti. Già da un trattamento all'altro potrete notare una riduzione dei peli. La rapidità e la durata dei risultati variano da persona a persona. Per ulteriori informazioni, vedere la sezione "Come ottenere risultati ottimali" nel capitolo "Modalità d'uso dell'apparecchio".

Trattamento delicato, anche sulle aree del corpo più sensibili

Philips Lumea Essential è stato sviluppato in stretta collaborazione con i migliori dermatologi per garantire un trattamento efficace e delicato anche sulle aree del corpo più sensibili. L'accessorio di precisione consente l'uso dell'apparecchio sul vostro volto senza alcun rischio.

Non sono necessarie lampade di ricambio, nessun costo nascosto

Philips Lumea Essential è dotato di una lampadina a prestazioni elevate che non richiede la sostituzione. Quest'ultima può generare oltre 100.000 flash di luce per mantenere risultati ottimali per oltre 5 anni* risparmiando allo stesso tempo il denaro per la sostituzione di lampadine costose.

*Sulla base di un uso medio e un regime di trattamento consigliato per un singolo utente.

Funzionamento della tecnologia IPL di Philips

Crescita dei peli

I peli crescono in modo diverso da persona a persona in base all'età, al metabolismo e ad altri fattori, ma generalmente il processo di crescita è composto da 3 fasi.

1 Fase di crescita (fase anagen)

I peli si sviluppano dalla radice. In questa fase la concentrazione di melanina è altissima. La melanina è responsabile del colore dei peli. La concentrazione di melanina è anche il fattore determinante dell'efficacia della tecnologia IPL. Al trattamento con la luce sono sensibili solo i peli nella fase di crescita.

2 Fase di degradazione (fase catagen)

La crescita del pelo si interrompe, il bulbo si ritira e il pelo fuoriesce.

3 Fase di riposo (fase telogen)

Il vecchio pelo cade. Il follicolo rimane a riposo finché l'orologio biologico gli ricorda che è il momento di attivarsi nuovamente e far crescere un nuovo pelo.

Principio di funzionamento

- L'apparecchio funziona riscaldando il pelo e il bulbo pilifero sotto la cute. La melanina contenuta nel pelo e nel bulbo pilifero assorbe l'energia degli impulsi luminosi. Più scuro è il pelo, più luce verrà assorbita. Questo processo stimola il pelo ad entrare nella fase di riposo.
- Tra un trattamento e l'altro, i peli cadono naturalmente e la loro ricrescita è inibita. Dopo il trattamento, la caduta dei peli può richiedere una o due settimane.

- Non è possibile ottenere una riduzione ottimale dei peli con una sola sessione, dal momento che sono sensibili al trattamento con la luce solo i peli nella fase crescente. I peli dell'area trattata si trovano generalmente in diverse fasi del ciclo di crescita. Per trattare efficacemente tutti i peli, è necessario ripetere il trattamento una volta ogni due settimane per i primi due mesi.

Un filtro ottico integrato protegge la cute dalla luce UV e garantisce la sicurezza dell'apparecchio per la pelle in base alle indicazioni.

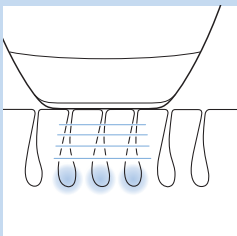
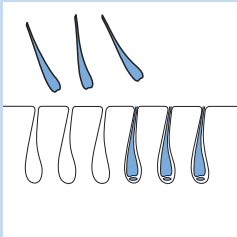
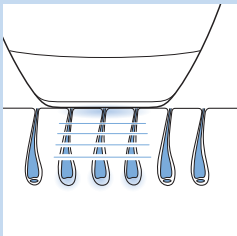
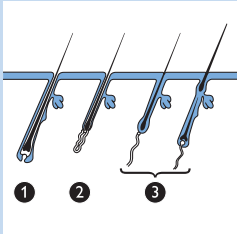

Descrizione generale (fig. 5)

- 1 Intensità della luce (1 - 5)
 - 2 Pulsante on/off
 - 3 Spia di luce pronta
 - 4 Fori di ventilazione
 - 5 Presa apparecchio
 - 6 Pulsante per l'emissione flash
 - 7 Aperture per contatti elettronici
 - 8 Finestra di emissione della luce con filtro UV integrato
 - 9 Accessorio corpo (adatto per tutte le zone del corpo al di sotto del collo)
 - a Contatti elettronici
 - b Cornice metallica all'interno dell'accessorio per il corpo
 - c Sistema di sicurezza integrato
 - d Sensore del tono della pelle
 - 10 Accessorio di precisione (adatto per tutte le zone del corpo, compresi il labbro superiore, il mento e le guance)
 - a Filtro in vetro
 - b Sistema di sicurezza integrato
 - c Sensore del tono della pelle
 - 11 Adattatore
 - 12 Spinotto
- Include anche:
- custodia
 - panno per la pulizia

Nota: Il filtro principale è integrato nell'apparecchio. Assicura l'utilizzo sicuro sulle aree del corpo sotto il collo. Pertanto, l'accessorio per il corpo non necessita di un filtro extra. Tuttavia, l'accessorio di precisione dispone di un filtro aggiuntivo per il trattamento piacevole e sicuro della pelle sensibile, come il volto.

Importante

Prima di utilizzare l'apparecchio, leggete attentamente il presente manuale e conservatelo per eventuali riferimenti futuri.

Pericolo



- L'acqua e l'elettricità rappresentano una combinazione pericolosa! Non usate l'apparecchio in ambienti umidi (ad esempio vicino a una vasca da bagno riempita d'acqua, a una doccia aperta o a una piscina).
- Non bagnate l'apparecchio e l'adattatore.
- Se l'apparecchio è rotto, non toccate le parti interne per evitare scariche elettriche.
- Non inserite mai alcun oggetto nell'apparecchio.

Avviso

- L'apparecchio non è destinato a persone (inclusi bambini) con capacità mentali, fisiche o sensoriali ridotte, fatti salvi i casi in cui tali persone abbiano ricevuto assistenza o formazione per l'uso dell'apparecchio da una persona responsabile della loro sicurezza.
- Adottate le dovute precauzioni per evitare che i bambini giochino con l'apparecchio.
- L'apparecchio non è destinato a bambine di età inferiore a 15 anni. Le ragazze di età compresa tra 15 e 18 anni possono utilizzarlo con il consenso e/o l'assistenza dei genitori o delle persone che ne fanno le veci. A partire da 19 anni è possibile utilizzare l'apparecchio liberamente.
- Utilizzate esclusivamente l'adattatore in dotazione.
- Non utilizzate l'apparecchio o l'adattatore se sono danneggiati.
- L'adattatore contiene un trasformatore. Non tagliate l'adattatore per sostituirlo con un'altra spina onde evitare situazioni pericolose.
- Nel caso in cui l'adattatore fosse danneggiato, dovrà essere sostituito esclusivamente con un adattatore originale al fine di evitare situazioni pericolose.
- Non usate l'apparecchio se il vetro della finestra di emissione della luce è rotto.
- Non usate l'accessorio di precisione se il vetro rossastro è rotto.

Per evitare danni

- Accertatevi che nei fori per la ventilazione non ci sia nulla che ostruisca il flusso dell'aria.
- Proteggete l'apparecchio da urti violenti, forti scosse o cadute.
- Se spostate l'apparecchio da un ambiente molto freddo a un ambiente molto caldo o viceversa, attendete circa 3 ore prima di utilizzarlo.
- Lasciate raffreddare l'apparecchio dopo l'uso e conservatelo nella custodia in dotazione, in modo che non si impolveri.
- Non lasciate l'apparecchio incustodito quando è acceso. Spegnete sempre l'apparecchio dopo l'uso.
- Per evitare danni, non esponete l'apparecchio alla luce diretta del sole o alla luce UV per lunghi periodi di tempo.
- Evitate che il flash venga emesso su superfici diverse dalla pelle. Ciò potrebbe causare seri danni agli accessori e/o alla finestra di emissione della luce. Consentite l'emissione del flash solo quando l'apparecchio è a contatto con la pelle.

Attenzione



- Non usate mai l'apparecchio intorno agli occhi o vicino alle sopracciglia per evitare il rischio di danni agli occhi.
- Usate questo apparecchio solo con impostazioni adatte al vostro tipo di pelle (consultate la tabella nella sezione "Intensità luminose consigliate", all'interno del capitolo "Predisposizione dell'apparecchio"). Utilizzare l'apparecchio a impostazioni più elevate rispetto a quelle consigliate può accrescere il rischio di reazioni cutanee ed effetti collaterali indesiderati.

- Questo apparecchio è stato realizzato unicamente per la depilazione al di sotto degli zigomi con i due accessori in dotazione. Non utilizzatelo per altri scopi.
- Assicuratevi che la cute dell'area da trattare sia pulita, asciutta e priva di creme, lozioni o altri prodotti cosmetici. Se la pelle non è pulita ed asciutta, il sistema di sicurezza integrato potrebbe non funzionare come previsto e l'apparecchio potrebbe non emettere flash di luce o emetterli inavvertitamente.
- Non usate l'apparecchio nel caso si verifichi una delle situazioni riportate nella sezione "Controindicazioni".

Per evitare di compromettere la durata del sistema Philips Lumea Essential, ricordate quanto segue:

- Durante l'utilizzo, non esponete l'apparecchio a temperature ambientali inferiori a 15 °C o superiori a 35 °C.
- L'apparecchio è dotato di una protezione dal surriscaldamento integrata. In caso di surriscaldamento, il flash non viene emesso. Non spegnete l'apparecchio e lasciatelo raffreddare per circa 15 minuti prima di continuare il trattamento. Dopo 5 minuti l'apparecchio si spegne automaticamente. Lasciatelo quindi raffreddare per ulteriori 10 minuti.
- Per qualunque controllo o riparazione, l'apparecchio dovrà essere affidato a un centro d'assistenza autorizzato Philips. L'intervento di manodopera non qualificata potrebbe compromettere la sicurezza dell'utente.

Campi elettromagnetici (EMF)

Questo apparecchio Philips è conforme a tutti gli standard e alle norme relativi all'esposizione ai campi elettromagnetici.

Controindicazioni

Per chi NON è adatto Philips Lumea Essential?

Il sistema Philips Lumea Essential non è adatto a tutti. Se una o più delle condizioni riportate di seguito corrispondono al vostro caso, questo apparecchio **non** è adatto a voi!

Non usate l'apparecchio in gravidanza o se allattate.

Philips Lumea Essential non è stato testato sulle donne in gravidanza, quindi vi consigliamo di non usare l'apparecchio se siete incinta o allattate al seno. I cambiamenti ormonali potrebbero aumentare la sensibilità della vostra pelle ed il rischio di ferite.

Non usate l'apparecchio se avete una carnagione e/o un colore dei peli non adatto, cioè:

- Se la vostra pelle è di tipo V (vi scottate raramente, vi abbronzate molto bene e il tono della vostra pelle è marrone scuro) o se la vostra pelle è di tipo VI (vi scottate raramente o mai e vi abbronzate molto; avete la pelle nera brunastra o più scura). In questo caso, correte un alto rischio di sviluppare reazioni cutanee quali rossore, scottature o scolorimento quando utilizzate il sistema Philips Lumea Essential. Consultate anche il capitolo "Possibili reazioni cutanee ed effetti collaterali" e la "Tabella dell'intensità luminosa consigliata" nella guida rapida.
- Se il colore naturale dei peli nelle aree da trattare è biondo chiaro, bianco, grigio o rosso: il trattamento non sarà efficace.

Usate Philips Lumea Essential per trattare un'area non più di una volta ogni due settimane.

Non usate l'apparecchio se soffrite di una delle malattie sotto elencate, ossia:

- Se siete stati o siete affetti da cancro della pelle o altre forme di cancro localizzate nelle aree da sottoporre al trattamento.
- In caso di lesioni precancerose o di concentrazione di nei atipici nelle aree da sottoporre al trattamento.
- In caso di anamnesi di malattie del collagene, incluse cicatrici cheloidee o scarsa cicatrizzazione.
- In caso di anamnesi di malattie vascolari, ad esempio la presenza di vene varicose o ectasia vascolare nelle aree da sottoporre al trattamento.
- Se la pelle è particolarmente sensibile alla luce e sviluppa facilmente sfoghi cutanei o reazioni allergiche.
- In caso di infezioni, eczema, ustioni, infiammazione dei follicoli piliferi, lacerazioni aperte, abrasioni, cicatrici chirurgiche, herpes simplex, ferite o lesioni ed ematomi nelle aree da sottoporre al trattamento.
- Nel caso in cui il soggetto sia stato sottoposto a interventi chirurgici nelle aree da sottoporre al trattamento.
- In caso di reazioni epilettiche in presenza di flash.
- In caso di diabete, lupus eritematoso, porfiria o insufficienza cardiaca congestizia.
- In caso di disturbi emorragici.
- In caso di anamnesi di malattie immunosoppressive (inclusa l'infezione da HIV o AIDS).

Non usate l'apparecchio se assumete uno dei medicinali sotto elencati, ossia:

- Se la vostra pelle è stata recentemente o è attualmente sottoposta a trattamento con acido glicolico (AHA), acido salicilico (BHA), isotretinoine per uso topico e acido azelaico.
- In caso di assunzione di farmaci contenenti isotretinoina come Accutane® o Roaccutane®, in qualsiasi forma, negli ultimi sei mesi: questo trattamento può rendere la cute più suscettibile a lacerazioni, ferite e irritazioni.
- Se assumete analgesici, in quanto riducono la sensibilità al calore.
- Se assumete medicinali o agenti che provocano fotosensibilità, controllate il relativo foglietto illustrativo. Se sono evidenziate reazioni di fotosensibilità e fototossicità o se si sconsiglia l'esposizione al sole durante l'assunzione del prodotto, non utilizzate l'apparecchio.
- Se assumete farmaci anticoagulanti, inclusa l'aspirina, in un dosaggio tale da non permetterne l'interruzione per almeno una settimana prima di ogni trattamento con Philips Lumea Essential.
- Se si assumono farmaci immunosoppressivi.



Non usate l'apparecchio sulle seguenti zone:

- Intorno agli occhi e vicino alle sopracciglia.
- Su capezzoli, areole, piccole labbra, vagina, ano e all'interno delle narici e delle orecchie. Consultate il capitolo "Modalità d'uso dell'apparecchio", alla sezione "Utilizzo dell'apparecchio nell'area bikini".
- Gli uomini non devono usarlo sul volto o sullo scroto. I peli del viso degli uomini differiscono dai peli del viso delle donne e l'accessorio di precisione è progettato solo per il trattamento dei peli del viso delle donne.
- In caso di protesi artificiali, ad esempio in silicone, pace-maker; impianti sottocutanei (erogatori di insulina) o piercing.
- In caso di nei, lentiggini, vene evidenti, aree con pigmentazione più scura, cicatrici o altre anomalie cutanee, consultate il medico, in quanto il trattamento potrebbe provocare ustioni e una modifica del tono della pelle, rendendo potenzialmente più difficile l'identificazione di eventuali malattie della pelle (ad esempio, cancro alla pelle).
- Su verruche, tatuaggi o trucco permanente, in quanto il trattamento potrebbe provocare ustioni e una modifica del tono della cute (ipopigmentazione o iperpigmentazione). L'uso su verruche ne potrebbe provocare l'espansione, poiché le verruche sono infezioni virali.
- Sulle aree dove utilizzate deodoranti a lunga durata, in quanto il trattamento potrebbe provocare reazioni cutanee. Consultate il capitolo "Possibili reazioni cutanee ed effetti collaterali".



non usate l'apparecchio se la pelle è scottata, è stata esposta al sole nelle ultime 2 settimane o se avete un'abbronzatura artificiale.

- Tutti i tipi di abbronzatura possono influire sulla sicurezza del trattamento. Ciò è valido per l'esposizione ai raggi solari naturali e per i metodi di abbronzatura artificiali quali lozioni abbronzanti, solarium ecc. Se siete abbronzati o prevedete di abbronzarvi, consultate il capitolo "Predisposizione dell'apparecchio", sezione "Consigli per l'abbronzatura".

Nota: quest'elenco non è esaustivo. Se non siete sicuri di poter usare l'apparecchio, vi consigliamo di consultare un medico.

Possibili reazioni cutanee ed effetti collaterali

Reazioni cutanee comuni

- La cute potrebbe risultare leggermente arrossata e/o si avverte una sensazione di pizzicore o di calore. Questa reazione è innocua e scompare rapidamente.
- Per un breve istante, sull'area trattata potrebbe verificarsi una reazione simile a una scottatura solare. Se tale reazione non scompare entro 3 giorni, consultate il medico.
- La rasatura o la combinazione di rasatura e trattamento a luce pulsata potrebbe causare pelle secca e irritazione. Si tratta di un fenomeno innocuo che scompare entro pochi giorni. Potete rinfrescare l'area con un po' di ghiaccio o una spugnetta bagnata. Se la secchezza persiste, potete applicare una crema idratante inodore sull'area trattata 24 ore dopo il trattamento.

Effetti collaterali non comuni

- Scottature, gonfiori e rossore eccessivo: queste reazioni si verificano raramente e generalmente sono il risultato dell'utilizzo di un'intensità luminosa troppo elevata per il tono della vostra pelle. Se queste reazioni non scompaiono entro 3 giorni, consultate il medico. Per il trattamento successivo, aspettate che la pelle sia completamente guarita e utilizzate un'intensità luminosa più bassa.
- Scolorimento della pelle: si verifica molto raramente e si manifesta con una macchia più chiara o più scura rispetto all'area circostante. È il risultato dell'utilizzo di un'intensità luminosa troppo elevata per il tono della vostra pelle. Se lo scolorimento non scompare entro 2 settimane, consultate un medico. Non trattate le aree scolorite fin quando la reazione non è scomparsa del tutto e la pelle non ha riacquisito il tono naturale.
- Infiammazione e infezione cutanea: si verificano molto raramente e potrebbero essere causate da un utilizzo dell'apparecchio su ferite o tagli dovuti a rasatura, ferite già esistenti o peli incarniti.
- Dolore eccessivo: può verificarsi durante o dopo il trattamento se avete utilizzato l'apparecchio su pelle non rasata o a un'intensità luminosa troppo elevata per il tono della vostra pelle, se applicate il flash sulla stessa area più di una volta e se utilizzate l'apparecchio su ferite aperte, infiammazioni, infezioni, tatuaggi, scottature, ecc. Per ulteriori informazioni, consultate il capitolo "Controindicazioni".

Dopo l'uso

- Non applicate sostanze cosmetiche profumate sulle aree trattate immediatamente dopo il trattamento.
- Non utilizzate deodoranti immediatamente dopo il trattamento delle ascelle. Attendete finché l'eventuale rossore della pelle sia completamente scomparso.
- Per informazioni sull'esposizione al sole e sull'abbronzatura artificiale, consultate il capitolo "Predisposizione dell'apparecchio", sezione "Consigli per l'abbronzatura".

Predisposizione dell'apparecchio

Per ottenere risultati ottimali, preparate le aree da sottoporre al trattamento nel modo descritto di seguito.

Preparazione delle aree al trattamento

- 1** Rasate le aree desiderate fin quando notate che i peli continuano a ricrescere.

Nota: non usate creme depilatorie al posto della rasatura.

Nota: se l'ultima volta che avete eseguito l'epilazione, avete rimosso i peli alla radice (ad esempio tramite epilazione), potete iniziare il trattamento subito. In questo caso, vi consigliamo di radervi tra un trattamento e l'altro per ottenere risultati ottimali.

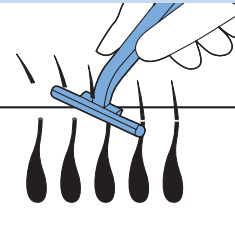

Ricordate che effettuare il trattamento su aree non rasate o non rasate adeguatamente comporta una serie di effetti indesiderati:

- La finestra di emissione della luce e gli accessori potrebbero contaminarsi con peli rimossi e sporcizia. Una finestra di emissione della luce e accessori contaminati possono ridurre la durata di funzionamento e l'efficacia dell'apparecchio. La contaminazione della finestra di emissione della luce può inoltre causare dolore durante il trattamento o reazioni cutanee come rossore o scolorimento.
- I peli sulla pelle possono bruciare provocando un odore sgradevole.

2 Pulite la cute e assicuratevi che sia liscia, totalmente asciutta e priva di sostanze oleose (ad esempio residui di deodoranti, lozioni, profumi, creme abbronzanti e schermi solari).

3 Controllate l'apparecchio, in particolare che nella finestra di emissione della luce e negli accessori non vi siano peli incastrati, polvere e tessuti. Se notate contaminazioni, effettuate la pulizia dell'apparecchio seguendo le istruzioni al capitolo "Pulizia e manutenzione".

se la rasatura causa ferite o lesioni, la vostra pelle potrebbe essere più sensibile al sistema IPL rispetto ad altri tipi di pelle. Il trattamento IPL potrebbe quindi risultare fastidioso o potrebbe portare ad altri effetti collaterali. Vi consigliamo di attendere fino a che l'irritazione non scompare.

4 Quando il pelo smette di ricrescere, generalmente dopo 4-5 trattamenti, non è più necessario radere l'area prima di utilizzare l'apparecchio.

Intensità luce

A differenza degli apparecchi a luce pulsata professionali, Philips Lumea Essential è stato sviluppato per l'uso da parte del consumatore e quindi gli impulsi luminosi sono più delicati. Pertanto, potete aspettarvi un trattamento **comodo** ed **efficace** con un'intensità luminosa non invasiva. Philips Lumea Essential fornisce cinque intensità luminose diverse. Regolate l'intensità luminosa in base al tono della pelle, al colore dei peli del corpo e del viso, impostando il livello che ritenete più adatto. Nella tabella riportata di seguito, sono riportate le intensità luminose consigliate.

Nota: l'apparecchio è automaticamente disabilitato quando la pelle è troppo scura per evitare l'insorgenza di reazioni cutanee. Tuttavia, il sensore di rilevamento del tono della pelle integrato non indica l'impostazione di intensità luminosa da usare, poiché le preferenze differiscono fortemente da persona a persona. Philips Lumea Essential vi dà la libertà di selezionare l'intensità luminosa che trovate più comoda e adatta per il tono della vostra pelle. Per stabilire l'intensità luminosa giusta da usare sulla vostra pelle, consultate la tabella delle intensità luminose consigliate riportata di seguito e nella guida rapida.

1 Consultate la seguente tabella per stabilire le intensità luminose più adatte al tono della vostra pelle e al colore dei peli del corpo e del viso (in assenza di un'intensità luminosa adatta alla vostra combinazione di tono della pelle/colore dei peli, nella tabella viene riportata una x).

Consiglio: potete appoggiare la tabella della guida rapida sulla vostra pelle e verificare con essa il tono della vostra pelle.

Consiglio: vi consigliamo di conservare la guida di avvio rapido nella custodia per riferimenti futuri.

2 Riducete l'intensità luminosa se avvertite dolore o disagio.

le persone con una pelle più scura corrono maggiori rischi di irritazioni cutanee in quanto la pelle assorbe una maggiore quantità di luce. In questo caso, si consiglia di utilizzare intensità minori.

gli impulsi luminosi generano una sensazione di calore più o meno intensa sulla cute, ma non dovrebbero provocare dolore. Le diverse aree del corpo potrebbero richiedere intensità luminose differenti. Consultate la tabella riportata di seguito. Per evitare reazioni cutanee, consultate il capitolo "Possibili reazioni cutanee ed effetti collaterali".

Intensità luminose consigliate (1-5)

Nella tabella seguente, i numeri indicano l'intensità luminosa da selezionare e "x" indica che l'apparecchio non è adatto per voi.

Nota: il tono della vostra pelle potrebbe cambiare a causa, ad esempio, dell'abbronzatura. Potrebbe quindi essere più scura rispetto al trattamento precedente. Quindi è importante controllare l'impostazione da usare prima di ogni trattamento e per ogni area. Alcune aree potrebbero essere più scure di altre.

Colore dei peli:

Biondo scuro/castano
chiaro/castano/
castano scuro/nero

bianco/grigio/rosso/
biondo chiaro

Tono della pelle e caratteristiche:

Bianca (si scotta sempre al sole e non si abbronzata)	4/5	×
Beige (si scotta facilmente al sole, raggiunge una scarsa abbronzatura)	4/5	×
Dorata (a volte si scotta al sole, raggiunge una buona abbronzatura)	4/5	×
Marrone chiaro (si scotta raramente al sole, raggiunge una rapida e buona abbronzatura)	1/2/3	×
Marrone scuro (si scotta raramente al sole, raggiunge un'ottima abbronzatura)	×	×
Nero (si scotta raramente o mai, raggiunge un'abbronzatura molto scura)	×	×

Importante

Per controllare se Philips Lumea Essential è adatto per voi, consultate il capitolo "Controindicazioni".

Consigli per l'abbronzatura

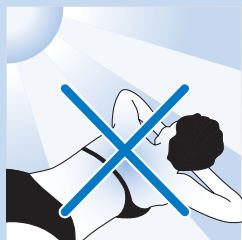

- **Evitate di prendere il sole durante l'uso regolare di Philips Lumea Essential (ogni due settimane).**

L'esposizione al sole potrebbe scurire la pelle (abbronzatura) o causare scottature (arrossamento della pelle). L'utilizzo di Philips Lumea Essential sulla pelle scura (abbronzata) e/o sulla pelle scottata aumenta il rischio di effetti collaterali e reazioni cutanee. Consultate il capitolo "Possibili reazioni cutanee ed effetti collaterali".

- **Esposizione al sole prima del trattamento: attendete 2 settimane ed effettuate un test cutaneo.**

Attendete almeno 2 settimane dopo l'esposizione al sole prima di usare l'apparecchio. Effettuate un test cutaneo (consultate il capitolo "Modalità d'uso dell'apparecchio", sezione "Primo utilizzo e test cutaneo") sull'area da trattare per stabilire l'intensità luminosa adeguata. Se non viene effettuato il test, si rischia l'insorgenza di reazioni cutanee dopo il trattamento con Philips Lumea Essential.

- **Esposizione al sole dopo il trattamento: attendete 48 ore prima di prendere il sole in seguito al trattamento con Philips Lumea Essential.**

Aspettate almeno 48 ore dopo il trattamento prima di esporre le aree trattate al sole. Anche dopo 48 ore, assicuratevi che la pelle trattata non presenti effetti collaterali prima di esporla al sole. Coprite le aree trattate quando vi esponete al sole oppure utilizzate uno schermo solare a protezione totale (SPF 30+) nelle due settimane successive al trattamento. L'esposizione al sole delle aree trattate senza protezione immediatamente dopo il trattamento può accrescere il rischio di reazioni cutanee ed effetti collaterali. Consultate il capitolo "Possibili reazioni cutanee ed effetti collaterali".

- **Abbronzatura con luce artificiale**

Seguite le istruzioni delle sezioni "Esposizione al sole prima del trattamento" e "Esposizione al sole dopo il trattamento" di cui sopra.

- **Abbronzatura con creme**

Se avete utilizzato una lozione per l'abbronzatura artificiale, aspettate che l'abbronzatura artificiale scompaia del tutto prima di utilizzare il sistema Philips Lumea Essential.

Nota: per ulteriori dettagli sulle reazioni cutanee indesiderate, consultate il capitolo "Possibili reazioni cutanee ed effetti collaterali".

Modalità d'uso dell'apparecchio

Consultate la tabella delle intensità luminose consigliate nel capitolo "Predisposizione dell'apparecchio", sezione "Intensità luminosa" per stabilire le impostazioni più adatte al tono della vostra pelle e al colore dei peli. Usate l'apparecchio in una stanza ben illuminata; ciò riduce la luminosità percepita del flash.

Prima di utilizzare l'apparecchio, eseguite una rasatura dell'area da sottoporre al trattamento (consultate il capitolo "Predisposizione dell'apparecchio", sezione "Preparazione delle aree al trattamento").

se in qualsiasi momento il trattamento diventa troppo doloroso, modificate l'impostazione della luce riducendo l'intensità luminosa finché il trattamento non comporta più disagi. Se notate reazioni cutanee più intense di un leggero rossore, interrompete immediatamente il trattamento e consultate la sezione "Possibili reazioni cutanee ed effetti collaterali" di questo capitolo.

Scelta del giusto accessorio

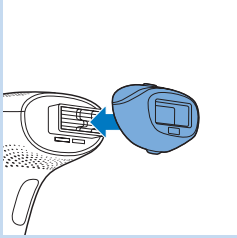

- Accessorio corpo

L'accessorio per il corpo può essere usato per la depilazione di tutte le aree del corpo al di sotto del collo (per le eccezioni, consultate "Controindicazioni"). L'accessorio corpo può coprire un'area di 4 cm² ed è stato progettato per il trattamento più veloce di grandi aree come le gambe.

non usate mai l'accessorio per il corpo sul volto.

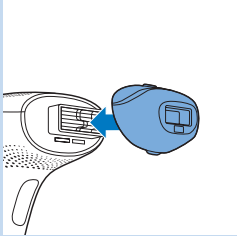

- Accessorio di precisione

L'accessorio di precisione è dotato di un filtro aggiuntivo integrato e può essere utilizzato per il trattamento sicuro dei peli superflui del viso sul labbro superiore, il mento e le guance. Può inoltre essere utilizzato su altre aree sensibili del corpo, come l'area delle ascelle e la zona bikini o sulle aree più difficili da raggiungere.

non utilizzate mai l'apparecchio sul contorno occhi o vicino alle sopracciglia.

Primo utilizzo e test cutaneo

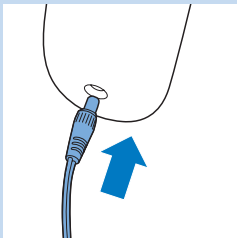

Quando utilizzate l'apparecchio per la prima volta o sulla pelle abbronzata, vi consigliamo di effettuare un test su **ogni** area da trattare per verificare la vostra reazione cutanea e abituarvi al trattamento a luce pulsata.

- 1** Scegliete l'accessorio appropriato per l'area che intendete trattare.
- 2** Scegliete un'area vicina a quella che intendete trattare.
- 3** Inserite lo spinotto nella presa dell'apparecchio e l'adattatore nella presa di corrente.

Nota: assicuratevi che l'accessorio selezionato sia inserito sull'apparecchio.

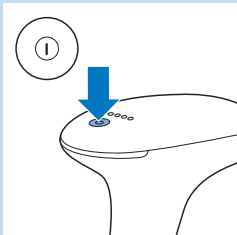

- 4** Premete il pulsante on/off per accendere l'apparecchio.

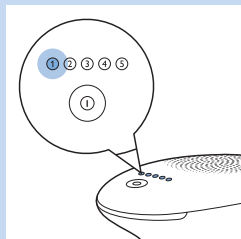

- L'intensità luminosa 1 si attiva.

Nota: l'apparecchio seleziona in automatico l'impostazione di intensità luminosa più bassa. Consultate la sezione "Intensità luminosa" nel capitolo "Predisposizione dell'apparecchio" per determinare l'intensità luminosa adeguata.

- 5 Per regolare l'impostazione dell'intensità luminosa, premete una o più volte il pulsante on/off fino a raggiungere l'impostazione desiderata. La spia dell'intensità corrispondente si accende.

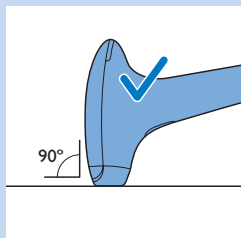

- 6 Posizionate l'apparecchio a un angolo di 90° sulla pelle in modo che l'accessorio sia a contatto con la pelle. Premete con decisione l'apparecchio sulla pelle per assicurarvi il contatto.

Consiglio: per semplificare l'uso dell'apparecchio, tendete la cute nell'area desiderata.

- L'apparecchio esegue automaticamente un'analisi del tono della pelle.

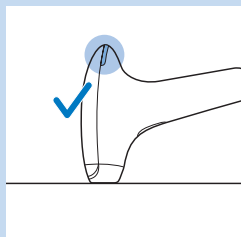

- Se la spia di luce pronta sulla parte posteriore dell'apparecchio emette una luce bianca, significa che la vostra pelle è adatta per il trattamento con l'apparecchio e potete procedere.

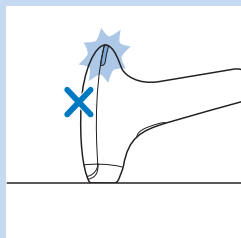

- Se la spia di luce pronta lampeggia prima in arancione, quindi emette una luce arancione fissa, significa che la vostra pelle non è adatta per il trattamento con l'apparecchio e l'apparecchio è disabilitato. Potreste essere comunque in grado di usare Philips Lumea Essential sulle parti del corpo meno abbronzate o naturalmente più chiare. Se non funziona, contattate il centro di assistenza clienti Philips.

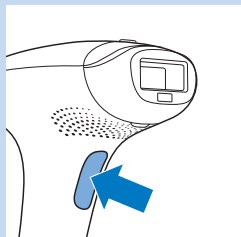

- 7 Per emettere un flash, premete il relativo pulsante.

*Nota: la luce visibile prodotta dall'apparecchio è il riflesso del flash sulla cute e non danneggia gli occhi. Non è necessario indossare occhiali protettivi durante l'utilizzo. Usate l'apparecchio in una stanza **ben illuminata**; ciò riduce la luminosità percepita del flash.*

- 8 Rilasciate il pulsante una volta che l'apparecchio ha emesso il flash.

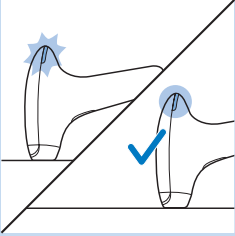

- ▶ La spia di luce pronta inizia a emettere una luce bianca lampeggiante per indicare che l'apparecchio si prepara a rilasciare un flash.
- ▶ Quando l'apparecchio è pronto a emettere un flash, la spia di luce pronta emette una luce bianca fissa.
- 9 Fate scivolare l'apparecchio sulla pelle nella successiva area da trattare. Fin quando non avvertite fastidio (nessun dolore), aumentate l'impostazione di un livello entro l'intervallo consigliato per il vostro tipo di pelle e applicate un flash per ogni impostazione.

Non applicate più di un flash sullo stesso punto.
- 10 Una volta terminato il trattamento, tenete premuto il pulsante on/off per 2 secondi per spegnere l'apparecchio.
- 11 Dopo il test cutaneo, aspettate 24 ore e controllate le reazioni della pelle. In presenza di reazioni cutanee, selezionate l'impostazione più elevata che non ha comportato problemi per l'utilizzo successivo.

Utilizzo successivo

- 1 Prima di ogni trattamento, pulite la finestra di emissione della luce, l'esterno degli accessori, le cornici metalliche all'interno degli accessori e il filtro in vetro rossastro nell'accessorio di precisione. Per ulteriori informazioni consultate il capitolo "Pulizia e manutenzione".
- 2 Iniziate ogni trattamento selezionando l'intensità luminosa con molta attenzione, in base alla sensibilità della pelle e al grado di comfort provato. Consultate la sezione "Intensità luminose consigliate" per selezionare l'impostazione adatta alla vostra pelle e al colore dei vostri peli.

La pelle potrebbe reagire diversamente in giorni/occasioni differenti per una serie di motivi. Per ulteriori informazioni, consultate "Possibili reazioni cutanee ed effetti collaterali" di questo capitolo.

- 3 Seguite i passaggi da 2 a 7 della sezione precedente ("Primo utilizzo e test cutaneo").

Nota: durante l'utilizzo, il riscaldamento dell'apparecchio e dell'accessorio è del tutto normale.

- 4 Fate scivolare l'apparecchio sulla pelle nella successiva area da trattare e ripetete i passaggi 5 e 6 della sezione "Primo utilizzo e test cutaneo" contenuta in questo capitolo. Dopo ogni flash occorrono fino a 3,5 secondi prima che l'apparecchio sia nuovamente pronto. La spia di luce pronta sulla parte posteriore dell'apparecchio emette di nuovo una luce bianca lampeggiante a indicare che l'apparecchio è in carica. Prima di procedere, attendete fino a quando questa spia si illumina in modo fisso.

Consiglio: Per un trattamento più efficiente, mantenete premuto il pulsante per l'emissione del flash mentre fate scorrere l'apparecchio sulla pelle.

non trattate la stessa area più volte durante una sessione. Ciò non migliora l'efficacia del trattamento, ma aumenta il rischio di reazioni cutanee.

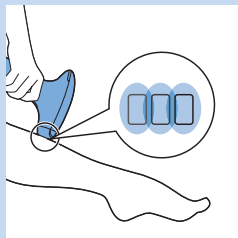

- 5** Per evitare che vi siano aree non trattate, assicuratevi che i flash vengano prodotti a distanza ravvicinata. Si noti che la luce efficace esce solo dalla finestra di uscita relativa. Assicuratevi sempre di non applicare i flash di luce sulla stessa zona due volte.
- 6** Una volta terminato il trattamento, tenete premuto il pulsante on/off per 2 secondi per spegnere l'apparecchio.
- 7** Controllate che sulla finestra di emissione della luce e sugli accessori non vi siano peli o sporcizia e pulite l'apparecchio dopo l'uso (consultate il capitolo "Pulizia e manutenzione").

Piano di trattamento ed efficacia

Un tipico ciclo di crescita dei peli può impiegare 18-24 mesi. Durante questo tempo, potrebbero essere richiesti più trattamenti Philips Lumea Essential per ottenere una riduzione permanente dei peli. L'efficacia della riduzione dei peli varia da persona a persona in base alla parte del corpo trattata, al colore dei peli e alla modalità d'uso di Philips Lumea Essential.

Come ottenere risultati ottimali

- Dopo pochi trattamenti, è normale che i peli siano ancora visibili. (per ulteriori informazioni, consultate il capitolo "Introduzione", sezione "Principio di funzionamento").
- Per rimuovere con successo tutti i peli ed evitare che il bulbo pilifero diventi di nuovo attivo, i trattamenti devono essere ripetuti ogni due settimane per i primi due mesi. La vostra pelle dovrebbe quindi essere liscia e senza peli. Leggete la sezione "Fase di manutenzione" per scoprire come mantenere questi risultati.

Fase di mantenimento

- Per mantenere la pelle liscia e senza peluria, vi consigliamo di ripetere il trattamento ogni quattro-sei settimane. Il tempo che intercorre tra i trattamenti può variare a seconda della ricrescita individuale e delle diverse zone del corpo. Se tra un trattamento e l'altro notate una ricrescita eccessiva, accorciate ulteriormente l'intervallo di tempo tra i trattamenti. Eseguite il trattamento massimo una volta ogni due settimane. Usando l'apparecchio più spesso, non se ne aumenta l'efficacia, si aumenta solo il rischio di reazioni cutanee.

Indicazioni per il trattamento

Tempo di trattamento medio

Area	Durata approssimativa del trattamento	Accessorio consigliato
Ascelle	1 minuto per ascella	Accessorio corpo/di precisione
Area bikini	1 minuto per lato	Accessorio corpo/di precisione
Intera area bikini	4 minuti	Accessorio corpo/di precisione
Un polpaccio	8 minuti	Accessorio corpo
Una gamba intera	14 minuti	Accessorio corpo
Labbro superiore/mento/ guance	1 minuto	Accessorio di precisione

Nota: ricerche e test hanno consentito di osservare i tempi di trattamento sopra riportati. I tempi di trattamento possono variare da persona a persona.

Aree da trattare

L'apparecchio è progettato per il trattamento dei peli superflui di labbro superiore, mento, guance, ascelle, braccia, addome, area bikini e gambe.

Utilizzo dell'apparecchio sulle gambe

Consultate la tabella delle intensità luminose consigliate nel capitolo "Predisposizione dell'apparecchio", sezione "Intensità luminosa" per stabilire le impostazioni adatte per le vostre gambe.

- Potete muovere l'apparecchio verso l'alto e il basso o lungo la gamba nel modo per voi più comodo. Inoltre, per assicurare il pieno contatto con la pelle, potete tenere l'apparecchio appoggiato lateralmente sulla pelle.

Nota: le aree con ossa più esposte come la tibia e le caviglie sono più sensibili di altre parti del corpo. Quando premete con forza l'accessorio su queste aree, la pelle può essere più facilmente soggetta a reazioni cutanee, come irritazione e rossore. Consultate il capitolo "Possibili reazioni cutanee ed effetti collaterali". Premete l'accessorio sulla pelle finché non si accende la spia del flash, ma non di più.

Utilizzo dell'apparecchio nell'area bikini

Consultate la tabella delle intensità luminose consigliate nel capitolo "Predisposizione dell'apparecchio", sezione "Intensità luminosa" per stabilire le impostazioni adatte per la vostra area bikini.

In linea di principio, Philips Lumea Essential è sicuro e abbastanza delicato per il trattamento dell'intera area bikini (ad esempio per lo stile "Brasiliano" o "Hollywood"). Usate un'impostazione più bassa per la pelle con pigmentazione più scura e più delicata nell'area bikini. Non usate l'apparecchio su: piccole labbra, vagina e ano. Gli uomini che desiderano trattare la zona pubica non devono usare l'apparecchio sullo scroto.

Nota: se volete lasciare dei peli in alcuni punti, ad esempio in caso di un'epilazione "brasiliiana", assicuratevi che il sensore di rilevamento del tono della pelle non sia posizionato sui peli restanti durante il trattamento, poiché in questo modo si può bloccare l'apparecchio.

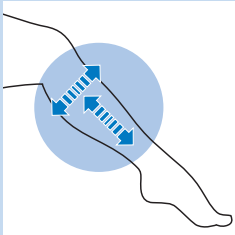



Nota: per motivi igienici, pulite sempre l'accessorio prima di iniziare il trattamento di un'altra area del corpo (consultate il capitolo "Pulizia e manutenzione").

Utilizzo dell'apparecchio sulle ascelle

Consultate la tabella delle intensità luminose consigliate nel capitolo "Predisposizione dell'apparecchio", sezione "Impostazione dell'intensità luminosa" per stabilire le impostazioni adatte per le vostre ascelle. Accertatevi di rimuovere qualunque deodorante, profumo, crema o altro prodotto per la cura della pelle dalle ascelle prima del trattamento.

Consiglio: per ottenere risultati ottimali sulle ascelle, posizionatevi davanti a uno specchio per vedere bene l'area da trattare e la spia di luce pronta. Alzate il braccio e posizionate la mano sulla parte posteriore del collo per tendere la pelle dell'ascella.

Nota: la luce riflessa non nuoce agli occhi. Se la luce dispersa dovesse risultare fastidiosa, chiudete gli occhi al momento dell'emissione del flash.

Utilizzo dell'apparecchio sul volto (labbro superiore, mento e guance)

Consultate la tabella delle intensità luminose consigliate nel capitolo "Predisposizione dell'apparecchio", sezione "Impostazione dell'intensità luminosa" per stabilire le impostazioni adatte al vostro volto (labbro superiore, mento e guance).

Usate sempre solo l'**accessorio di precisione** per trattare labbro superiore, mento e guance. Non usate mai l'apparecchio intorno agli occhi o vicino alle sopracciglia. Quando trattate labbro superiore, mento o guance, accertatevi di non esporre il volto alla luce diretta del sole nelle 24 ore successive. Applicate una crema solare a protezione totale (SPF 30+) per le due settimane successive al trattamento prima di esporre il viso alla luce diretta del sole.

Attenzione: nel trattamento dell'area al di sopra del labbro superiore, fate attenzione a non applicare il flash sul labbro.

Consiglio: applicate uno strato spesso di matita bianca sul labbro e sui contorni del labbro. Questo assicura che l'energia del flash venga riflessa e non tocchi il labbro in caso di attivazione accidentale del flash. Usate solo una matita bianca. Qualunque altro colore assorbe la luce e può causare l'irritazione della pelle.



Consiglio: per ottenere risultati ottimali su labbro superiore, mento e guance, posizionatevi davanti a uno specchio per avere una buona visione dell'area da trattare e della spia di luce pronta.

Consiglio: a causa dei contorni delle mascelle, potrebbe essere difficile portare il sistema di sicurezza integrato a pieno contatto con la pelle e rilasciare il flash. Mettete la lingua tra i denti e il labbro superiore o gonfiate le guance per facilitare l'operazione.

Consiglio: la luce riflessa non nuoce agli occhi. Se la luce dispersa dovesse risultare fastidiosa, chiudete gli occhi al momento dell'emissione del flash.

Pulizia e manutenzione

per garantire risultati ottimali e una maggiore durata dell'apparecchio, effettuate la pulizia dello stesso prima e dopo ogni utilizzo e, se necessario, anche durante. L'apparecchio perde la sua efficacia se non viene pulito adeguatamente.

non pulite mai l'apparecchio né le sue parti con acqua corrente o in lavastoviglie.

non usate prodotti o sostanze abrasive o detergenti aggressivi, come benzina o acetone, per pulire l'apparecchio.

non graffiate la finestra di emissione della luce o la cornice metallica all'interno dell'accessorio per il corpo.

Nota: Interrompete l'utilizzo dell'apparecchio quando non è più possibile pulire la finestra di emissione della luce o gli accessori.

- 1** Spegnete l'apparecchio, scollegatelo dalla presa e lasciatelo raffreddare.

Nota: la finestra di emissione della luce si surriscalda durante l'uso. Prima di pulirla, lasciatela raffreddare.

- 2** Per estrarre l'accessorio, afferrate le linguette sulla parte superiore e inferiore dell'accessorio e tirate delicatamente.

- 3** Se necessario, pulite la parte esterna dell'apparecchio con il panno morbido fornito con l'apparecchio stesso.

- 4** Inumidite il panno morbido fornito con l'apparecchio con poche gocce d'acqua e utilizzatelo per pulire le parti seguenti:

- finestra di emissione della luce
- superficie esterna degli accessori
- cornici metalliche all'interno degli accessori
- vetro rossastro del filtro nell'accessorio di precisione

assicuratevi che i contatti elettronici non si bagnino.

Nota: per effettuare una pulizia efficace delle parti summenzionate, se l'acqua non è sufficiente, utilizzate poche gocce di alcol a percentuale elevata.

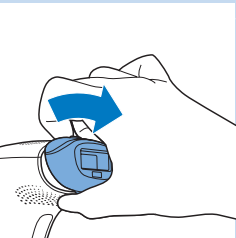

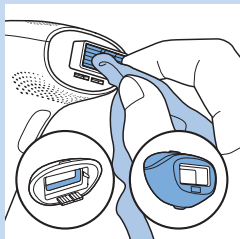

Nota: pulite l'apparecchio prima e dopo ogni uso e, se necessario, anche durante il trattamento come indicato nelle istruzioni di questa sezione.

Conservazione

- 1** Spegnete l'apparecchio, scollegatelo dalla presa e lasciatelo raffreddare.
- 2** Pulite l'apparecchio prima di riporlo.
- 3** Riponete l'apparecchio e gli accessori nella custodia a una temperatura compresa tra $-20\text{ }^{\circ}\text{C}$ e $+70\text{ }^{\circ}\text{C}$.

Consiglio: vi consigliamo di conservare la guida di avvio rapido nella custodia per riferimenti futuri.

Ordinazione degli accessori

Per acquistare accessori o parti di ricambio, visitate il sito **www.shop.philips.com/service** oppure recatevi presso il vostro rivenditore Philips. Potete contattare anche il centro assistenza Philips del vostro paese (per i dettagli di contatto, consultate l'opuscolo della garanzia internazionale).

Ricambi

Sono disponibili le seguenti parti di ricambio:

- Accessorio per il corpo codice 4222.100.1629)
- Accessorio di precisione (codice 4222.100.1630)
- Adattatore
- Panno per la pulizia
- Custodia morbida

Tutela dell'ambiente



- Per contribuire alla tutela dell'ambiente, non gettate l'apparecchio tra i rifiuti domestici quando non viene più utilizzato, ma consegnatelo a un centro di raccolta ufficiale.

Garanzia e assistenza

Per assistenza o informazioni, visitate il sito Web all'indirizzo **www.philips.com/support** oppure leggete l'opuscolo della garanzia internazionale.

Specifiche tecniche

Modello SC1996

Tensione caratteristica	100 V-240 V
Frequenza caratteristica	50 Hz-60 Hz
Alimentazione caratteristica	36 W
Protezione dalle scosse elettriche	Classe II 
Classificazione	IP 30 (EN 60529)
Condizioni operative	Temperatura: da +15° a +35°C Umidità relativa: da 30% a 95%
Condizioni di conservazione	Temperatura: da -20 °C a +70 °C Umidità relativa: da 5% a 95%
Spettro dell'accessorio corpo	> 500 nm
Spettro dell'accessorio di precisione	> 600 nm

Risoluzione dei problemi

Questo capitolo riassume i problemi più comuni che potreste riscontrare con l'apparecchio. Se non riuscite a risolvere il problema con le informazioni riportate sotto, visitate il sito **www.philips.com/support** per un elenco di domande frequenti o contattate il centro assistenza clienti del vostro paese.

Problema	Possibile causa	Soluzione
Durante la ricarica, l'adattatore/ apparecchio si surriscalda.	Si tratta di un fenomeno del tutto normale.	Non è necessario intervenire in alcun modo.
L'apparecchio è acceso ma non riesco ad aumentare o diminuire l'intensità della luce.	L'apparecchio richiede una reimpostazione.	Per effettuare la reimpostazione, spegnete l'apparecchio e riaccendetelo. Se, dopo questa operazione, non è possibile regolare l'intensità della luce, contattate il centro assistenza clienti del vostro paese, il rivenditore Philips o un centro autorizzato Philips.

Problema	Possibile causa	Soluzione
La spia di luce pronta non si accende quando l'apparecchio viene appoggiato sulla cute.	Non avete posizionato correttamente l'apparecchio sulla pelle.	<p>Posizionate l'apparecchio a un angolo di 90° sulla pelle in modo tale che tutti i 4 lati del sistema di sicurezza integrato tocchino la pelle. Quindi, verificate che la spia di luce pronta emetta una luce bianca fissa e premete il pulsante per l'emissione del flash.</p> <p>Se questa operazione non produce alcun risultato, appoggiate l'apparecchio su una parte del corpo dove il contatto tra lo stesso e la cute risulti più facile, ad esempio il braccio. Quindi verificate che la spia di luce pronta sia funzionante. Se la spia non inizia a lampeggiare quando appoggiate l'apparecchio sulla cute, contattate il centro assistenza clienti del vostro paese, il rivenditore Philips o un centro autorizzato Philips.</p>
La spia di luce pronta prima emette una luce arancione lampeggiante, quindi una luce arancione fissa quando l'apparecchio viene appoggiato sulla cute e l'apparecchio non rilascia un flash.	La pelle che state tentando di trattare è troppo scura.	Per evitare l'insorgenza di effetti collaterali sulla vostra pelle, l'apparecchio non funziona sulla pelle troppo scura. Potreste essere comunque in grado di usare Philips Lumea Essential sulle parti del corpo più chiare. Se non funziona, contattate il centro di assistenza clienti nel vostro paese, il rivenditore Philips o un centro autorizzato Philips.
La spia di luce pronta non si accende quando l'accessorio viene appoggiato sulla cute, ma la ventola di raffreddamento funziona.	La protezione dal surriscaldamento è stata attivata.	Quando la protezione da surriscaldamento è attiva, la ventola continua a funzionare. Non spegnete l'apparecchio. Lasciatelo raffreddare per circa 15 minuti prima di continuare a utilizzarlo. Dopo 5 minuti, l'apparecchio si spegne automaticamente. Lasciatelo quindi raffreddare per altri 10 minuti. Se la spia di luce pronta continua a non funzionare quando appoggiate l'apparecchio sulla cute, contattate il centro assistenza clienti del vostro paese, il rivenditore Philips o un centro autorizzato Philips.
La spia di luce pronta è accesa ma l'apparecchio non produce un flash alla pressione del relativo pulsante.	L'apparecchio richiede una reimpostazione.	Per effettuare la reimpostazione, spegnete l'apparecchio e riaccendetelo. Se la spia di luce pronta si accende ma l'apparecchio continua a non produrre un flash quando premete il relativo pulsante di emissione, contattate il centro assistenza clienti del vostro paese, il rivenditore Philips o un centro autorizzato Philips.
L'intensità luminosa 1 continua a lampeggiare e non è possibile cambiare l'impostazione.	L'accessorio non è inserito correttamente sull'apparecchio.	Inserite l'accessorio correttamente sull'apparecchio.

Problema	Possibile causa	Soluzione
Tutte le spie di intensità si accendono in modo alternato.	L'apparecchio richiede una reimpostazione.	Per effettuare la reimpostazione, spegnete l'apparecchio e riaccendetelo. Se, dopo questa operazione, le spie dell'intensità continuano ad accendersi in modo alternato, contattate il centro assistenza clienti del vostro paese, il rivenditore Philips o un centro autorizzato Philips.
Tutte le luci di intensità lampeggiano contemporaneamente.	L'apparecchio è difettoso.	Contattate il centro assistenza clienti del vostro paese, il rivenditore Philips o un centro autorizzato Philips.
Dall'apparecchio fuoriesce uno strano odore.	L'accessorio e/o il vetro del filtro sono sporchi.	Pulite l'accessorio e la finestra di emissione della luce in modo accurato. Se non riuscite a pulire l'accessorio correttamente, contattate il centro assistenza clienti del vostro paese, il rivenditore Philips o un centro autorizzato Philips per la sostituzione dell'accessorio.
	Non avete praticato una adeguata rasatura dell'area da sottoporre al trattamento.	Se sono presenti dei peli nell'area da trattare, potrebbero bruciarsi durante l'uso dell'apparecchio. Di conseguenza, produrranno uno strano odore. Si consiglia di radere l'area da sottoporre al trattamento prima di utilizzare l'apparecchio. Se la rasatura provoca irritazioni cutanee, accorciate il più possibile i peli e utilizzate un'impostazione adeguata di Philips Lumea Essential.
	Avete riposto l'apparecchio in un ambiente polveroso.	Pulite l'apparecchio e gli accessori (consultate il capitolo "Pulizia e manutenzione").
La pelle è più sensibile del solito durante il trattamento.	L'intensità luminosa utilizzata è troppo elevata.	Accertatevi di aver selezionato la giusta intensità. Se necessario, selezionate un'intensità minore.
	Non avete rasato le aree da sottoporre al trattamento.	È opportuno radere sempre le aree da trattare prima di utilizzare l'apparecchio. Se la rasatura provoca irritazioni cutanee, accorciate il più possibile i peli e utilizzate un'impostazione adeguata di Philips Lumea Essential.
	La finestra di emissione della luce è rotta.	Se la finestra di emissione della luce è rotta, non utilizzate più l'apparecchio, per evitare il rischio di reazioni cutanee. Contattate il centro assistenza clienti del vostro paese, il rivenditore Philips o un centro autorizzato Philips.
Quando utilizzo l'apparecchio, provo un dolore intenso.	Non avete rasato le aree da sottoporre al trattamento	È opportuno radere sempre le aree da trattare prima di utilizzare l'apparecchio. Se la rasatura provoca irritazioni cutanee, accorciate il più possibile i peli e utilizzate un'impostazione adeguata di Philips Lumea Essential.

Problema	Possibile causa	Soluzione
	Avete sottoposto al trattamento un'area per la quale non è previsto l'uso dell'apparecchio.	Non usate l'apparecchio su piccole labbra, vagina, ano, capezzoli, areole. Gli uomini non devono usarlo sul volto o sullo scroto. I peli del viso degli uomini differiscono dai peli del viso delle donne e l'accessorio di precisione è progettato solo per il trattamento dei peli del viso delle donne.
	Avete utilizzato un'intensità luminosa troppo elevata per voi.	Diminuite l'intensità della luce impostando un livello adatto al vostro tipo di pelle. Consultate il capitolo "Predisposizione dell'apparecchio", sezione "Intensità luminosa".
	La finestra di emissione della luce dell'accessorio per il corpo o il filtro in vetro dell'accessorio di precisione è rotta.	Se la finestra di emissione della luce dell'accessorio per il corpo o il filtro in vetro dell'accessorio di precisione è rotta, non usate più l'apparecchio con gli accessori. Rivolgetevi al vostro rivenditore o a un centro assistenza Philips oppure contattate il centro assistenza clienti per chiedere la sostituzione dell'accessorio.
Dopo il trattamento, le aree epilate si arrossano.	Un leggero rossore è innocuo e normale e scompare rapidamente.	Non è necessario intervenire in alcun modo.
La reazione cutanea dopo il trattamento dura più del previsto.	Avete utilizzato un'intensità luminosa troppo elevata per voi.	Per il trattamento successivo, selezionate un'intensità luminosa minore. Consultate il capitolo "Predisposizione dell'apparecchio", sezione "Intensità luminosa". Se la reazione cutanea dura più di 3 giorni, consultate il medico.
I risultati del trattamento non sono soddisfacenti.	Avete utilizzato un'intensità luminosa troppo bassa per voi.	Eseguite un test della pelle per determinare se potete usare un'intensità luminosa più alta (consultate il capitolo "Modalità d'uso dell'apparecchio", sezione "Primo utilizzo e test cutaneo").
	Non avete praticato abbastanza sovrapposizioni durante l'utilizzo dell'apparecchio.	Per ottenere i risultati desiderati, è necessario praticare delle sovrapposizioni durante il trattamento. Consultate il capitolo "Modalità d'uso dell'apparecchio", sezione "Utilizzo successivo", passaggio 4.

Problema	Possibile causa	Soluzione
	Non avete utilizzato l'apparecchio con la frequenza consigliata.	Per rimuovere tutti i peli con successo e impedire al bulbo pilifero di riattivarsi, i trattamenti devono essere ripetuti ogni due settimane per i primi due mesi. Per mantenere la pelle liscia e senza peluria, vi consigliamo di ripetere il trattamento ogni quattro-sei settimane. Il tempo che intercorre tra i trattamenti può variare a seconda della ricrescita individuale e delle diverse zone del corpo. Se tra un trattamento e l'altro notate una ricrescita eccessiva, accorciate ulteriormente l'intervallo di tempo tra i trattamenti. Eseguite il trattamento massimo una volta ogni due settimane. Usando l'apparecchio più spesso, non se ne aumenta l'efficacia, si aumenta solo il rischio di reazioni cutanee.
	Rispondete più lentamente al trattamento IPL rispetto ad un utente normale.	Continuate a usare il dispositivo per almeno 6 mesi, poiché la ricrescita dei peli può diminuire ancora nel corso di questo periodo. Tenete conto anche delle altre soluzioni a questo problema.
	L'apparecchio non è adatto al vostro colore della pelle o dei peli.	Non utilizzate l'apparecchio se i peli sono di colore biondo chiaro, rosso, grigio o bianco. Non utilizzate l'apparecchio se avete una pelle olivastra. Consultate la tabella relativa ai tipi di pelle e al colore dei peli nella guida rapida.
I peli iniziano a crescere di nuovo in alcuni punti sulle aree trattate.	Non avete praticato abbastanza sovrapposizioni durante l'utilizzo dell'apparecchio.	Per ottenere i risultati desiderati, è necessario praticare delle sovrapposizioni durante il trattamento. Consultate il capitolo "Modalità d'uso dell'apparecchio", sezione "Utilizzo successivo", passaggio 4.
	I peli cominciano a ricrescere seguendo il ciclo di crescita naturale.	È normale che i peli ricrescano. Tuttavia, i peli ricresciuti tendono ad essere più morbidi e sottili.
L'apparecchio non funziona.	L'apparecchio è difettoso.	Contattate il centro assistenza clienti del vostro paese, il rivenditore Philips o un centro autorizzato Philips.

Introductie

Gefeliciteerd met uw aankoop en welkom bij Philips! Als u volledig wilt profiteren van de ondersteuning die Philips biedt, registreer uw product dan op www.philips.com/welcome.

Ontharen met behulp van licht is een van de doeltreffendste methoden om ongewenst lichaamshaar met langdurig resultaat te behandelen. Deze methode verschilt van bestaande thuisontharingsmethoden omdat het de terugkeer van haargroei aanzienlijk vermindert. Philips heeft deze methode samen met toonaangevende dermatologen meer dan 15 jaar onderzocht. U kunt deze innovatieve technologie nu op aangename wijze toepassen in de privacy van uw eigen huis, wanneer u wilt.

Dit apparaat is speciaal ontworpen en geoptimaliseerd voor gebruik door vrouwen, maar kan ook door mannen worden gebruikt.

Philips Lumea Essential maakt de behandeling van ongewenst haar over het hele lichaam onder de jukbeenderen, inclusief het gezicht (bovenlip, kin en bakkebaarden) mogelijk, met behulp van twee speciale opzetstukken.

Philips Lumea Essential is ontwikkeld voor gebruik door één persoon. Uit hygiënisch oogpunt en voor een optimale levensduur raden we u aan het apparaat niet te delen met anderen.

Ga voor meer informatie over Philips Lumea Essential naar www.philips.com/lumea. Bezoek onze website regelmatig voor het laatste nieuws.

Voordelen

Dit apparaat biedt de volgende voordelen:

Intense Pulsed Light-technologie (IPL) voor thuisgebruik

Philips Lumea Essential gebruikt een op licht gebaseerde technologie die 'Intense Pulsed Light' (IPL) heet. IPL wordt ook in de professionele schoonheidsverzorgingsmarkt gebruikt om haar te verwijderen en wordt al meer dan vijftien jaar toegepast. Philips Lumea Essential maakt deze innovatieve technologie nu beschikbaar in uw comfortabele thuisomgeving.

Effectieve teruggroeipreventie voor dagelijkse gladheid

Deze methode biedt u langdurige teruggroeipreventie en een zijdezachte huid. Uit onze onderzoeken is gebleken dat de hoeveelheid haar al na twee behandelingen aanzienlijk afneemt. Een optimaal resultaat werd meestal bereikt na vier tot vijf behandelingen. Na elke behandeling is een afname van de haardichtheid waarneembaar. Hoe snel het effect zichtbaar wordt en hoe lang het resultaat aanhoudt, varieert per persoon. Zie voor meer informatie 'Optimale resultaten behalen' in hoofdstuk 'Het apparaat gebruiken'.

Zachte behandeling, ook op gevoelige delen van het lichaam

Philips Lumea Essential is in nauwe samenwerking met gediplomeerde dermatologen ontwikkeld om een effectieve en zachte behandeling te bieden, ook op de gevoeligste delen van het lichaam. Met het precisieopzetstuk kunt u het apparaat zelfs veilig op uw gezicht gebruiken.

Geen vervangende lampen nodig, geen onverwachte kosten

Philips Lumea Essential is uitgerust met een lamp voor hoge prestaties die niet vervangen hoeft te worden. Deze lamp kan meer dan 100.000 keer flitsen. U kunt hiermee meer dan 5 jaar* voortdurend resultaten behalen en tegelijkertijd geld besparen op dure vervangingslampen.

*Gebaseerd op een gemiddeld gebruikscenario en aanbevolen behandelingsregime voor een gebruiker.

Hoe werkt de Intense Pulsed Light-technologie van Philips?

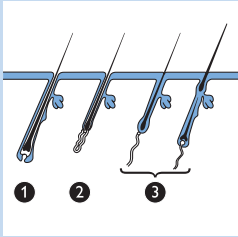

Haargroei

De haargroei varieert per persoon en is afhankelijk van leeftijd, stofwisseling en andere factoren. Niettemin groeit het haar bij iedereen doorgaans in 3 fasen.

1 Groeifase (anagene fase)

Het haar groeit actief vanaf de wortel. In deze fase is de concentratie melanine het hoogst. Melanine is verantwoordelijk voor de kleur van het haar. De melanineconcentratie is ook de bepalende factor voor de doeltreffendheid van de Intense Pulsed Light-technologie. Alleen haren in de groeifase zijn gevoelig voor behandeling met licht.

2 Degradatiefase (catagene fase)

De haargroei stopt en de wortel slinkt voordat de haar uitvalt.

3 Rustfase (telogene fase)

De oude haar valt uit. Het haarzakje blijft in rust tot de biologische klok aangeeft dat het opnieuw actief moet worden en een nieuwe haar moet produceren.

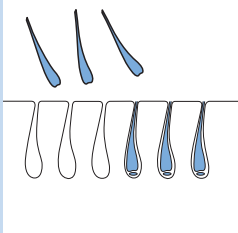
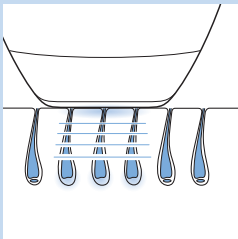

Werkingsprincipe

- Het apparaat werkt door haren en haarwortels onder de huid te verhitten. Het melanine in de haar en de bijbehorende haarwortel absorberen de energie van de lichtpulsen. Hoe donkerder de haarkleur, hoe meer licht wordt geabsorbeerd. Dit proces stimuleert de haar om eerder de rustfase in te gaan.
- Tussen de behandelingen in vallen de haren op natuurlijke wijze uit en wordt de haargroei geremd. Na de behandeling kan het een of twee weken duren voordat de haren uitvallen.

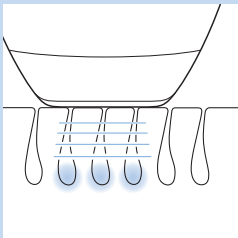

- Optimale haarvermindering kan niet met één behandelsessie worden bereikt, omdat alleen haren in de groeifase gevoelig zijn voor behandeling met licht. Tijdens een behandeling bevinden haren op het behandelingsgebied zich gewoonlijk in verschillende fasen van de haargroeyclus. Om alle haren doeltreffend te behandelen, moet u de behandeling gedurende de eerste twee maanden eens per twee weken herhalen.

Een geïntegreerd optisch filter zorgt ervoor dat er geen UV-licht op de huid komt en dat het apparaat veilig is voor de huid zolang het wordt gebruikt volgens de richtlijnen.

Algemene beschrijving (fig. 5)

- 1 Intensiteitslampjes (1-5)
 - 2 Aan/uit-schakelaar
 - 3 'Klaar om te flitsen'-lampje
 - 4 Ventilatieopeningen
 - 5 Apparaataansluiting
 - 6 Flitsknop
 - 7 Openingen voor elektronische contactpunten
 - 8 Lichtvenster met geïntegreerd UV-filter
 - 9 Lichaamsopzetstuk (geschikt voor alle lichaamsdelen onder de hals)
 - a Elektronische contactpunten
 - b Metalen lijst in het lichaamsopzetstuk
 - c Geïntegreerd veiligheidssysteem
 - d Huidtintsensor
 - 10 Precisieopzetstuk (geschikt voor alle lichaamsdelen, inclusief bovenlip, kin en bakkebaarden)
 - a Filterglas
 - b Geïntegreerd veiligheidssysteem
 - c Huidtintsensor
 - 11 Adapter
 - 12 Kleine stekker
- Ook bijgeleverd:
- etui
 - reinigingsdoek

Opmerking: Het hoofdfilter is in het apparaat geïntegreerd en zorgt ervoor dat u het apparaat veilig kunt gebruiken op lichaamsdelen onder de halslijn. Daarom is er geen extra filter nodig in het lichaamsopzetstuk. Het precisieopzetstuk heeft echter een extra filter voor een veilige en aangename behandeling van de gevoelige huid, zoals het gezicht.

Belangrijk

Lees deze gebruiksaanwijzing zorgvuldig door voordat u het apparaat gaat gebruiken. Bewaar de gebruiksaanwijzing om deze zo nodig later te kunnen raadplegen.

Gevaar

- Water en elektriciteit vormen een gevaarlijke combinatie. Gebruik dit apparaat daarom niet in een vochtige omgeving (bijv. in de buurt van een gevuld bad, een werkende douche of een gevuld zwembad).
- Houd het apparaat en de adapter droog.
- Raak als het apparaat kapot is geen delen binnenin aan om een elektrische schok te vermijden.
- Steek nooit voorwerpen in het apparaat.

Waarschuwing

- Dit apparaat is niet bedoeld voor gebruik door personen (waaronder kinderen) met verminderde lichamelijke, zintuiglijke of geestelijke vermogens, tenzij iemand die verantwoordelijk is voor hun veiligheid toezicht op hen houdt of hen heeft uitgelegd hoe het apparaat dient te worden gebruikt.
- Houd toezicht op jonge kinderen om te voorkomen dat ze met het apparaat gaan spelen.
- Het apparaat is niet bedoeld voor kinderen jonger dan 15 jaar: Tieners tussen de 15 en 18 jaar kunnen het apparaat gebruiken met toestemming en/of hulp van de ouders of personen die ouderlijke zeggenschap over hen hebben. Volwassenen van 19 jaar en ouder kunnen het apparaat zonder beperkingen gebruiken.
- Gebruik uitsluitend de bijgeleverde adapter.
- Gebruik het apparaat en de adapter niet als deze beschadigd zijn.
- De adapter bevat een transformator. Knip de adapter niet af om deze te vervangen door een andere stekker; aangezien dit een gevaarlijke situatie oplevert.
- Als de adapter beschadigd is, moet u deze altijd laten vervangen door een adapter van het oorspronkelijke type om gevaar te voorkomen.
- Gebruik het apparaat niet als het glas van het lichtvenster gebroken is.
- Gebruik het precisieopzetstuk niet als het roodachtige glas kapot is.

Ga als volgt te werk om schade te voorkomen

- Zorg dat de luchtstroom via de ventilatieopeningen niet wordt belemmerd.
- Stel het apparaat nooit bloot aan zware schokken, schud het niet en laat het niet vallen.
- Als u het apparaat van een zeer koude naar een zeer warme omgeving verplaatst, of omgekeerd, moet u ongeveer 3 uur wachten voordat u het in gebruik neemt.
- Laat het apparaat na gebruik afkoelen en berg het vervolgens op in het meegeleverde etui, zodat er geen stof op komt.
- Laat het apparaat niet onbeheerd achter wanneer het ingeschakeld is. Schakel het apparaat na gebruik altijd uit.
- Stel het apparaat niet gedurende meerdere uren bloot aan rechtstreeks zonlicht of UV-licht om schade te voorkomen.
- Flits niet op andere oppervlakken dan de huid. Dit kan ernstige schade aan de opzetstukken en/of het lichtvenster veroorzaken. Flits alleen wanneer het apparaat in contact met de huid is.

Let op



- Gebruik het apparaat nooit rond de ogen en nabij de wenkbrauwen om het risico van oogletsel te vermijden.
- Gebruik het apparaat alleen op de standen die geschikt zijn voor uw huidtype (zie de tabel in het gedeelte 'Aanbevolen lichtintensiteit' in het hoofdstuk 'Klaarmaken voor gebruik'). Als u hogere standen gebruikt dan wordt aanbevolen, kan het risico op huidreacties en bijwerkingen toenemen.
- Dit apparaat is alleen bedoeld om met de twee bijgeleverde opzetstukken ongewenst lichaamshaar van gebieden onder de jukbeenderen te verwijderen. Gebruik het niet voor een ander doel.

- Zorg ervoor dat de huid van het te behandelen gebied schoon en droog is en vrij van crèmes, lotions en andere cosmetica. Als de huid niet schoon en droog is, werkt het geïntegreerde veiligheidssysteem mogelijk niet naar behoren en geeft het apparaat mogelijk geen flitsen of onopzettelijk flitsen.
- Gebruik het apparaat niet als er sprake is van een van de situaties vermeld in het gedeelte 'Contra-indicaties'.

Houd de volgende zaken in de gaten om te voorkomen dat de levensduur van uw Philips Lumea Essential wordt verkort:

- Stel het apparaat tijdens het gebruik niet bloot aan een omgevingstemperatuur lager dan 15 °C of hoger dan 35 °C.
- Het apparaat is voorzien van een ingebouwde oververhittingsbeveiliging. Als het apparaat oververhit is, flitst het niet. Schakel het apparaat niet uit maar laat het ongeveer 15 minuten afkoelen voordat u doorgaat met de behandeling. Na 5 minuten wordt het apparaat automatisch uitgeschakeld. Laat het vervolgens nog 10 minuten afkoelen.
- Breng het apparaat altijd naar een door Philips geautoriseerd servicecentrum voor onderzoek of reparatie. Reparatie door een onbevoegd persoon kan zeer gevaarlijke situaties opleveren voor de gebruiker.

Elektromagnetische velden (EMV)

Dit Philips-apparaat voldoet aan alle toepasbare richtlijnen en voorschriften met betrekking tot blootstelling aan elektromagnetische velden.

Contra-indicaties

Voor wie is de Philips Lumea Essential NIET geschikt?

Philips Lumea Essential is niet voor iedereen geschikt. Als een van de onderstaande punten op u van toepassing is, dan is dit apparaat **niet** geschikt voor u!

Gebruik het apparaat niet als u zwanger bent of borstvoeding geeft.

Philips Lumea Essential is niet getest bij zwangere vrouwen. Daarom raden we u af het apparaat te gebruiken als u zwanger bent of borstvoeding geeft. Veranderingen in de hormoonspiegel kunnen uw huid gevoeliger maken en het risico op wondjes vergroten.

Gebruik het apparaat nooit als u een ongeschikte huidtint en/of haarkleur hebt, d.w.z.:

- Als u huidtype V hebt (u verbrandt zelden en u wordt snel bruin; uw huidtint is donkerbruin) of als u huidtype VI hebt (u verbrandt zelden of nooit en u wordt zeer bruin; uw huidtint is zeer donkerbruin of donkerder). In deze gevallen loopt u een groot risico om huidreacties zoals verkleuringen, roodheid of brandwonden te ontwikkelen als u Philips Lumea Essential gebruikt. Zie ook 'Mogelijke bijwerkingen en huidreacties' en raadpleeg de tabel met aanbevolen lichtintensiteiten in de snelstartgids.
- Als uw natuurlijke haarkleur in de te behandelen gebieden lichtblond, wit, grijs of rood is, is de behandeling voor u niet effectief.

Gebruik Philips Lumea Essential niet vaker dan eens per twee weken, ongeacht welk gebied u behandelt.

Gebruik het apparaat nooit als u aan de hieronder genoemde aandoeningen lijdt:

- Als u een huidaandoening hebt zoals een actieve vorm van huidkanker, of als u in het verleden huidkanker of een andere vorm van kanker hebt gehad in de te behandelen gebieden.
- Als u precancereuze laesies of meerdere atypische moedervlekken hebt in de te behandelen gebieden.
- Als u in het verleden bent behandeld voor een collageenaandoening, bijvoorbeeld de vorming van een keloidlitteken of slecht genezende wonden.
- Als u in het verleden bent behandeld voor een vasculaire aandoening, bijvoorbeeld de aanwezigheid van spataderen of vasculaire ectasie in de gebieden die worden behandeld.
- Als uw huid gevoelig is voor licht en u snel uitslag of een allergische reactie krijgt.
- Als u infecties, eczeem, brandwonden, ontstoken haarzakjes, snijwonden, schaafwonden, herpes simplex, wonden of laesies en hematomen hebt in de te behandelen gebieden.
- Als u geopereerd bent in de te behandelen gebieden.
- Als u lijdt aan epilepsie met overgevoeligheid voor lichtflitsen.
- Als u lijdt aan diabetes, lupus erythematodes, porphyria of een congestieve hartaandoening.
- Als u aan een bloedingsstoornis lijdt.
- Als u in het verleden voor immuniteitsaandoeningen bent behandeld (waaronder HIV-infectie of aids).

Gebruik het apparaat nooit als u een van de hieronder genoemde medicaties gebruikt:

- Als uw huid momenteel wordt behandeld met of onlangs is behandeld met alfa-hydroxizuren (AHA's), bèta-hydroxizuren (BHA's), op de huid aangebrachte isotretinoïne en azelaïnezuur.
- Als u gedurende de afgelopen zes maanden een vorm van isotretinoïne zoals Accutane® of Roaccutance® hebt ingenomen. Deze behandeling kan de gevoeligheid van de huid voor scheuren, wondjes en irritaties verhogen.
- Als u pijnstillers inneemt die de gevoeligheid van de huid voor warmte verminderen.
- Als u middelen of medicijnen gebruikt die de lichtgevoeligheid verhogen. Lees in dat geval de bijsluiters en gebruik het apparaat niet als er staat dat het medicijn fotoallergische of fototoxische reacties kan veroorzaken of dat u zonlicht moet vermijden wanneer u het medicijn gebruikt.
- Als u antistollingsmiddelen gebruikt (bijvoorbeeld hoge doses aspirine), op zodanige wijze dat een onthoudingsperiode van 1 week voorafgaand aan elke behandeling met Philips Lumea Essential niet mogelijk is.
- Als u immunosuppressieve medicatie neemt.

Gebruik het apparaat nooit op de volgende gebieden:

- Rond de ogen en nabij de wenkbrauwen.
- Op tepels, tepelhoven, binnenste schaamlippen, vagina, anus en de binnenkant van de neusgaten en oren. Zie 'Het apparaat gebruiken op de bikinilijn' in het hoofdstuk 'Het apparaat gebruiken'.



- Mannen mogen het apparaat niet op het scrotum en het gezicht gebruiken. Het gezichtshaar van mannen is anders dan dat van vrouwen en het precisieopzetstuk is uitsluitend ontworpen voor het behandelen van gezichtshaar van vrouwen.
- Op of nabij kunstmatige dingen zoals siliconenimplantaten, pacemakers, onderhuidse injectieopeningen (insulinepomp) of piercings.
- Op moedervlekken, sproeten, grote aderen, gebieden met donkerder pigment, littekens of andere huidafwijkingen zonder uw huisarts te raadplegen. Dit kan leiden tot verbrandingen en verandering van de huidtint, waardoor het mogelijk lastiger wordt huidgerelateerde ziekten te ontdekken (bijv. huidkanker).
- Op wratten, tatoeages of permanente make-up. Dit kan leiden tot brandwonden en verandering van de huidtint (hypopigmentatie of hyperpigmentatie). Gebruik op wratten kan er zelfs toe leiden dat er meer wratten komen, omdat wratten virusinfecties zijn.
- Op gebieden waar u langwerkende deodorant gebruikt. Dit kan leiden tot huidreacties. Zie 'Mogelijke bijwerkingen en huidreacties'.

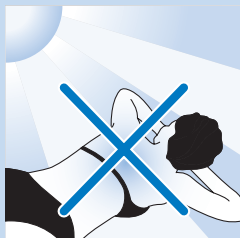

Gebruik het apparaat nooit op door de zon verbrande, onlangs gebruide (in de afgelopen 2 weken) of kunstmatig gebruide huid.

- Alle bruiningsmethoden kunnen de veiligheid van de behandeling beïnvloeden. Dit geldt zowel voor blootstelling aan zonlicht als voor kunstmatige bruiningsmethoden zoals bruiningslotions, bruiningsapparaten, enz. Raadpleeg 'Bruiningsadvies' in hoofdstuk 'Klaarmaken voor gebruik' als u gebruid bent of van plan bent te bruinen.

Opmerking: Deze lijst is niet volledig. Als u niet zeker bent of u het apparaat kunt gebruiken, raden wij u aan een arts te raadplegen.

Mogelijke bijwerkingen en huidreacties

Vaak voorkomende huidreacties

- Uw huid kan enige roodheid vertonen en/of kan prikken, tintelen of warm aanvoelen. Deze reactie is absoluut onschadelijk en verdwijnt snel.
- Gedurende korte tijd kan een reactie vergelijkbaar met zonnebrand optreden op het behandelde gebied. Raadpleeg uw huisarts als de irritatie na 3 dagen niet verdwenen is.
- Scheren of de combinatie van scheren en lichtbehandeling kan een droge huid en jeuk veroorzaken. Dit is een onschadelijke reactie die binnen enkele dagen verdwijnt. U kunt ter verkoeling een ijskompres of een nat washandje op het gebied leggen. Als de huid droog blijft, kunt u 24 uur na de behandeling een geurloze vochtinbrengende crème aanbrengen op het behandelde gebied.

Zeldzame bijwerkingen

- Verbranding, overmatige roodheid en zwelling: deze reacties zijn zeldzaam. Ze zijn meestal het gevolg van het gebruik van een te hoge lichtintensiteit voor uw huidtint. Raadpleeg uw huisarts als deze reacties niet binnen 3 dagen verdwijnen. Wacht met de volgende behandeling tot de huid volledig is hersteld en gebruik een lagere lichtintensiteit.

- Huidverkleuring: dit komt zelden voor. Huidverkleuring is zichtbaar als een vlek die donkerder of lichter is dan de huid eromheen. Dit is het gevolg van het gebruik van een lichtintensiteit die te hoog is voor uw huidtint. Raadpleeg uw huisarts als de verkleuring niet binnen 2 weken verdwijnt. Behandel de verkleurde gebieden niet tot de verkleuring is verdwenen en uw huid zijn normale tint heeft teruggekregen.
- Huidinfectie en ontsteking: dit komt zeer zelden voor en kan worden veroorzaakt door gebruik van het apparaat op wondjes of sneetjes die veroorzaakt zijn door scheren, op al bestaande wondjes of op ingegroeide haren.
- Overmatige pijn: dit kan voorkomen tijdens of na de behandeling als u het apparaat hebt gebruikt op ongeschoren huid, als u het apparaat gebruikt op een te hoge lichtintensiteit voor uw huidtint, als u meerdere malen een flits afgeeft op hetzelfde gebied en als u het apparaat gebruikt op open wonden, ontstekingen, infecties, tatoeages, brandwonden, enz. Zie 'Contra-indicaties' voor meer informatie.

Na gebruik

- Gebruik geen geparfumeerde schoonheidsmiddelen op de behandelde gebieden onmiddellijk na de behandeling.
- Gebruik geen deodorant onmiddellijk na behandeling van de oksels. Wacht tot eventuele roodheid van de huid volledig is verdwenen.
- Raadpleeg 'Bruiningsadvies' in hoofdstuk 'Klaarmaken voor gebruik' voor informatie over blootstelling aan de zon en kunstmatige bruining.

Klaarmaken voor gebruik

Voor optimale resultaten moet u de gebieden waarop u het apparaat wilt gebruiken op de hieronder beschreven wijze voorbereiden.

Behandelgebieden voorbehandelen

- 1** Scheer de gebieden die u wilt behandelen zolang het haar nog steeds teruggroeit.

Opmerking: Gebruik geen ontharingscrèmes in plaats van te scheren.

Opmerking: Als tijdens uw laatste epilatiemethode haren met wortel en al zijn verwijderd (bijv. door epilieren), kunt u direct met de behandeling beginnen. In dit geval raden we u aan tussen de behandelingen door te scheren voor optimale resultaten.

Let op: behandeling op ongeschoren of niet goed geschoren gebieden heeft een aantal ongewenste effecten:

- Het lichtvenster en de opzetstukken kunnen vervuild raken met verdwaalde haren en stof. Een vuil lichtvenster en vuile opzetstukken kunnen de effectieve levensduur van het apparaat verkorten. Bovendien kan een vuil lichtvenster ertoe leiden dat de behandeling pijnlijk wordt of dat er huidreacties zoals roodheid en verkleuring ontstaan.
- De haren op uw huid kunnen verbranden, wat een onaangename geur kan veroorzaken.

- 2** Maak uw huid schoon en zorg dat deze haarvrij, volledig droog en vrij van vette substanties is (bijv. resten deodorant, lotion, parfum, bruiningscrème en zonnebrandcrème).

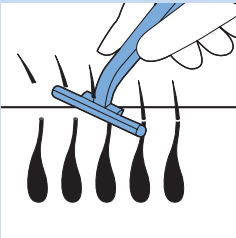

- 3** Controleer het apparaat en met name het lichtvenster en de opzetstukken op de aanwezigheid van haren, vuil of vezels. Maak het apparaat zo nodig schoon volgens de instructies in hoofdstuk 'Schoonmaken en onderhoud'.

Als scheren wondjes of schrammen veroorzaakt, is uw huid mogelijk gevoeliger dan normaal voor IPL. De IPL-behandeling kan daardoor onaangenaam aanvoelen of leiden tot andere ongewenste bijwerkingen. We raden u aan te wachten tot de irritatie is verdwenen.

- 4** Wanneer de haren niet meer teruggroeien, wat doorgaans na 4-5 behandelingen het geval is, hoeft u zich niet meer te scheren voor het gebruik van het apparaat.

Lichtintensiteit

Philips Lumea Essential is bedoeld voor consumentengebruik en is niet vergelijkbaar met professionele op licht gebaseerde apparaten. De Philips Lumea Essential gebruikt namelijk zachtere lichtpulsen. U kunt daarom een **handige** en **doeltreffende** behandeling verwachten met een lichtintensiteit die voor u prettig is.

Philips Lumea Essential biedt vijf verschillende lichtintensiteiten. Stel de lichtintensiteit af op uw huidtint en de kleur van uw lichaamshaar en gezichtshaar en selecteer een niveau dat u prettig vindt. Aan de hand van onderstaande tabel met aanbevolen lichtintensiteiten kunt u vaststellen wat de juiste lichtintensiteit voor u is.

Opmerking: Het apparaat wordt automatisch uitgeschakeld als uw huid te donker is, om te voorkomen dat er huidreacties ontstaan. De geïntegreerde huidtintsensor vertelt u echter niet welke lichtintensiteit u moet gebruiken, omdat de voorkeur per persoon verschilt. Philips Lumea Essential geeft u de vrijheid om de lichtintensiteit te kiezen die u prettig vindt, zolang het apparaat geschikt is voor uw huidtint. Raadpleeg de tabel met aanbevolen lichtintensiteiten hieronder en in de snelstartgids om vast te stellen welke lichtintensiteit geschikt is voor uw huid.

- 1** Raadpleeg de onderstaande tabel om te bepalen welke lichtintensiteiten geschikt zijn voor uw huid en huidtint en voor de kleur van uw lichaamshaar en gezichtshaar. Als er geen geschikte lichtintensiteit is voor uw huidtint/haarkleur, wordt dit aangegeven met een x.

Tip: Houd de tabel in de snelstartgids bij uw huid en vergelijk de tabel met uw huidtint.

Tip: We raden u aan om de snelstartgids in het etui te bewaren, zodat u de gids later nog eens kunt raadplegen.

- 2** Verlaag de lichtintensiteit als u pijn of ongemak ervaart.

Mensen met een donkerdere huid hebben meer kans op huidirritatie, omdat hun huid meer licht absorbeert. Daarom wordt er een lagere lichtintensiteit aanbevolen voor mensen met een donkerdere huid.

De lichtpuls kan warm of heet aanvoelen op de huid, maar mag nooit pijnlijk zijn. Verschillende lichaamsdelen vereisen mogelijk een verschillende lichtintensiteit, zie hiervoor de onderstaande tabel. Raadpleeg 'Mogelijke bijwerkingen en huidreacties' om huidreacties te voorkomen.

Aanbevolen lichtintensiteit (1-5)

In de onderstaande tabel geven de cijfers de te selecteren lichtintensiteit aan. Een 'x' betekent dat het apparaat niet geschikt is voor u.

Opmerking: De tint van uw huid kan veranderen, bijvoorbeeld omdat uw huid is gebruind. Uw huid kan dan donkerder zijn dan tijdens de vorige behandeling. Het is daarom belangrijk dat u vóór elke behandeling controleert wat de juiste stand is voor het te behandelen lichaamsdeel. Bepaalde delen zijn mogelijk donkerder dan andere.

Kleur van lichaamshaar:	Donkerblond/lichtbruin/ bruin/donkerbruin/zwart	wit/grijs/rood/ lichtblond
Huidtint en -kenmerken:		
Wit (altijd verbranden, geen bruining)	4/5	x
Beige (makkelijk verbranden, minimale bruining)	4/5	x
Lichtbruin (verbrandt soms, goede bruining)	4/5	x
Gemiddeld bruin (zelden verbranden, snelle en goede bruining)	1/2/3	x
Donkerbruin (zelden verbranden, zeer goede bruining)	x	x
Zeer donkerbruin en donkerder (zelden of nooit verbranden, zeer donkere bruining)	x	x

Belangrijk

Raadpleeg "Contra-indicaties" om te controleren of Philips Lumea Essential geschikt is voor u.

Bruiningsadvies



- **Vermijd zonnebaden wanneer u Philips Lumea Essential regelmatig gebruikt (eens in de twee weken).**

Zonnen kan de huid donkerder maken (bruinen) en/of verbranden (rood worden van de huid). Als u Philips Lumea Essential gebruikt op verdonkerde (gebruinde) en/of verbrande huid, wordt het risico op bijwerkingen en huidreacties groter. Zie 'Mogelijke bijwerkingen en huidreacties'.

- **Zonnebaden voor behandeling: wacht 2 weken en voer een huidtest uit.**

Wacht na het zonnen ten minste twee weken voordat u het apparaat gebruikt. Voer een huidtest uit (zie 'Eerste gebruik en huidtest' in hoofdstuk 'Het apparaat gebruiken') op het te behandelen gebied om de juiste lichtintensiteit te bepalen. Als u dit niet doet, loopt u het risico huidreacties te krijgen na behandeling met Philips Lumea Essential.

- **Zonnebaden na behandeling: wacht 48 uur voor het zonnebaden na behandeling met Philips Lumea Essential.**

Wacht ten minste 48 uur na de behandeling voordat u de behandelde delen van de huid aan de zon blootstelt. U moet zelfs na 48 uur controleren of er huidreacties zijn voordat u de huid blootstelt aan de zon. Bedek behandelde gebieden wanneer u de zon in gaat of gebruik een sunblock (beschermingsfactor 30+) gedurende twee weken na behandeling.

Blootstelling van behandelde gebieden aan zonlicht zonder bescherming direct na de behandeling kan het risico op ongunstige bijwerkingen en huidreacties vergroten. Zie 'Mogelijke bijwerkingen en huidreacties'.

- **Bruining met kunstlicht**

Volg de instructies in 'Blootstelling aan de zon voorafgaand aan de behandeling' en 'Blootstelling aan de zon na de behandeling' hierboven.

- **Bruining met bruiningscrèmes**

Als u kunstmatige bruiningslotion hebt gebruikt, wacht dan met het gebruik van de Philips Lumea Essential tot de kunstmatige bruining volledig verdwenen is.

Opmerking: Zie voor meer bijzonderheden over ongewenste huidreacties 'Mogelijke bijwerkingen en huidreacties'.

Het apparaat gebruiken

Controleer de tabel met aanbevolen lichtintensiteiten in 'Lichtintensiteit' in hoofdstuk 'Klaarmaken voor gebruik' om vast te stellen welke lichtintensiteit het meest geschikt is voor uw huidtint en de kleur van uw lichaamshaar. Gebruik het apparaat in een goed verlichte kamer; dit vermindert de waargenomen helderheid van de flitsen.

Scheer het gebied dat u wilt behandelen voordat u het apparaat gebruikt (zie 'Behandelgebieden voorbehandelen' in hoofdstuk 'Klaarmaken voor gebruik').

Als de behandeling op enig moment pijnlijk wordt, verlaag dan de lichtintensiteitsstand tot de behandeling weer aangenaam aanvoelt. Stop de behandeling onmiddellijk als u huidreacties waarneemt die erger zijn dan een beetje roodheid en lees 'Mogelijke bijwerkingen en huidreacties' in dit hoofdstuk.

Het juiste opzetstuk kiezen

- **Lichaamsopzetstuk**

Het lichaamsopzetstuk kan worden gebruikt om ongewenst lichaamshaar op alle lichaamsdelen onder de hals te behandelen (zie 'Contra-indicaties' voor uitzonderingen). Het lichaamsopzetstuk kan een gebied van 4 cm² bestrijken en is speciaal ontworpen voor een snellere behandeling van grotere gebieden zoals de benen.

Gebruik het lichaamsopzetstuk nooit op het gezicht.

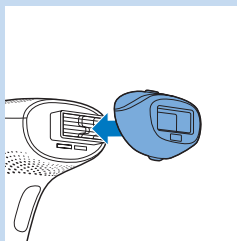

- **Precisiehulpstuk**

Het precisieopzetstuk omvat een extra geïntegreerd lichtfilter en kan worden gebruikt om ongewenst gezichtshaar op de bovenlip, kin en wangen veilig te behandelen. Het kan ook op andere gevoelige gebieden op het lichaam worden gebruikt, zoals oksels en bikinilijn of moeilijk bereikbare gebieden.

Gebruik het apparaat nooit rond de ogen en bij de wenkbrauwen.

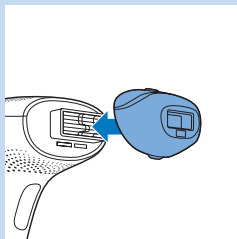

Eerste gebruik en huidtest

We adviseren u een huidtest uit te voeren op **alle** gebieden die u wilt behandelen als u het apparaat voor het eerst gebruikt of na recent bruinen. Zo stelt u vast hoe uw huid reageert op de behandeling en u raakt gewend aan de behandeling op basis van licht.

- 1 Kies het opzetstuk dat geschikt is voor het gebied dat u wilt behandelen.
- 2 Kies een gebied dicht bij het gebied dat u wilt behandelen.
- 3 Steek de kleine stekker in het apparaat en steek de adapter in het stopcontact.

Opmerking: Zorg ervoor dat het gewenste opzetstuk op het apparaat is geplaatst.

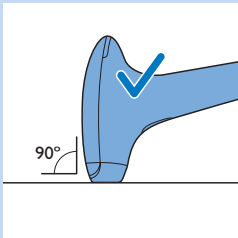
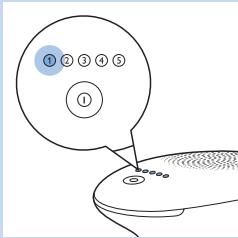
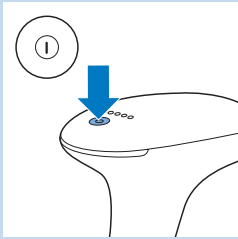
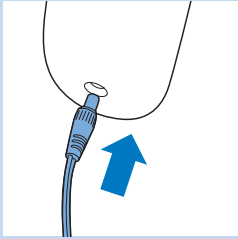

- 4 Druk op de aan/uitknop om het apparaat in te schakelen.

- Intensiteitslampje 1 gaat aan.

Opmerking: Het apparaat selecteert altijd automatisch de laagste lichtintensiteit. Zie 'Lichtintensiteit' in hoofdstuk 'Klaarmaken voor gebruik' om de juiste lichtintensiteit te bepalen.

- 5 Pas de lichtintensiteitsinstelling aan door een of meerdere keren op de aan-uitknop te drukken tot de benodigde instelling is bereikt. Het bijbehorende intensiteitslampje begint dan te knipperen.

- 6 Plaats het apparaat loodrecht op de huid zodat het opzetstuk in contact staat met de huid. Druk het apparaat stevig op de huid zodat het goed in contact staat met de huid.

Tip: Het apparaat is gemakkelijker te gebruiken wanneer u het stuk huid dat u wilt behandelen, strak trekt.

- Het apparaat voert automatisch een huidtintanalyse uit.

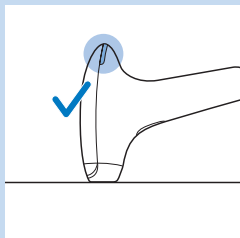

- Als het 'klaar om te flitsen'-lampje op de achterzijde van het apparaat wit wordt, kunt u uw huid behandelen met het apparaat en kunt u de behandeling starten.

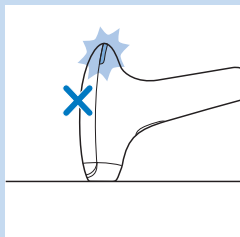

- Als het 'klaar om te flitsen'-lampje eerst oranje knippert en daarna onafgebroken oranje brandt, kunt u uw huid niet behandelen met het apparaat en wordt het apparaat uitgeschakeld. Mogelijk kunt u Philips Lumea Essential gebruiken om minder gebruide of van nature lichtere lichaamsdelen te behandelen. Neem contact op met Philips Consumer Care als dit niet werkt.

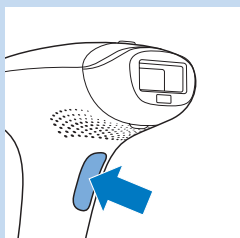

7 Druk op de flitsknop om een flits af te geven.

Opmerking: Het zichtbare licht dat door het apparaat wordt geproduceerd, is de weerkaatsing van de flits op uw huid en is onschadelijk voor uw ogen. U hoeft geen beschermbril te dragen tijdens het gebruik. Gebruik het apparaat in een goed verlichte kamer; dit vermindert de waargenomen helderheid van de flitsen.

8 Laat de flitsknop los nadat het apparaat eenmaal heeft geflitst.

- Wanneer het apparaat wordt voorbereid op flitsen, begint het 'klaar om te flitsen'-lampje op het apparaat wit te knipperen.
- Wanneer het apparaat klaar is om te flitsen, brandt het 'klaar om te flitsen'-lampje ononderbroken wit.

9 Schuif het apparaat over de huid naar het volgende te behandelen gebied. Verhoog de intensiteit steeds een stand binnen het aanbevolen bereik voor uw huidtype en geef op iedere stand een flits af zolang dit aangenaam (niet pijnlijk) aanvoelt. **Geef niet meer dan één flits op dezelfde plek af.**

10 Wanneer u klaar bent met de behandeling, houdt u de aan-uitknop 2 seconden ingedrukt om het apparaat uit te schakelen.

11 Wacht na de huidtest 24 uur en controleer uw huid op reacties. Als uw huid reacties vertoont, kies dan de hoogste stand die niet tot huidreacties heeft geleid voor volgende gebruikssessies.

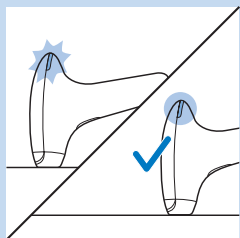

Verder gebruik

- 1** Reinig vóór iedere behandeling het lichtvenster, de buitenkant van de opzetstukken, de metalen lijsten aan de binnenkant van de opzetstukken en het roodachtige filterglas in het precisieopzetstuk. Zie 'Schoonmaken en onderhoud' voor meer informatie.
- 2** Begin iedere behandeling met het zeer zorgvuldig kiezen van de lichtintensiteit op basis van de gevoeligheid van uw huid en wat u op dat moment als aangenaam ervaart. Zie 'Aanbevolen lichtintensiteit' om de juiste instelling te selecteren voor de combinatie van uw huidskleur en haarkleur.

Uw huid kan om uiteenlopende redenen op verschillende dagen/momenten verschillend reageren. Zie 'Mogelijke bijwerkingen en huidreacties' in dit hoofdstuk voor meer informatie.

- 3** Volg stap 2-7 van het vorige gedeelte ('Eerste gebruik en huidtest').

Opmerking: Het is normaal dat het apparaat en het opzetstuk warm worden tijdens gebruik.

- 4** Schuif het apparaat over de huid naar het volgende te behandelen gebied en herhaal stap 5 en 6 in het gedeelte 'Eerste gebruik en huidtest' van dit hoofdstuk. Na elke flits duurt het maximaal 3,5 seconden tot het apparaat klaar is om opnieuw te flitsen. Het 'klaar om te flitsen'-lampje aan de achterzijde van het apparaat begint weer wit te knipperen om aan te geven dat de flitser wordt opgeladen. Ga pas verder wanneer het lampje ononderbroken brandt.

Tip: Voor een efficiëntere behandeling houdt u de flitsknop ingedrukt terwijl u het apparaat over uw huid schuift.

Behandel precies hetzelfde gebied niet meerdere keren tijdens één sessie. Dit verbetert de doeltreffendheid van de behandeling niet, en vergroot het risico van huidreacties.

- 5** Zorg ervoor dat er steeds wordt geflitst op gebieden die dicht bij elkaar liggen; zo voorkomt u dat bepaalde gebieden niet worden behandeld. Onthoud dat het effectieve licht alleen uit het lichtvenster komt. Flits echter niet tweemaal op hetzelfde gebied.
- 6** Wanneer u klaar bent met de behandeling, houdt u de aan-uitknop 2 seconden ingedrukt om het apparaat uit te schakelen.
- 7** Controleer of er haren of vuil op het lichtvenster of de opzetstukken zitten en maak het apparaat schoon na gebruik. Zie hoofdstuk 'Schoonmaken en onderhoud'.

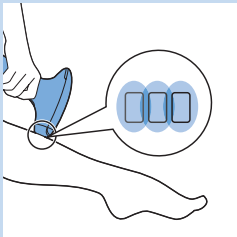

Behandelplan en doeltreffendheid

De haargroeycyclus duurt gemiddeld 18-24 maanden. Gedurende deze tijd moet u mogelijk meerdere behandelingen uitvoeren met Philips Lumea Essential voor een blijvend resultaat.

De doeltreffendheid van de behandelingen varieert per persoon op basis van lichaamsdeel, haarkleur en de manier waarop Philips Lumea Essential wordt gebruikt.

Optimale resultaten behalen

- Het is normaal dat er na de eerste behandelingen nog haartjes zichtbaar zijn. Zie 'Werkingsprincipe' in hoofdstuk 'Belangrijk' voor meer informatie.
- Om alle haren te verwijderen en te voorkomen dat de haarzakjes weer actief worden, moeten de behandelingen gedurende twee maanden om de twee weken worden herhaald. Uw huid behoort daarna glad en haarloos te zijn. Lees 'Onderhoudfase' om te zien hoe u deze resultaten kunt behouden.

Onderhoudfase

- Om ervoor te zorgen dat uw huid glad en haarloos blijft, raden wij u aan de behandeling elke vier tot zes weken te herhalen. De tijd tussen behandelingen kan variëren, afhankelijk van uw individuele haargroei en ook per lichaamsdeel. Als tussen de behandelingen te veel haren teruggroeien, verkort dan gewoon de tijd tussen de behandelingen. Voer de behandeling echter niet vaker dan eens in de twee weken uit op hetzelfde gebied. Wanneer u het apparaat vaker dan aanbevolen gebruikt, neemt de doeltreffendheid niet toe, maar wel het risico van huidreacties.

Richtlijnen voor behandeling

Gemiddelde behandelingstijd

Gebied	Geschatte behandelingstijd	Aanbevolen opzetstuk
Oksels	1 minuut per oksel	Lichaams-/precisieopzetstuk
Bikinilijn	1 minuut per kant	Lichaams-/precisieopzetstuk
Gehele bikinilijn	4 minuten	Lichaams-/precisieopzetstuk
Eén onderbeen	8 minuten	Lichaamsopzetstuk
Eén geheel been	14 minuten	Lichaamsopzetstuk
Bovenlip/kin/wangen	1 minuut	Precisiehulpstuk

Opmerking: De gemiddelde behandelingstijden hierboven zijn vastgesteld tijdens onderzoek en tests. De individuele behandelingstijden kunnen per persoon variëren.

Bedoelde behandelingsgebieden

Het apparaat is bedoeld om ongewenste haren op de bovenlip, kin, wangen, oksels, armen, buik, bikinilijn, rug en benen te behandelen.

Het apparaat op uw benen gebruiken

Raadpleeg de tabel met aanbevolen lichtintensiteiten in 'Lichtintensiteit' in hoofdstuk 'Klaarmaken voor gebruik' om te zien welke standen geschikt zijn voor uw benen.

- U kunt het apparaat op en neer of heen en weer over het been bewegen, om het even wat u handiger vindt. U kunt het apparaat ook een slag draaien zodat het volledig in contact blijft met de huid.

Opmerking: Doordat het bot er dicht onder de huid ligt, zijn de scheenbenen en de enkels gevoeliger dan andere delen van het lichaam. Als u het opzetstuk hard op deze delen drukt, kan de huid gevoeliger zijn voor huidreacties zoals irritatie en roodheid. Zie 'Mogelijke bijwerkingen en huidreacties'. Druk het opzetstuk net hard genoeg op de huid om het 'klaar om te flietsen'-lampje te laten branden, maar druk niet harder.

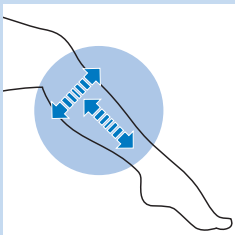

Het apparaat gebruiken op de bikinilijn

Raadpleeg de tabel met aanbevolen lichtintensiteiten in 'Lichtintensiteit' in hoofdstuk 'Klaarmaken voor gebruik' om te zien welke standen geschikt zijn voor uw bikinilijn.

In principe is de Philips Lumea Essential veilig en zacht genoeg voor behandeling van de volledige bikinilijn (bijv. Braziliaanse of Hollywood-stijl). Gebruik een lagere stand op donkerder gekleurde, meer gevoelige huid in de bikinilijn. Gebruik het apparaat niet op de binnenste schaamlippen, vagina en anus. Mannen die hun schaamstreek willen behandelen moeten het apparaat niet op het scrotum gebruiken.

Opmerking: Als u niet al het haar wilt verwijderen, bijvoorbeeld voor een Braziliaanse stijl, plaats de huidtintensor dan niet op het resterende haar tijdens de behandeling, anders kan het apparaat blokkeren.

Opmerking: Reinig om hygiënische redenen altijd het opzetstuk voordat u een ander lichaamsdeel gaat behandelen (zie hoofdstuk 'Schoonmaken en onderhoud').

Het apparaat op uw oksels gebruiken

Raadpleeg de tabel met aanbevolen lichtintensiteiten in 'De lichtintensiteit instellen' in hoofdstuk 'Klaarmaken voor gebruik' om te zien welke standen geschikt zijn voor uw oksels.

Zorg ervoor dat u deodorant, parfum, crèmes of andere huidverzorgingsproducten van uw oksels verwijdert vóór de behandeling.

Tip: Ga voor optimale resultaten op uw oksels voor een spiegel staan om goed zicht te hebben op het te behandelen gebied en het 'klaar om te flitsen'-lampje. Houd uw arm omhoog en plaats uw hand in uw nek om de huid van uw oksel strak te trekken.

Opmerking: Het weerspiegelde licht veroorzaakt geen schade aan uw ogen. Als het verstrooide licht onaangenaam is, sluit dan uw ogen wanneer u een flits afgeeft.

Het apparaat op uw gezicht (bovenlip, kin, wangen) gebruiken

Raadpleeg de tabel met aanbevolen lichtintensiteiten in 'De lichtintensiteit instellen' in hoofdstuk 'Klaarmaken voor gebruik' om te zien welke standen geschikt zijn voor uw gezicht (bovenlip, kin, wangen).

Gebruik altijd alleen het **precisieopzetstuk** om de bovenlip, kin en wangen te behandelen. Gebruik het apparaat nooit rond de ogen of nabij de wenkbrauwen. Wanneer u uw bovenlip, kin of wangen behandelt, zorg er dan voor dat u uw gezicht niet blootstelt aan direct zonlicht gedurende 24 uur na de behandeling. Gebruik een sunblock (beschermingsfactor 30+) gedurende twee weken na de behandeling wanneer u uw gezicht aan direct zonlicht blootstelt.

Let op: Geef geen flitsen af op uw bovenlip wanneer u het gebied erboven behandelt.

Tip: Breng een dikke laag witte eyeliner aan op uw lip en de rand van de lip. Deze witte lijn zorgt ervoor dat de energie van de flits wordt weerspiegeld en niet uw lip raakt als u per ongeluk een flits op uw lip afgeeft. Gebruik alleen witte eyeliner. Andere kleuren absorberen het licht en kunnen huidirritatie veroorzaken.

Tip: Ga voor optimale resultaten op uw bovenlip, kin en wangen voor een spiegel staan om goed zicht te hebben op het te behandelen gebied en het 'klaar om te flitsen'-lampje.

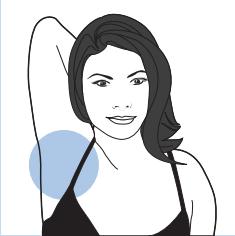

Tip: Vanwege de contouren van de kaken kan het moeilijk zijn het geïntegreerde veiligheidssysteem in volledig contact met de huid te brengen en een flits af te geven. Plaats uw tong tussen uw tanden en bovenlip of blaas uw wangen op om dit gemakkelijker te maken.

Tip: Het weerspiegelde licht veroorzaakt geen schade aan uw ogen. Als het verstrooide licht onaangenaam is, sluit dan uw ogen wanneer u een flits afgeeft.

Reiniging en onderhoud

Het apparaat gaat het langst mee en levert de beste resultaten als u het voor en na elke behandeling en indien nodig ook tijdens de behandeling schoonmaakt. Het apparaat verliest zijn doeltreffendheid als u het niet goed schoonmaakt.

Maak het apparaat en de onderdelen nooit schoon onder de kraan of in de vaatwasmachine.

Gebruik nooit schuursponzen, schurende schoonmaakmiddelen of agressieve vloeistoffen zoals benzine of aceton om het apparaat schoon te maken.

Maak geen krassen op het lichtvenster of de metalen lijst in het lichaamsopzetstuk.

Opmerking: Gebruik het apparaat niet meer wanneer het lichtvenster en de opzetstukken niet meer kunnen worden gereinigd.

- 1 Schakel het apparaat uit, haal de stekker uit het stopcontact en laat het apparaat afkoelen.

Opmerking: Het lichtvenster wordt heet tijdens het gebruik. Zorg dat het is afgekoeld voordat u het schoonmaakt.

- 2 Als u het opzetstuk wilt verwijderen, pakt u de uitsteeksels boven en onder aan het opzetstuk vast en trekt u voorzichtig.
- 3 Maak indien nodig de buitenkant van het apparaat schoon met het zachte reinigingsdoekje dat bij het apparaat is geleverd.

- 4 Bevochtig het zachte doekje dat bij het apparaat is geleverd met wat druppels water en gebruik het voor het schoonmaken van de volgende onderdelen:

- het lichtvenster
- de buitenkant van de opzetstukken
- de metalen lijsten aan de binnenkant van de opzetstukken
- het roodachtige filterglas in het precisieopzetstuk

Zorg ervoor dat de elektronische contactpunten niet nat worden.

Opmerking: Als water niet doeltreffend reinigt, gebruik dan een paar druppels alcohol met een hoog percentage om de hierboven genoemde onderdelen schoon te maken.

Opmerking: Maak het apparaat voor en na ieder gebruik schoon en indien nodig ook tijdens het gebruik, volgens de instructies in dit gedeelte.

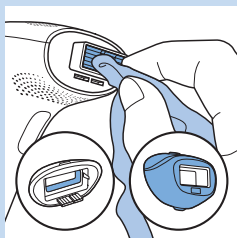
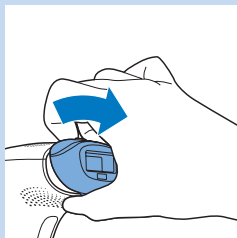

Opbergen

- 1 Schakel het apparaat uit, haal de stekker uit het stopcontact en laat het apparaat afkoelen.
- 2 Maak het apparaat schoon voordat u het opbergt.
- 3 Bewaar het apparaat en de opzetstukken in het meegeleverde etui bij een temperatuur tussen de -20 °C en +70 °C.

Tip: We raden u aan om de snelstartgids in het etui te bewaren, zodat u de gids later nog eens kunt raadplegen.

Accessoires bestellen

Ga naar **www.shop.philips.com/service** om accessoires en reserveonderdelen te kopen of ga naar uw Philips-dealer. U kunt ook contact opnemen met het Philips Consumer Care Centre in uw land (zie het 'worldwide garantie'-vouwblad voor contactgegevens).

Reserveonderdelen

De volgende reserveonderdelen zijn verkrijgbaar:

- Lichaamsopzetstuk (typenummer 4222.100.1629)
- Precisieopzetstuk (typenummer 4222.100.1630)
- Adapter
- Schoonmaakdoekje
- Etui

Milieu



- Gooi het apparaat aan het einde van zijn levensduur niet weg met het normale huisvuil, maar lever het in op een door de overheid aangewezen inzamelpunt om het te laten recyclen. Op die manier levert u een bijdrage aan een schonere leefomgeving.

Garantie en ondersteuning

Als u informatie of ondersteuning nodig hebt, bezoek dan **www.philips.com/support** of lees het 'worldwide garantie'-vouwblad.

Technische specificaties

Model SC1996

Gemiddeld voltage	100 V - 240 V
Nominale frequentie	50Hz-60Hz
Gemiddeld ingangsvermogen	36 W
Bescherming tegen elektrische schokken	Klasse II 
Beschermingsklasse	IP 30 (EN 60529)

Model SC1996

Voorwaarden voor een goede werking	Temperatuur: +15 °C tot +35 °C Relatieve vochtigheid: 30% tot 95%
Opbergomstandigheden	Temperatuur: -20 °C tot +70 °C Relatieve vochtigheid: 5% tot 95%
Spectrum van lichaamsopzetstuk	> 500 nm
Spectrum van precisieopzetstuk	> 600 nm

Problemen oplossen

Dit hoofdstuk behandelt in het kort de problemen die u kunt tegenkomen tijdens het gebruik van het apparaat. Als u het probleem niet kunt oplossen met de informatie hieronder, ga dan naar **www.philips.com/support** voor een lijst met veelgestelde vragen of neem contact op met het Consumer Care Centre in uw land.

Probleem	Mogelijke oorzaak	Oplossing
Tijdens het opladen wordt de adapter/het apparaat warm.	Dit is normaal.	U hoeft niets te doen.
Ik heb het apparaat ingeschakeld maar ik kan de lichtintensiteit niet verhogen of verlagen.	Het apparaat moet opnieuw worden ingesteld.	U kunt het apparaat opnieuw instellen door het achtereenvolgens uit en in te schakelen. Als u de lichtintensiteit nog steeds niet kunt aanpassen, neem dan contact op met het Consumer Care Centre in uw land, uw Philips-dealer of een Philips-servicecentrum.
Het 'klaar om te flitsen'-lampje reageert niet wanneer ik het apparaat op de huid plaats.	U hebt het apparaat niet goed op de huid geplaatst.	Plaats het apparaat onder een hoek van 90° op de huid zodat alle vier de kanten van het geïntegreerde veiligheidssysteem de huid raken. Controleer vervolgens of het 'klaar om te flitsen'-lampje ononderbroken wit brandt en druk op de flitsknop. Als dat niet werkt, plaatst u het apparaat op een deel van uw lichaam waar u eenvoudig volledig contact met de huid tot stand kunt brengen. Controleer vervolgens of het 'klaar om te flitsen'-lampje brandt. Als het 'klaar om te flitsen'-lampje nog steeds niet gaat knipperen wanneer u het apparaat op de huid plaatst, neem dan contact op met het Consumer Care Centre in uw land, uw Philips-dealer of een Philips-servicecentrum.

Probleem	Mogelijke oorzaak	Oplossing
<p>Het 'klaar om te flitsen'-lampje knippert eerst oranje en brandt daarna onafgebroken oranje wanneer ik het apparaat op de huid plaats. Het apparaat geeft geen flitsen af.</p>	<p>De huid die u probeert te behandelen, is te donker.</p>	<p>Het apparaat werkt niet op een te donkere huid, om te voorkomen dat er bijwerkingen ontstaan. Mogelijk kunt u Philips Lumea Essential wel gebruiken om lichter gekleurde lichaamsdelen te behandelen. Neem contact op met het Consumer Care Centre in uw land, uw Philips-dealer of een Philips-servicecentrum als dit ook niet lukt.</p>
<p>Het 'klaar om te flitsen'-lampje reageert niet wanneer ik het opzetstuk op de huid plaats, maar de koelventilator draait wel.</p>	<p>De oververhittingsbeveiliging is in werking getreden.</p>	<p>Wanneer de oververhittingsbeveiliging in werking is getreden, blijft de ventilator werken. Schakel het apparaat niet uit maar laat het ongeveer 15 minuten afkoelen voordat u het weer gebruikt. Na 5 minuten wordt het apparaat automatisch uitgeschakeld. Laat het vervolgens nog 10 minuten afkoelen. Als het 'klaar om te flitsen'-lampje nog steeds niet reageert wanneer u het apparaat op de huid plaatst, neem dan contact op met het Consumer Care Centre in uw land, uw Philips-dealer of een Philips-servicecentrum.</p>
<p>Het 'klaar om te flitsen'-lampje brandt ononderbroken, maar het apparaat flitst niet wanneer ik op de flitsknop druk.</p>	<p>Het apparaat moet opnieuw worden ingesteld.</p>	<p>U kunt het apparaat opnieuw instellen door het achtereenvolgens uit en in te schakelen. Als het 'klaar om te flitsen'-lampje ononderbroken brandt, maar het apparaat nog steeds niet flitst wanneer u op de flitsknop drukt, neem dan contact op met het Consumer Care Centre in uw land, uw Philips-dealer of een Philips-servicecentrum.</p>
<p>Intensiteitslampje 1 blijft knipperen en ik kan de instellingen niet wijzigen.</p>	<p>Het opzetstuk is niet goed op het apparaat geplaatst.</p>	<p>Plaats het opzetstuk goed op het apparaat.</p>
<p>Alle intensiteitslampjes gaan willekeurig aan en uit.</p>	<p>Het apparaat moet opnieuw worden ingesteld.</p>	<p>U kunt het apparaat opnieuw instellen door het achtereenvolgens uit en in te schakelen. Als de intensiteitslampjes willekeurig aan en uit blijven gaan, neemt u contact op met het Consumer Care Centre in uw land, uw Philips-dealer of een Philips-servicecentrum.</p>
<p>Alle intensiteitslampjes knipperen gelijktijdig.</p>	<p>Het apparaat is defect.</p>	<p>Neem contact op met het Consumer Care Centre in uw land, uw Philips-dealer of een Philips-servicecentrum.</p>
<p>Het apparaat produceert een rare geur.</p>	<p>Het opzetstuk en/of het filterglas zijn vuil.</p>	<p>Maak het opzetstuk voorzichtig schoon. Als u het opzetstuk niet goed kunt reinigen, kunt u contact opnemen met het Consumer Care Centre in uw land, uw Philips-dealer of een Philips-servicecentrum om het opzetstuk te vervangen.</p>
	<p>U hebt het gebied dat wordt behandeld, niet goed geschoren.</p>	<p>Als er haren aanwezig zijn op het te behandelen gebied, kunnen deze haren verbranden bij het gebruik van het apparaat. Daarom ruikt u een vreemde geur. Scheer het te behandelen gebied voordat u het apparaat gebruikt. Als het scheren huidirritaties veroorzaakt, trim het haar dan zo kort mogelijk en gebruik de Philips Lumea Essential in een stand die aangenaam aanvoelt.</p>

Probleem	Mogelijke oorzaak	Oplossing
	U hebt het apparaat in een stoffige omgeving opgeborgen.	Maak het apparaat en de opzetstukken schoon (zie hoofdstuk 'Schoonmaken en onderhoud').
De huid voelt gevoeliger aan dan normaal tijdens de behandeling.	De lichtintensiteit die u gebruikt is te hoog.	Controleer of u de juiste lichtintensiteit hebt gekozen. Kies zo nodig een lagere lichtintensiteit.
	U hebt de gebieden die worden behandeld, niet geschoren.	Scheer de te behandelen gebieden altijd voordat u het apparaat gebruikt. Als het scheren huidirritaties veroorzaakt, trim het haar dan zo kort mogelijk en gebruik de Philips Lumea Essential in een stand die aangenaam aanvoelt.
	Het lichtvenster is kapot.	Als het lichtvenster kapot is, gebruik het apparaat dan niet meer om huidreacties te voorkomen. Neem contact op met het Consumer Care Centre in uw land, uw dealer of een Philips-servicecentrum.
Bij het gebruik van het apparaat voel ik een onaangename pijnsensatie.	U hebt de gebieden die worden behandeld, niet geschoren.	Scheer de te behandelen gebieden altijd voordat u het apparaat gebruikt. Als het scheren huidirritaties veroorzaakt, trim het haar dan zo kort mogelijk en gebruik de Philips Lumea Essential in een stand die aangenaam aanvoelt.
	U hebt een gebied behandeld waarvoor het apparaat niet is bedoeld.	Gebruik het apparaat niet op uw binnenste schaamlippen, vagina, anus, tepels en tepelhoven. Mannen mogen het apparaat niet gebruiken op hun gezicht of scrotum. Het gezichtshaar van mannen is anders dan dat van vrouwen en het precisieopzetstuk is uitsluitend ontworpen voor het behandelen van gezichtshaar van vrouwen.
	De lichtintensiteit die u hebt gebruikt is te hoog voor u.	Verminder de lichtintensiteit tot een niveau dat aangenaam voor u is. Zie 'Lichtintensiteit' in hoofdstuk 'Klaarmaken voor gebruik'.
	Het lichtvenster van het lichaamsopzetstuk of het filterglas van het precisieopzetstuk is kapot.	Als het lichtvenster van het lichaamsopzetstuk of het filterglas van het precisieopzetstuk kapot is, gebruik het apparaat dan niet meer met deze opzetstukken. Ga naar uw dealer of een Philips-servicecentrum of neem contact op met het Consumer Care Centre om het opzetstuk te vervangen.
De behandelde gebieden worden rood na de behandeling.	Het is onschadelijk en normaal als de huid enigszins rood is en dit verdwijnt snel.	U hoeft niets te doen.
De huidreactie na de behandeling houdt langer aan dan normaal.	De lichtintensiteit die u hebt gebruikt is te hoog voor u.	Kies de volgende keer een lagere lichtintensiteit. Zie 'Lichtintensiteit' in het hoofdstuk 'Klaarmaken voor gebruik'. Raadpleeg uw huisarts als de huidreactie langer dan 3 dagen aanhoudt.

Probleem	Mogelijke oorzaak	Oplossing
De ontharingsresultaten voldoen niet aan de verwachtingen.	De lichtintensiteit die u hebt gebruikt is te laag voor u.	Voer een huidtest uit om te bepalen of u een hogere lichtintensiteit kunt gebruiken (zie 'Eerste gebruik en huidtest' in hoofdstuk 'Het apparaat gebruiken').
	U hebt de behandelde gebieden niet voldoende laten overlappen bij het gebruik van het apparaat.	Voor goede ontharingsresultaten moet u de behandelde gebieden laten overlappen bij het gebruik van het apparaat. Zie stap 4 van 'Verder gebruik' in hoofdstuk 'Het apparaat gebruiken'.
	U hebt het apparaat niet zo vaak als aanbevolen gebruikt.	Om alle haren succesvol te verwijderen en te voorkomen dat de haarwortel weer actief wordt, moeten de behandelingen gedurende de eerste twee maanden om de twee weken worden herhaald. Om ervoor te zorgen dat uw huid glad blijft, raden wij u aan de behandeling elke vier tot zes weken te herhalen. De tijd tussen behandelingen kan variëren, afhankelijk van uw individuele haargroei en het lichaamsdeel. Als tussen de behandelingen te veel haren teruggroeien, verkort dan de tijd tussen de behandelingen. Voer de behandeling echter niet vaker dan eens in de twee weken uit op hetzelfde gebied. Wanneer u het apparaat vaker dan aanbevolen gebruikt, neemt de doeltreffendheid niet toe, maar wel het risico van huidreacties.
	U reageert langzamer op de IPL-behandeling dan de gemiddelde gebruiker.	Blijf het apparaat ten minste 6 maanden gebruiken, omdat de terugkerende haargroei in deze periode nog steeds kan afnemen. Lees ook de andere oplossingen voor dit probleem.
	Het apparaat is niet geschikt voor uw huidtint of haarkleur.	Gebruik het apparaat niet als uw lichaamshaar lichtblond, rood, grijs of wit is. Gebruik het apparaat ook niet als u een zeer donkere huid hebt. Raadpleeg de tabel met huidtinten en kleuren van lichaamshaar in de snelstartgids.
Haar begint weer op bepaalde plekken van de behandelde gebieden te groeien.	U hebt de behandelde gebieden niet voldoende laten overlappen bij het gebruik van het apparaat.	Voor goede ontharingsresultaten moet u de behandelde gebieden laten overlappen bij het gebruik van het apparaat. Zie stap 4 van 'Verder gebruik' in hoofdstuk 'Het apparaat gebruiken'.
	Haar groeit terug als onderdeel van de natuurlijke haargroeycyclus.	Dit is normaal. Het is onderdeel van de natuurlijke haargroeycyclus dat haar teruggroeit. Doorgaans zijn de haren die teruggroeien echter zachter en dunner.
Het apparaat werkt niet.	Het apparaat is defect.	Neem contact op met het Consumer Care Centre in uw land, uw Philips-dealer of een Philips-servicecentrum.

Giriş

Ürününümü satın aldığınız için teşekkür ederiz. Philips'e hoş geldiniz! Philips'in sunduğu destekten faydalanabilmek için lütfen ürününüzü şu adresten kaydedin: www.philips.com/welcome.

Işık bazlı epilasyon yöntemi, vücudunuzdaki istenmeyen tüyleri daha uzun süreli olarak gidermek için en etkili yöntemlerden biridir. Tüyleri ciddi miktarda azaltan bu yöntem, evde kullanılan diğer epilasyon yöntemlerinden farklıdır. Philips bu yöntemi, önde gelen dermatologların yürüttüğü bir araştırma ile 15 yıldan uzun bir süredir araştırmaktadır. Şimdi bu yenilikçi teknolojiyi evinizin rahatlığında ve istediğiniz zaman konforlu bir şekilde kullanabilirsiniz. Bu cihaz özel olarak kadınlar için tasarlanıp optimize edilmiştir; fakat erkekler tarafından da kullanılabilir.

Philips Lumea Essential, iki özel ataçmanı sayesinde yüz de dahil olmak üzere (dudak üzeri, çene ve yanaklar) elmacık kemiklerinin aşağısında kalan tüm bölgelerdeki istenmeyen tüylerden kurtulmanıza yardımcı olur.

Philips Lumea Essential tek kişinin kullanması için tasarlanmıştır. Hijyenik nedenler doğrultusunda ve daha uzun cihaz ömrü için cihazı başkalarıyla paylaşmamanızı öneririz.

Philips Lumea Essential hakkında daha fazla bilgi için www.philips.com/lumea web sitesini ziyaret edin. Güncellemeler için ana sayfamızı düzenli olarak kontrol edin.

Avantajları

Bu cihaz aşağıdaki avantajları sağlar:

Evde kullanım için Yoğun Işık Atımı (IPL) teknolojisi

Philips Lumea Essential, 'Yoğun Işık Atımı' (IPL) olarak adlandırılan ışık bazlı bir teknoloji kullanır. Aynı zamanda epilasyon işlemleri için profesyonel güzellik salonlarında da kullanılan IPL, on beş yıldan uzun süredir kullanımda olan bir teknolojidir. Philips Lumea Essential, şimdi bu yenilikçi teknolojiyi evinizin rahatlığında size sunuyor.

Tüylerin uzamasını etkili bir şekilde önleyerek her gün cildinizin pürüzsüz olmasını sağlar

Bu yöntem tüylerin uzamasını uzun süre boyunca önleyerek cildinizin ipeksi pürüzsüzlükte olmasını sağlar. Çalışmalarımız sadece iki seanstan sonra tüylerin önemli ölçüde azaldığını göstermiştir. En iyi sonuçlara genellikle dört veya beş seans sonrasında ulaşılmıştır. İki seans arasında tüy yoğunluğundaki azalma belirgin şekilde görülmektedir. Gözle görülür etkinin ortaya çıkması ve sonuçların ne kadar uzun süreli olacağı kişiden kişiye değişir. Daha fazla bilgi için 'Cihazın kullanımı' bölümündeki 'En iyi sonuçlar nasıl elde edilir?' başlığına bakın.

Hassas uygulama, nazik bölgelerde bile

Philips Lumea Essential, vücudun en hassas bölgelerinde bile etkili ve hassas bir uygulama için lisanslı dermatologlarla yakın bir şekilde çalışılarak geliştirildi. Cihazı, hassas bölge ataçmanını takarak yüzünüzde de güvenle kullanabilirsiniz.

Yedek lamba yok, ek masraf yok

Philips Lumea Essential'in değiştirme gerektirmeyen yüksek performanslı bir lambası bulunur. Bu lamba, 100.000 defadan fazla atım yapabilir ve elde ettiğiniz sonuçları 5 yıldan uzun süre boyunca* sürekli olarak korumanızın yanı sıra pahalı yedek lambalara gerek duymayacağınız için tasarruf etmenizi sağlar.

*Tek bir kullanıcı için ortalama kullanım senaryosuna ve önerilen uygulama planına göre.

Philips Yoğun Işık Atımı (IPL) teknolojisi nasıl çalışır

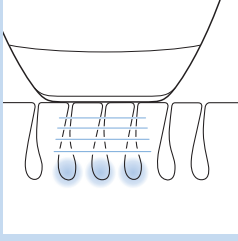
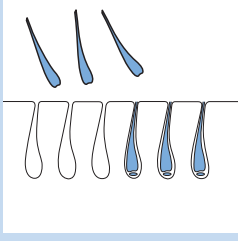
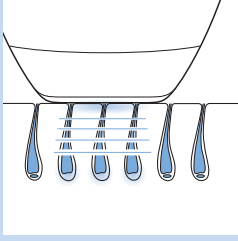
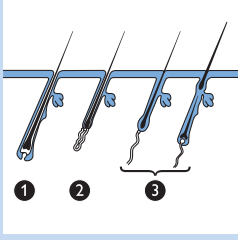

Tüy uzaması

Tüylerin uzama hızı yaşa, metabolizmaya ve diğer faktörlere bağlı olarak kişiden kişiye farklılık gösterir. Ancak tüylerin uzama süreci normalde 3 aşamalıdır:

1 Uzama aşaması (anajen aşama)

Tüyler kökten etkin bir şekilde uzar. Bu aşama, melanin konsantrasyonunun en yüksek olduğu aşamadır. Melanin tüy renginden sorumludur. Melanin konsantrasyonu Yoğun Işık Atımı teknolojisinin etkinliği açısından da belirleyici faktördür. Işık uygulaması, yalnızca uzama aşamasındaki tüyler için kullanılabilir.

2 Ara aşama (katajen aşama)

Tüy uzaması durur ve tüy dökülmeden önce kök daralır.

3 Dinlenme aşaması (telojen aşama)

Eski tüyler dökülür. Vücut, folikülün etkinleşmesi ve yeniden tüy çıkması için sinyal verene kadar folikül dinlenme aşamasında kalır.

Çalışma prensibi

- Cihaz, tüyü ve cilt altındaki kökü ısıtarak çalışır. Tüydeki ve tüy kökündeki melanin ışık atımlarının enerjisini emer. Tüyün rengi koyulaştıkça emilen ışık da artar. Bu süreç tüyün dinlenme aşamasına geçmesini sağlar.
- Seanslar arasında tüyler doğal olarak dökülür ve tüy uzaması engellenir. Uygulama sonrasında, tüylerin dökülmesi bir veya iki hafta sürebilir.

- Sadece uzama aşamasındaki tüylere ışık atımı uygulaması yapılabildiğinden tek seansla en iyi tüy azaltma sonuçlarına ulaşılamaz. Uygulama sırasında, uygulama bölgesindeki tüyler genellikle uzama döngüsünün farklı aşamalarında dırlar. Tüm tüylerin etkin şekilde alınması için uygulamanın ilk iki ay boyunca iki haftada bir tekrarlanması gerekir. Entegre optik filtre UV ışığın cilde ulaşmasını engeller ve talimatlara uygun bir şekilde kullanıldığında cihazın cildinize zarar vermesini önler.

Genel açıklamalar (Şek. 5)

- 1 Işık yoğunluğu (1- 5)
- 2 Açma/kapama düğmesi
- 3 'Işık atımına hazır' ışığı
- 4 Havalandırmalar
- 5 Cihaz soketi
- 6 Işık atımı düğmesi
- 7 Elektronik bağlantı girişleri
- 8 Entegre UV filtrelili ışık penceresi

- 9 Vücut ataçmanı (boynun aşağısında kalan tüm bölgeler için)
- a Elektronik bağlantılar
 - b Vücut ataçmanının içindeki metal çerçeve
 - c Entegre güvenlik sistemi
 - d Cilt rengi sensörü
- 10 Hassas bölge ataçmanı (dudak üzeri, çene ve yanaklar dahil vücudun tüm bölgelerinde kullanılabilir)
- a Filtre camı
 - b Entegre güvenlik sistemi
 - c Cilt rengi sensörü
- 11 Adaptör
- 12 Küçük fiş
- Ayrıca şunlar da dahildir:
- çanta
 - temizleme bezi

Dikkat: Ana filtre cihaza entegre edilmiştir ve boyun bölgesinden aşağıdaki bölgeler için güvenli kullanım sağlar. Bu sebeple, vücut ataçmanı için ekstra filtreye gerek yoktur. Ancak, hassas bölge ataçmanı için yüz gibi hassas bölgelerde güvenli ve rahat uygulama sağlayan ek bir filtre kullanılması gerekir.

Önemli

Cihazı kullanmadan önce bu kullanım kılavuzunu okuyun ve gelecekte de başvurmak üzere saklayın.

Tehlike



- Su ve elektriğin bir araya gelmesi tehlikelidir. Bu cihazı kesinlikle ıslak ortamlarda (örn. su dolu küvetin veya duşun yanında ya da havuz kenarında) kullanmayın.
- Cihazı ve adaptörü kuru olarak saklayın.
- Cihaz bozulursa cihazın içindeki parçalara dokunmayın, aksi takdirde elektrik çarparabilir.
- Cihaza yabancı nesne sokmayın.

Uyarı

- Bu cihaz fiziksel, sinirsel ya da zihinsel becerileri gelişmemiş veya bilgi ve tecrübe açısından yetersiz kişiler tarafından (çocuklar dahil) gözetim veya yönlendirme olmaksızın kullanılmamalıdır.
- Küçük çocukların cihazla oynamaları engellenmelidir.
- Cihaz 15 yaşından küçük çocuklar için uygun değildir. 15-18 yaş arasındaki gençler cihazı ebeveynlerinin veya velilerinin izniyle ve/veya yardımıyla kullanabilirler. 19 yaş ve üzerindeki yetişkinler, cihazı gözetimsiz kullanabilirler.
- Cihazı birlikte verilen adaptör ile kullanın.
- Hasar gören cihazı veya adaptörü kullanmayın.
- Adaptörde bir transformatör bulunmaktadır. Tehlikeli bir duruma sebep olabileceğinden, adaptörü başka bir fişle değiştirmek için kesmeyin.
- Adaptör hasarlıysa, tehlikeyi önlemek için mutlaka bir başka orijinal adaptör ile değiştirildiğinden emin olun.
- Işık penceresi camı kırılmışsa ürünü kullanmayın.
- Kırmızı cam kırksa hassas bölge ataçmanını kullanmayın.

Cihazın zarar görmesini önlemek için aşağıdakilere özen gösterin:

- Havalandırma yuvalarındaki hava akışının herhangi bir nesne tarafından engellenmediğinden emin olun.
- Cihazı kuvvetli darbelerden koruyun, sallamayın veya düşürmeyin.
- Cihazı çok soğuk bir ortamdaki çok sıcak bir ortama veya çok sıcak bir ortamdaki çok soğuk bir ortama taşırsanız, kullanmadan önce yaklaşık 3 saat bekleyin.
- Kullanımdan sonra cihazın soğumasını bekleyin ve tozlanmaması için cihazı birlikte verilen çanta içinde saklayın.
- Cihaz çalışırken hiç bir zaman gözetimsiz bırakmayın. Cihazı kullanımdan sonra mutlaka kapatın.
- Hasar görmesini önlemek için cihazı uzun süre boyunca doğrudan güneş ışığına veya UV ışığa maruz bırakmayın.
- Işığı cildinizden başka bir yüzeye yansıtmayın. Bu durum ataçmanlara ve/veya ışık penceresine ciddi şekilde zarar verebilir. Işığı yalnızca cihaz ciltle temas ederken verin.

Dikkat



- Cihazı asla göz veya kaş çevresinde kullanmayın. Aksi takdirde gözlerinize zarar verebilirsiniz.
- Bu cihazı yalnızca cilt tipinize uygun ayarla kullanın (bkz. 'Cihazın kullanıma hazırlanması' bölümü, 'Önerilen ışık yoğunlukları' başlığındaki tablo). Cihazın önerilen ayardan daha yüksek bir ayarda kullanılması cilt reaksiyonu ve yan etki tehlikesini artırır.
- Bu cihazı verilen iki ataçmanla sadece elmacık kemiklerinin aşağısında kalan bölgelerdeki tüyleri almak için kullanın. Başka bir amaçla kullanmayın.
- Uygulama yapılacak bölgenin temiz ve kuru olduğundan ve bu bölgeye krem, losyon ve diğer kozmetik ürünlerinin uygulanmadığından emin olun. Cildiniz temiz ve kuru değilse entegre güvenlik sistemi düzgün çalışmayabilir; ışık atımı gerçekleşmeyebilir veya istemsiz olarak gerçekleşebilir.
- 'Kullanılmaması gereken durumlar' bölümünde belirtilen durumlarda cihazı kullanmayın.

Philips Lumea Essential'ın kullanım ömrünün kısaltılmaması için aşağıdakilere dikkat edin:

- Cihazı kullanım sırasında 15°C'den düşük ve 35°C'den yüksek ortam sıcaklıklarına maruz bırakmayın.
- Cihazda entegre aşırı ısınma koruması mevcuttur. Cihaz aşırı ısınır ışık atımı yapılmaz. Cihazı kapatmayın, ancak uygulamaya devam etmeden önce yaklaşık 15 dakika soğumaya bırakın. Cihaz 5 dakika sonra otomatik olarak kapanır. Geri kalan 10 dakika boyunca cihazın soğumasını bekleyin.
- Cihazın kontrolü veya tamir için, her zaman yetkili bir Philips servis merkezine götürün. Yetkili olmayan kişilerce yapılan tamirat, kullanıcı için tehlikeli durumlara sebep olabilir.

Elektromanyetik alanlar (EMF)

Bu Philips cihazı, elektromanyetik alanlara maruz kalmaya ilişkin geçerli tüm standartlara ve düzenlemelere uygundur.

Kullanılmaması gereken durumlar

Philips Lumea Essential kimler için uygun DEĞİLDİR?

Philips Lumea Essential herkesin kullanımına uygun değildir. Aşağıdaki durumlardan biri sizin için geçerliyse bu cihazı **kullanmamalısınız!**

Hamileyseniz veya emziriyorsanız bu cihazı kullanmayın.

Philips Lumea Essential, hamile kadınlar üzerinde test edilmemiştir. Bu nedenle hamileyseniz veya emziriyorsanız cihazı kullanmanızı öneririz. Hormonal değişiklikler cildinizin hassasiyetini ve yaralanma riskini artırabilir.

Cilt ve/veya saç renginiz cihazın kullanımına uygun değilse cihazı kesinlikle kullanmayın; örneğin:

- V numaralı cilt tipine sahipseniz (güneş yanığı nadiren oluşuyorsa, sorunsuz bir şekilde bronzlaşabiliyorsanız ve cilt renginiz koyu kahverengiyse) veya VI numaralı cilt tipine sahipseniz (güneş yanığı nadiren oluşuyor veya hiç oluşmuyorsa, çok koyu renkte bronzlaşıyorsanız ve cilt renginiz kahverengimsi siyah veya daha koyuysa) Philips Lumea Essential'ı kullandığınızda renk değişimi, kızamıklık veya yanık gibi cilt reaksiyonlarının ortaya çıkma tehlikesi yüksektir. 'Olası yan etkiler ve cilt reaksiyonları' bölümüne bakın ve hızlı başlangıç kılavuzundaki 'Önerilen ışık yoğunlukları tablosu'na danışın.
- Uygulama yapılacak bölgedeki doğal tüy renginiz açık sarı, beyaz, gri veya kızsıya uygulama etkili olmayacaktır.

Philips Lumea Essential'ı vücudunuzun herhangi bir bölgesinde iki haftada bir kereden daha sıklıkla kullanmayın.

Aşağıdaki hastalıklardan birinin sizde görülüyor olması durumunda cihazı kesinlikle kullanmayın:

- Aktif cilt kanseri gibi bir cilt hastalığınız varsa, cilt kanseri geçirdiyeniz veya uygulama bölgesinde herhangi bir lokal kanser bulunuyorsa.
- Uygulama bölgesinde kanser öncesi doku bozulması veya normal olmayan benler varsa.
- Keloid yarası formasyonu geçirdiyeniz veya yaralarınız zor iyileşiyorsa.
- Uygulama yapılacak bölgede varisli damar ya da damar ektazisi benzeri bir damar hastalığı geçirdiyeniz.
- Cildiniz ışığa karşı hassas ve kolaylıkla kızarıyor veya alerjik reaksiyonlara yakalanıyorsa.
- Uygulama yapılacak bölgede enfeksiyon, egzama, yanık, tüy folikülü iltihabi, açık yaralar, sıyrıklar, uçuk, yara veya lezyon ve hematomlar varsa.
- Uygulama yapılacak bölgelerden ameliyat olduysanız.
- Çakan ışığa hassas epilepsi hastalığınız varsa.
- Şeker hastalığınız, lupus erythematodes, porfiri veya konjestif kalp yetmezliğiniz varsa.
- Kanama bozukluğunuz varsa.
- Bağışıklık sistemi bozukluğunuz varsa (HIV veya AIDS dahil olmak üzere).

Aşağıdaki ilaçlardan herhangi birini kullanıyorsanız cihazı kesinlikle kullanmayın:

- Alfa-Hidroksi Asitler (AHA), Beta-Hidroksi Asitler (BHA), topikal izotretinoin ve azelaik asit ile cilt tedavisi görüyorsanız veya yakın zamanda böyle bir tedavi gördüyseniz.
- Son altı ay içinde herhangi bir yoldan izotretinoin (örn. Accutane® veya Roaccutane®) aldıysanız. Bu uygulama cildi yıpranmaya, yaralanmaya ve tahrişe karşı daha hassas hale getirir.
- Ağrı kesiciler; ısıya olan hassasiyetin azalmasına neden olur.
- İşığa duyarlı hale getiren maddeler veya ilaçlar alıyorsanız ilacınızın prospektüsünü kontrol edin. Prospektüste ışık alerjisi ve ışık zehirlenmesi gibi reaksiyonlara karşı dikkatli olunması veya ilacı kullanırken güneşe çıkmamasına dair uyarılar varsa cihazı kesinlikle kullanmayın.
- Yoğun bir şekilde aspirin kullanımı da dahil olmak üzere pıhtı önleyici ilaçlar alıyorsanız ve bu ilaçları her Philips Lumea Essential seansından en az bir hafta önce bırakmanız söz konusu değilse.
- Bağışıklık sistemini baskılayan ilaçlar alıyorsanız.

Cihazı şu bölgelerde kesinlikle kullanmayın:

- Göz ve kaş çevresi.
- Göğüs uçları, göğüs ucu çevresi, vajinal iç dudak, vajina, anüs ve burun delikleri ile kulakların iç kısımları. 'Cihazın kullanımı' bölümündeki 'Cihazın bikini bölgesinde kullanılması' başlığına bakın.
- Erkekler cihazı yüz veya testis bölgesinde kullanmamalıdır. Erkeklerin yüz bölgesindeki tüyler kadınlarınkinden farklıdır ve hassas bölge ataçmanı sadece kadınların yüz bölgesinde kullanılmak üzere tasarlanmıştır.
- Silikon implantlar; kalp pili, cilt altı enjeksiyon portu (insülin dispenseri) veya piercing benzeri yapay nesnelere üzerinde veya çevresinde.
- Cihazı; ben, çil, damar, koyu pigmentli bölgeler, yaralar ve diğer cilt bozukluklarında doktorunuza danışmadan kullanmayın. Cihazı bu bölgelerde kullanmanız yanıklara veya cilt renginde değişime sebep olarak ciltle ilgili hastalıkların (örn. cilt kanseri) daha zor tespit edilmesine yol açabilir.
- Siğil, dövme veya kalıcı makyaj üzerinde. Cihazı bu bölgelerde kullanmanız yanıklara veya cilt renginde değişikliğe (hipopigmentasyon ya da hiperpigmentasyon) sebep olabilir. Bir viral enfeksiyon olduğundan cihazın siğiller üzerinde kullanılması siğillerin daha da yayılmasına sebep olabilir.
- Uzun ömürlü deodorant kullandığınız bölgelerde. Cihazı bu bölgelerde kullanmanız cilt reaksiyonlarına yol açabilir. 'Olası yan etkiler ve cilt reaksiyonları' bölümüne bakın.

Cihazı güneşten yanmış, kısa süre önce bronzlaşmış (son 2 hafta içinde) veya yapay bronzlaştırıcı uygulanmış ciltte kesinlikle kullanmayın.

- Bronzlaşma yöntemleri uygulamanın güvenilirliğini etkileyebilir. Bu durum, doğal güneş ışığında bronzlaşmanın yanı sıra bronzlaşma kremleri, bronzlaşma cihazları gibi yapay bronzlaşma yöntemleri için de geçerlidir. Bronzlaştıysanız veya bronzlaşmayı planlıyorsanız, 'Cihazın kullanıma hazırlanması' bölümündeki 'Bronzlaşma önerisi' başlığına bakın.

Dikkat: Bu liste tehlike teşkil edebilecek tüm durumları kapsamamaktadır. Cihazı kullanmanızın güvenli olacağından emin değilseniz doktora danışmanızı tavsiye ederiz.



Olası yan etkiler ve cilt reaksiyonları

Sık görülen cilt reaksiyonları

- Ciltte kızanklık ve/veya iğnelenme, kanncalanma veya sıcaklık hissi oluşabilir: Bu reaksiyon kesinlikle zararsızdır ve kısa süre içinde geçer.
- Uygulama yapılan bölgede kısa bir süre için güneş yanığına benzeyen bir reaksiyon ortaya çıkabilir: Bu reaksiyon üç gün içinde iyileşmezse doktora danışmanızı öneririz.
- Tıraş ve ışık atımı uygulamasının üst üste yapılması cilt kuruluğuna ve kaşıntıya yol açabilir: Bu durum zararsızdır ve birkaç gün içinde geçer. Bölgeyi buz torbası veya ıslak bir havluyla serinletebilirsiniz. Kuruluk devam ederse uygulamadan 24 saat sonra uygulama yapılan bölgeye kokusuz bir nemlendirici sürebilirsiniz.

Nadir görülen yan etkiler

- Yanıklar, aşın kızanklık ve şişme: Bu reaksiyonlar çok nadiren ortaya çıkar ve genellikle cilt rengine uygun olmayan yükseklikte bir ışık yoğunluğunun kullanılması sonucu meydana gelir: Bu reaksiyonlar 3 gün içinde iyileşmezse doktora danışmanızı öneririz. Bir sonraki seans için cildinizin tamamen iyileşmesini bekleyin ve daha düşük bir ışık yoğunluğu kullanın.
- Cilt renginde değişme: Bu durum çok nadir görülür: Cilt renginin değişmesi cildin bir bölümünün, etrafındaki bölgeye göre daha koyu veya daha açık bir renk almasıyla fark edilir: Bu durum cildiniz için çok yüksek bir ışık yoğunluğu kullanılmasından kaynaklanmaktadır: Renk değişimi 2 hafta içinde düzelmezse doktora danışmanızı öneririz. Rengi değişen bölgelerde renk değişikliği geçene ve cilt rengi normale dönene kadar uygulama yapmayın.
- Cilt reaksiyonu ve iltihap: Bu durum çok nadir görülür; cihazın tıraş sırasında meydana gelen yaralar, kesikler ya da önceden var olan yaralar veya batık tüyler üzerinde kullanılmasından kaynaklanıyor olabilir.
- Aşırı acı hissi: Cihazı tıraş edilmemiş ciltte kullandığınızda, cilt renginiz için çok yüksek bir ışık yoğunluğu seçtiğinizde, aynı bölgeye birden fazla defa ışık gönderdiğinizde ve cihazı açık yaralara, iltihaplı bölgelere, enfeksiyonlara, dövmelelere, yanıklara vb. uyguladığınızda, uygulama sırasında veya sonrasında bu durum ortaya çıkabilir: Daha fazla bilgi için 'Kullanılmaması gereken durumlar' bölümüne bakın.

Kullanım sonrası

- Uygulamadan hemen sonra uygulama bölgesinde parfümlü kozmetik ürün kullanmayın.
- Koltuk altlarına uygulama yaptıktan hemen sonra deodorant sürmeyin. Ciltteki kızanklık tamamen geçene kadar bekleyin.
- Güneş ışığına maruz kalma ve yapay bronzlaşma hakkında daha fazla bilgi için 'Cihazın kullanıma hazırlanması' bölümündeki 'Bronzlaşma önerisi' başlığına bakın.

Cihazın kullanıma hazırlanması

Optimum sonuçlar için cihazı kullanmak istediğiniz bölgeleri aşağıda belirtilen şekilde hazırlayın.

Uygulama bölgelerinin hazırlanması

- 1 Uygulama yapmak istediğiniz bölgeleri bu bölgelerdeki tüyler uzadığı sürece tıraş edin.

Dikkat: Tıraş etmek yerine tüy dökücü kremler kullanmayın.

Dikkat: Son kullandığınız depilasyon yöntemi tüylerin kökten alınmasına yönelikse (örn. epilasyon) uygulamaya hemen başlayabilirsiniz. Bu durumda, optimum sonuçları almak için iki seans arasında cildinizi tıraş etmenizi öneririz. Tıraş edilmemiş veya düzgün şekilde tıraş edilmemiş bölgelere uyguladığınızda aşağıdakiler gibi çeşitli istenmeyen etkilere yol açabileceğini unutmayın:

- Işık penceresinde ve ataçmanlarda tüy ve kir birikebilir. Kirlenen ışık penceresi ve ataçmanlar cihazın kullanım ömrünü ve verimini olumsuz etkileyebilir. Işık penceresinin kirlenmesi uygulamanın acı verici olmasına veya ciltte kızarıklık ve renk değişimi gibi reaksiyonlara da yol açabilir.
- Cildinizdeki tüyler yanarak nahoş bir kokuya neden olabilir.

- 2 Cildinizi temizleyin ve tüylerin tamamen temizlendiğinden, kuru olduğundan ve yağlı maddelerden (örn. deodorant, losyon, parfüm, bronzlaşma kremi ve güneş kremi kalıntıları) tamamen arındırılmış olduğundan emin olun.

- 3 Başta ışık penceresi ve ataçmanlar olmak üzere, cihazda sıkışan tüy, toz ve lif olup olmadığını kontrol edin. Kirlenme varsa cihazı 'Temizlik ve bakım' bölümündeki talimatlara göre temizleyin.

Tıraş yaralara veya doku bozukluklarına neden oluyorsa cildiniz IPL'ye karşı başkalarının cildinden daha hassas olabilir. Bu, IPL uygulamasının size rahatsızlık vermesine ya da başka istenmeyen yan etkilere yol açabilir. Cildinizdeki tahriş tamamen geçene kadar beklemenizi öneririz.

- 4 Genellikle 4-5 uygulamadan sonra tüylerin uzaması durur, uzama durduktan sonra uygulama bölgesini tıraş etmeniz gerekmez.

Işık yoğunluğu

Profesyonel ışık bazlı cihazların aksine, Philips Lumea Essential tüketici kullanımı için geliştirilmiştir ve ışık darbeleri daha naziktir. Bu sayede, kendinizi rahat hissettiğiniz bir ışık yoğunluğunda **rahat** ve **etkili** bir uygulamayı deneyimleyebilirsiniz.

Philips Lumea Essential beş farklı ışık yoğunluğu sağlar. Işık yoğunluğunu cildinizin ve vücudunuzdaki ve yüz bölgenizdeki tüylerin rengine göre, kendinizi rahat hissettiğiniz seviyeye ayarlayın. Aşağıdaki tabloda doğru ışık yoğunluğunu seçmenize yardımcı olmak için önerilen ışık yoğunlukları gösterilmektedir:

Dikkat: Cildinizin rengi çok koyuysa cihaz cilt reaksiyonlarını önlemek için otomatik olarak kapanır. Ancak tercihler kişiden kişiye büyük farklılıklar gösterdiğinden, entegre cilt rengi sensörü size hangi ışık yoğunluğu ayarını kullanmanız gerektiğini söylemez. Philips Lumea Essential, cihaz cilt rengine uygun olduğu sürece size kendinizi en rahat hissettiğiniz ışık yoğunluğunu seçme fırsatı sunar. Cildinizde uygulamak üzere doğru ışık yoğunluğunu seçmek için aşağıdaki ve hızlı başlangıç kılavuzundaki önerilen ışık yoğunlukları tablosuna bakın.

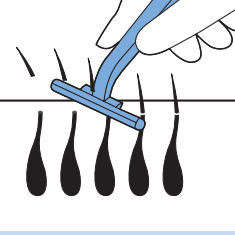

- 1** Cildinize, cilt renginize ve vücudunuzdaki ve yüzünüzdeki tüylerin rengine en uygun ışık yoğunluklarını belirlemek için aşağıdaki tabloya danışın. Cilt/tüy rengi kombinasyonunuza uygun olmayan durumlar tabloda x ile gösterilmiştir.

İpucu: Hızlı başlangıç kılavuzundaki tabloyu cildinizin üzerine yerleştirebilir ve cilt renginizle karşılaştırabilirsiniz.

İpucu: Hızlı başlangıç kılavuzunu ileride başvurmak üzere birlikte verilen çantada saklamanızı öneririz.

- 2** Herhangi bir acı veya rahatsızlık hissederseniz ışık yoğunluğunu azaltın.

Daha koyu cilt rengine sahip kişiler ciltlerinin daha fazla ışık emmesi nedeniyle daha büyük tahriş riski altındadır. Bu nedenle, cilt rengi koyu olan kişiler için daha düşük yoğunluklar önerilmektedir.

Işık atımı cildinizde ılık veya sıcak bir his yaratabilir, ancak acı vermez. Vücudunuzun farklı bölgeleri farklı ışık yoğunlukları gerektirebilir. Bu konu hakkında bilgi edinmek için aşağıdaki tabloya bakın. Ciltte oluşabilecek reaksiyonları önlemek için 'Olası yan etkiler ve cilt reaksiyonları' bölümüne bakın.

Önerilen ışık yoğunlukları (1-5)

Aşağıdaki tabloda verilen sayılar seçilecek ışık yoğunluğunu belirtir ve 'x' cihazın sizin için uygun olmadığı anlamına gelir.

Dikkat: Bronzlaşırsanız cildinizin rengi değişir. Böyle bir durumda cilt renginiz bir önceki uygulamaya kıyasla daha koyu olabilir. Bu sebeple, her uygulamadan önce ve vücudunuzun farklı bölgeleri için kullanılacak ayarı kontrol etmeniz gerekir. Bazı bölgeler diğerlerine kıyasla daha koyu olabilir.

Vücut tüyü rengi:

Koyu sarı/açık kahverengi/
kahverengi/koyu
kahverengi/siyah

beyaz/gri/kızıl/açık
sarı

Cilt rengi ve özellikleri:

Beyaz (her zaman güneş yanığı olur, bronzlaşma olmaz)

4/5

x

Bej (kolayca güneş yanığı olur, az bronzlaşır)

4/5

x

Açık kahverengi (bazen güneş yanığı olur, iyi bronzlaşma olur)

4/5

x

Orta kahverengi (nadiren güneş yanığı olur, hızlı ve iyi bronzlaşır)

1/2/3

x

Koyu kahverengi (nadiren güneş yanığı olur, çok iyi bronzlaşma olur)

x

x

Kahverengimsi siyah ve daha koyu (nadiren güneş yanığı olur veya hiç olmaz, çok koyu renkte bronzlaşır)

x

x

Önemli

Philips Lumea Essential'in size uygun olup olmadığını kontrol etmek için 'Kullanılmaması gereken durumlar' bölümüne bakın.

Bronzlaşma önerisi



- Philips Lumea Essential'ı düzenli olarak kullanırken (iki haftada bir) güneşlenmekten kaçınin.

Güneşlenme cildin koyulaşmasına (bronzlaşma) ya da güneş yanıklarına (cilt kızarıklıkları) sebep olabilir. Philips Lumea Essential'ın koyulaşmış (bronzlaşmış) ve/veya güneşte yanmış ciltlerde kullanılması cilde yönelik olumsuz yan etkilere ve cilt reaksiyonlarına yol açabilir. 'Olası yan etkiler ve cilt reaksiyonları' bölümüne bakın.

- Uygulamadan önce güneşlenme: 2 hafta bekleyin ve cilt testi yapın.

Güneşlendikten sonra cihazı 2 hafta boyunca kullanmayın. Uygun ışık yoğunluğunu belirlemek için uygulama yapılacak bölgede cilt testi yapın (bkz. 'Cihazın kullanımı' bölümü, 'İlk kullanım ve cilt testi' başlığı). Aksi takdirde, Philips Lumea Essential seansının ardından cildinizde reaksiyon oluşması riski artacaktır.

- Uygulamadan sonra güneşlenme: Philips Lumea Essential seansının ardından 48 saat boyunca güneşlenmeyin.

En az 48 saat boyunca uygulama yapılan bölgeleri güneşe maruz bırakmayın. 48 saat sonrasında bile, uygulama yapılan cilt bölgesini güneşe maruz bırakmadan önce bu bölgede uygulama sebebiyle ciddi bir reaksiyon oluşmadığından emin olun. Uygulamadan sonraki iki hafta boyunca güneşe çıkarken uygulama yapılan bölgeleri kapatın veya güneş kremi (SPF 30+) kullanın. Uygulama yapılan bölgeleri uygulamadan hemen sonra korumasız bir şekilde güneş ışığına maruz bırakmak olumsuz yan etkilerin ve cilt reaksiyonlarının görülmesi riskini artırır. 'Olası yan etkiler ve cilt reaksiyonları' bölümüne bakın.

- Yapay ışıkla bronzlaşma

Yukarıdaki 'Seans öncesinde güneş ışığına maruz kalma' ve 'Seans sonrasında güneş ışığına maruz kalma' bölümlerindeki talimatları uygulayın.

- Kremlerle bronzlaşma

Yapay bronzlaşma losyonu kullandıysanız Philips Lumea Essential'ı kullanmadan önce yapay bronzluğun tamamen geçmesini bekleyin.

Dikkat: İstenmeyen cilt reaksiyonları hakkında daha fazla bilgi için 'Olası yan etkiler ve cilt reaksiyonları' bölümüne bakın.

Cihazın kullanımı

Cilt ve tüy renginize en uygun ışık yoğunluklarını belirlemek için 'Cihazın kullanıma hazırlanması' bölümü, 'Işık yoğunluğu' başlığı altındaki önerilen ışık yoğunlukları tablosunu kontrol edin. Cihazı iyi aydınlatılmış bir odada kullanın. Cihazın aydınlık bir ortamda kullanılması ışığın çok parlak algılanmamasını sağlar. Cihazı kullanmadan önce uygulama yapılacak bölgeyi tıraş edin (bkz. 'Cihazın kullanıma hazırlanması' bölümü, 'Uygulama bölgelerinizi hazırlama' başlığı).

Uygulama herhangi bir noktada acı vermeye başlarsa ışık yoğunluğu ayarını acının rahatsızlık vermeyeceği dereceye düşürün. Cildinizin ufak kızarıklıklardan daha fazla reaksiyon gösterdiğini fark ederseniz uygulamayı hemen durdurun ve bu bölümdeki 'Olası yan etkiler ve cilt reaksiyonları' başlığını okuyun.

Doğru ataçmanın seçilmesi

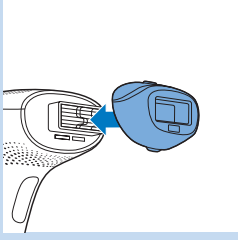

- Vücut ataçmanı

Vücut ataçmanı boynun aşağısında kalan tüm bölgelerdeki istenmeyen tüyleri gidermek için kullanılabilir (istisnalar için bkz. 'Kullanılmaması gereken durumlar' bölümü). Vücut ataçmanı 4 cm² boyutundaki bir alanı kaplayabilir ve bacaklar gibi daha geniş bölgelerde daha hızlı uygulama sağlamak üzere özel olarak tasarlanmıştır.

Vücut ataçmanını asla yüzünüzde kullanmayın.

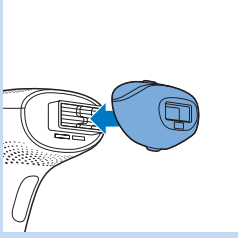

- Hassas bölge ataçmanı

Hassas bölge ataçmanında bulunan ek entegre ışık filtresi, ataçmanın dudağın üzerindeki bölgede, çenede ve yanaklarda güvenli bir şekilde kullanılmasına olanak sağlar. Hassas bölge ataçmanı koltuk altı ve bikini bölgesi gibi vücudun hassas bölgelerinde ve ulaşılması zor bölgelerde de kullanılabilir.

Cihazı asla göz veya kaş çevresinde kullanmayın.

İlk kullanım ve cilt testi

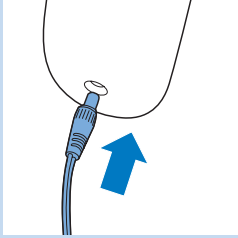

Cihazı ilk kez veya yakın zamanda bronzlaştıktan sonra kullandığınızda, cildinizin uygulamaya verdiği reaksiyonu kontrol etmeniz ve ışık bazlı uygulamaya alışmanız için **tüm** uygulama bölgelerine cilt testi yapmanızı öneririz.

- 1 Uygulama yapmak istediğiniz bölgeye uygun ataçmanı seçin.
- 2 Uygulama yapmayı düşündüğünüz bölgenin yakınında bir bölge seçin.
- 3 Küçük fişi cihaza ve adaptörü de duvardaki prize takın.
- 4 Cihazı çalıştırmak için açma/kapama düğmesine basın.

Dikkat: Seçtiğiniz ataçmanın cihaza takılı olduğundan emin olun.

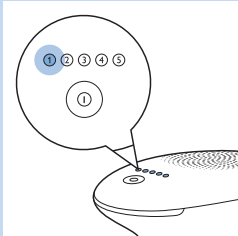
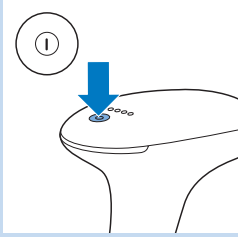

► Yoğunluk ışığı 1 yanar.

Dikkat: Cihaz her zaman otomatik olarak en düşük ışık yoğunluğu ayarını seçer. Uygun ışık yoğunluğunu belirlemek için 'Cihazın kullanıma hazırlanması' bölümündeki 'Işık yoğunluğu' başlığına bakın.

- 5 İsteddiğiniz ayarı seçmek için açma/kapama düğmesine bir veya birkaç kez basarak ışık yoğunluğu ayarını belirleyin. İlgili yoğunluk ışığı yanar.

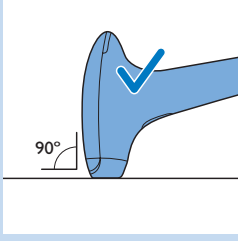

- 6** Cihazı, ataçman cildinize temas edecek şekilde 90° açıyla cildinize yerleştirin. Cilt temasını sağlamak için cihazı sıkıca cildinize bastırın.

İpucu: Daha kolay kullanım için cildinizin uygulama yapmak istediğiniz bölgesini gerin.

- Cihaz otomatik olarak cilt rengi analizi yapar.

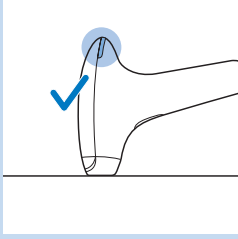

- Cihazın arka kısmındaki 'ışık atımına hazır' ışığı beyaz renkte yanarsa cildiniz cihaz kullanımına uygundur. İşleme devam edebilirsiniz.

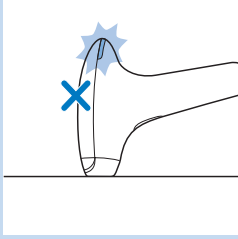

- 'Işık atımına hazır' ışığı önce turuncu renkte yanıp söner ve ardından sürekli turuncu renkte yanarsa cildiniz cihaz kullanımına uygun değildir ve cihaz devre dışı bırakılır: Philips Lumea Essential'i daha az koyu ve doğal olarak açık renkteki vücut bölgelerinde kullanabilirsiniz. Bu yöntem işe yaramazsa lütfen Philips Müşteri Destek Merkezi ile iletişim kurun.

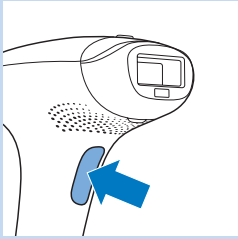

- 7** Işık göndermek için ışık atımı düğmesine basın.

Dikkat: Cihaz tarafından üretilen görünür ışık, ışık atımının cildinizdeki yansımadır ve gözlerinize zarar vermez. Kullanım sırasında gözlük kullanılmasına gerek yoktur. Cihazı iyi aydınlatılmış bir odada kullanın. Cihazın aydınlık bir ortamda kullanılması ışığın çok parlak algılanmamasını sağlar.

- 8** Cihaz ışık gönderdikten sonra ışık atımı düğmesini bırakın.

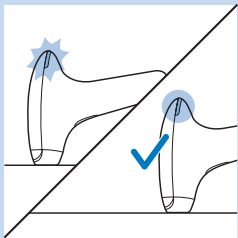

- Cihazın ışık göndermeye hazırlandığını belirtmek için 'ışık atımına hazır' ışığı beyaz renkte yanıp sönmeye başlar.
- Cihaz ışık göndermeye hazır olduğunda 'ışık atımına hazır' ışığı sürekli beyaz renkte yanar.

- 9** Cihazı cildiniz üzerinde bir sonraki uygulama alanına kaydırın. Rahat olduğunuz (acı hissetmediğiniz) sürece, cilt tipiniz için önerilen aralıktan çıkmamak kaydıyla ayarı birer kademe artırın ve her ayarda bir kez ışık artımı uygulayın. **Aynı noktaya birden fazla kez ışık göndermeyin.**

- 10 Uygulama bittikten sonra açma/kapama düğmesini 2 saniye boyunca basılı tutarak cihazı kapatın.
- 11 Cilt testinden 24 saat sonra cildinizin reaksiyon gösterip göstermediğini kontrol edin. Cildinizde reaksiyon görülüyorsa bir sonraki kullanımda ciltte reaksiyona neden olmayan en yüksek ayarı seçin.

Sonraki kullanımlar

- 1 Her seanstan önce ışık penceresini, ataçmanların dış kısmını, ataçmanların içindeki metal çerçeveleri ve hassas bölge ataçmanının iç kısmındaki kırmızı filtre camı temizleyin. Daha fazla bilgi için 'Temizlik ve bakım' bölümüne bakın.
 - 2 Cilt hassasiyetinize ve uygulama rahatlığına bağlı olarak, ışık yoğunluğunu her uygulamadan önce dikkatle seçerek uygulamaya başlayın. Cilt tipi ve tüy rengi kombinasyonunuz için en uygun ayarı seçmek üzere 'Önerilen ışık yoğunlukları' başlığına bakın.
- Cildiniz birçok nedenden dolayı farklı günlerde/durumlarda farklı şekilde reaksiyon gösterebilir. Daha fazla bilgi için bu bölümdeki 'Olası yan etkiler ve cilt reaksiyonları' başlığına bakın.
- 3 Önceki başlıktaki ('İlk kullanımdan ve cilt testinden önce') 2-7 arası adımları izleyin.

Dikkat: Cihazın ve ataçmanın kullanım sırasında ısınması normaldir.

- 4 Cihazı cildiniz üzerinde bir sonraki uygulama alanına kaydırın ve bu bölümdeki 'İlk kullanım ve cilt testi' başlığında bulunan 5. ve 6. adımları tekrarlayın. Işık gönderildikten sonra cihazın tekrar ışık göndermeye hazır olması 3,5 saniye kadar sürer. Cihazın arka kısmındaki 'ışık atımına hazır' ışığı cihazın şarj olduğunu belirtmek için tekrar beyaz renkte yanıp sönmeye başlar. İşleme devam etmeden önce bu ışığın sürekli olarak yanmasını bekleyin.

İpucu: Daha etkili bir uygulama için cihazı cildiniz üzerinde kaydırırken ışık atımı düğmesini basılı tutun.

Bir seansta aynı bölge üzerinde birden fazla uygulama yapmayın.

Tekrarlanan uygulamalar uygulamanın etkinliğini artırmadığı gibi cilt reaksiyonu tehlikesini artırır.

- 5 Uygulama yapılmamış alan kalmaması için birbirine yakın bölgelere ışık gönderdiğinizden emin olun. Etkin ışık sadece ışık penceresinden gelir. Ancak, aynı bölgeye iki kez ışık göndermediğinizden emin olun.
- 6 Uygulama bittikten sonra açma/kapama düğmesini 2 saniye boyunca basılı tutarak cihazı kapatın.
- 7 Kullanımdan sonra ışık penceresinde ve ataçmanlarda tüy ve kir olup olmadığını kontrol edin ve cihazı temizleyin (bkz. 'Temizlik ve bakım' bölümü).

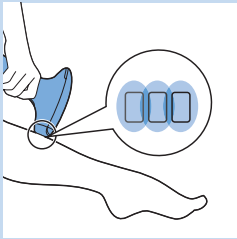

Uygulama planı ve etkinlik

Normalde tam tüy uzama döngüsü 18-24 ay sürer. Kalıcı tüy azaltma sonuçları için bu süre boyunca Philips Lumea Essential ile birden fazla seans yapılması gerekebilir:

Tüy azaltma işleminin etkinliği vücut bölgesi, tüy rengi ve Philips Lumea Essential'in kullanım biçimine bağlı olarak kişiden kişiye farklılık gösterebilir:

En iyi sonuçlar nasıl elde edilir?

- İlk birkaç uygulamadan sonra tüylerin hala görünür olması normaldir ('Giriş' bölümünde 'Çalışma ilkesi' başlığında daha fazla bilgi bulabilirsiniz).
- Tüm tüyleri başarıyla almak ve tüy folikülünün tekrar etkinleşmesini önlemek için ilk iki ay boyunca uygulamaların iki haftada bir tekrarlanması gerekir. İki aydan sonra cildiniz pürüzsüz ve tüysüz olacaktır. Bu sonuçların korunmasına yönelik talimatları 'Korumaya aşaması' bölümünde bulabilirsiniz.

Koruma aşaması

- Cildinizin pürüzsüz ve tüysüz kalmasını sağlamak için uygulamayı dört ila altı haftada bir tekrarlamayı öneririz. Uygulamaların arasındaki süre tüylerin yeniden çıkma hızına bağlıdır; bu hız vücudun bölgelerine göre değişir. Uygulamalar arasında tüyler çok fazla uzarsa uygulama aralığını tekrar kısaltın; fakat hiçbir bölgede iki haftadan daha kısa aralıklarla uygulama yapmayın. Cihazı önerilenden daha sık kullanmanız uygulamanın etkinliğini artırmadığı gibi cilt reaksiyonu tehlikesini artırır.

Seans kılavuzu

Ortalama seans süresi

Bölge	Yaklaşık seans süresi	Önerilen атаçman
Koltuk altları	Her koltuk altı için 1 dakika	Vücut/Hassas bölge атаçmanı
Bikini çizgisi	Her bir çizgi için 1 dakika	Vücut/Hassas bölge атаçmanı
Tüm bikini bölgesi	4 dakika	Vücut/Hassas bölge атаçmanı
Bir diz altı	8 dakika	Vücut атаçmanı
Bir bacağın tümü	14 dakika	Vücut атаçmanı
Dudak üzeri/çene/yanaklar	1 dakika	Hassas bölge атаçmanı

Dikkat: Yukarıdaki ortalama seans süreleri araştırma ve testler sırasında gözlemlenmiştir. Seans süreleri, kişiden kişiye değişiklik gösterebilir.

Uygulama bölgeleri

Bu cihaz dudak üzeri, çene, yanaklar, koltuk altı, kollar, karnı, bikini bölgesi ve bacaklardaki istenmeyen tüylerden kurtulmanız için geliştirilmiştir:

Cihazın bacaklarda kullanılması

Bacaklarınız için uygun olan ayarları öğrenmek için 'Cihazın kullanıma hazırlanması' bölümündeki 'Işık yoğunluğu' başlığında bulunan önerilen ışık yoğunlukları tablosunu kontrol edin.

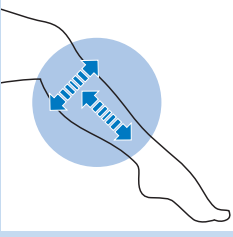

- Kullanım rahatlığınıza bağlı olarak cihazı bacağınızda aşağı-yukarı ya da enine doğru hareket ettirebilirsiniz. Cildinize tam olarak temas etmesini sağlamak için cihazı cildinize yanlamasına yerleştirin ve tutun.

Dikkat: Kaval kemiği ve ayak bilekleri gibi kemikli bölgeler vücudun diğer bölgelerine göre daha hassastır. Ataçmanı bu bölgelere sert bir şekilde bastırduğunuzda cildinizde tahriş ve kızarıklık gibi cilt reaksiyonları görülmesi olasılığı daha yüksektir. 'Olası yan etkiler ve cilt reaksiyonları' bölümüne bakın. Ataçmanı cildinize sadece 'ışık atımına hazır' ışığının yanmasına yetecek kadar bastırın, daha sert bastırmayın.

Cihazın bikini bölgesinde kullanılması

Bikini bölgesi için uygun olan ayarları öğrenmek üzere 'Cihazın kullanıma hazırlanması' bölümündeki 'Işık yoğunluğu' başlığında bulunan önerilen ışık yoğunlukları tablosunu kontrol edin.

Philips Lumea Essential tüm bikini bölgesine uygulama yapacak kadar güvenli ve naziktir (örn. 'Brezilya' veya 'Hollywood' stili). Bikini bölgesindeki koyu pigmentli ve hassas bölgelerde daha düşük bir ayar kullanın. Cihazı vajinal iç dudak, vajina ve anüste kullanmayın. Kasık bölgesine uygulama yapmak isteyen erkekler cihazı testislerde kullanmamalıdır.

Dikkat: Bir miktar tüy bırakmak isterseniz (örn. 'Brezilya' stili) cilt rengi sensörünün uygulama sırasında kalan tüy üzerine gelmemesine dikkat edin. Bu, cihazın tıkanmasına neden olabilir.

Dikkat: Hijyenik kullanım için vücudunuzun başka bir bölgesinde uygulama yapmadan önce ataçmanı mutlaka temizleyin (bkz. 'Temizlik ve bakım' bölümü).

Cihazın koltuk altında kullanılması

Koltuk altına uygun ayarları öğrenmek üzere 'Cihazın kullanıma hazırlanması' bölümündeki 'Işık yoğunluğunu ayarlama' başlığında bulunan önerilen ışık yoğunlukları tablosunu kontrol edin.

Uygulamadan önce koltuk altlarındaki deodorant, parfüm ve benzeri cilt bakım ürünlerini temizlediğinizden emin olun.

İpucu: Koltuk altlarınızda en iyi sonucu elde etmek için uygulanacak bölgeyi ve 'ışık atımına hazır' ışığını görebileceğiniz şekilde bir aynanın karşısında durun. Kolunuzu kaldırın ve koltuk altı bölgesindeki cildi gerek elinizi boynunuzun arkasına yerleştirin.

Dikkat: Yansıyan ışık gözlerinize zarar vermez. Işık sizi rahatsız ediyorsa, ışık gönderirken gözlerinizi kapatın.

Cihazın yüzde kullanılması (dudak üzeri, çene ve yanaklar)

Yüz (dudak üzeri, çene ve yanaklar) için uygun ayarları öğrenmek üzere 'Cihazın kullanıma hazırlanması' bölümündeki 'Işık yoğunluğunu ayarlama' başlığında bulunan önerilen ışık yoğunlukları tablosunu kontrol edin.

Dudak üzeri, çene ve yanaklarda uygulama yaparken mutlaka **hassas bölge ataçmanını** kullanın. Cihazı asla göz veya kaş çevresinde kullanmayın.

Dudak üzeri, çene veya yanaklarda uygulama yaptıktan sonraki 24 saat içinde yüzünüzü doğrudan güneş ışığına maruz bırakmayın. Uygulamadan sonraki iki hafta süresince, güneşe çıkacağınız zaman güneş kremi (SPF 30+) kullanın.



Dikkat: Dudak üzerindeki bölgede uygulama yapacağınız zaman dudığınıza ışık göndermemeye dikkat edin.

İpucu: Dudığınıza ve dudak çizginize kalın bir tabaka halinde beyaz göz kalemi uygulayın. Bu beyaz tabaka, ışık enerjisinin yansımaları ve yanlışlıkla dudığınıza ışık göndermeniz durumunda ışığın dudığınıza değmesini engeller. Sadece beyaz göz kalemi kullanın. Diğer renkler ışığı emer ve ciltte tahrişe neden olabilir.



İpucu: Uygulama yapmak istediğiniz bölgeyi ve 'ışık atımına hazır' ışığı rahatlıkla görebilmek için ataçmanı aynanın karşısında kullanarak dudığınızın üzerindeki bölgede, çenenizde ve yanaklarınızda en iyi sonuçları elde edebilirsiniz.

İpucu: Çene hatlarınızdan dolayı entegre güvenlik sisteminin ciltle tam olarak temas etmesi ve ışığın gönderilmesi zor olabilir. Dilinizi dişlerinizle üst dudığınızın arasına yerleştirerek ya da yanaklarınızı şişirerek bu işlemi kolaylaştırabilirsiniz.

İpucu: Yansıyan ışık gözlerinize zarar vermez. Işık sizi rahatsız ediyorsa, ışık gönderirken gözlerinizi kapatın.

Temizlik ve bakım

Optimum sonuçlar elde etmek ve cihazın kullanım ömrünü uzatmak için, cihazı her kullanımdan önce ve sonra ve gerekirse seans sırasında temizleyin. Düzgün şekilde temizlenmediğinde cihazın verimliliği azalacaktır.

Cihazı ya da parçalarını musluk altında veya bulaşık makinesinde yıkamayın.

Cihazı temizlemek için bulaşık süngeri, aşındırıcı temizlik malzemeleri veya benzin ya da aseton gibi zarar verebilecek sıvılar kullanmayın.

Işık penceresini veya vücut ataçmanının içindeki metal çerçeveyi kesinlikle çizmeyin.

Dikkat: Işık penceresi veya ataçmanlar temizlenemeyecek derecede kirlenmişse cihazı kullanmayı bırakın.

1 Cihazı kapatın, prizden çekin ve soğumaya bırakın.

Dikkat: Işık penceresi kullanım sırasında ısınır. Temizlemeden önce soğuduğundan emin olun.

2 Ataçmanı çıkarmak için ataçmanın üst ve alt tarafında bulunan çıkıntıları kavrayın ve yavaşça çekin.

3 Gerekirse cihazın dış kısmını cihazla birlikte verilen yumuşak temizleme beziyle temizleyin.

4 Cihazla birlikte verilen yumuşak bezi birkaç damla suyla nemlendirin ve aşağıdaki parçaları temizleyin:

- ışık penceresi
- ataçmanların dış yüzeyi
- ataçmanların içindeki metal çerçeveler
- hassas bölge ataçmanının iç kısmındaki kırmızı filtre camı

Elektronik bağlantıların ıslanmadığından emin olun.

Dikkat: Bu parçaların verimli bir şekilde temizlenmesi için su yeterli olmazsa, birkaç damla yüksek oranlı alkol kullanın.

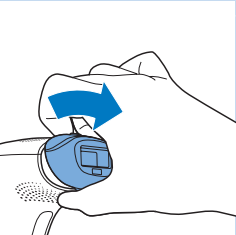

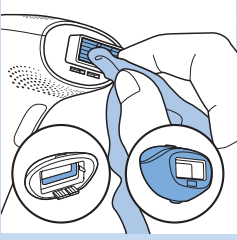

Dikkat: Cihazı her kullanımdan önce, sonra ve gerekirse seans sırasında bu başlık altındaki talimatlara uygun şekilde temizleyin.

Saklama

- 1 Cihazı kapatın, prizden çekin ve soğumaya bırakın.
- 2 Saklamadan önce, cihazı temizleyin.
- 3 Cihazı ve ataçmanları birlikte verilen çantada, -20°C - +70°C arasındaki sıcaklıklarda saklayın.

İpucu: Hızlı başlangıç kılavuzunu ileride başvurmak üzere birlikte verilen çantada saklamanızı öneririz.

Aksesuarların sipariş edilmesi

Aksesuar veya yedek parça satın almak için www.shop.philips.com/service adresini ziyaret edin ya da Philips bayinize gidin. Aynı zamanda ülkenizdeki Philips Müşteri Hizmet Merkezi ile iletişim kurabilirsiniz (iletişim bilgileri için dünya çapında garanti kitapçığına başvurun).

Yedek parçalar

Aşağıdaki yedek parçalar bulunmaktadır:

- Vücut ataçmanı (model numarası 4222.100.1629)
- Hassas bölge ataçmanı (model numarası 4222.100.1630)
- Adaptör
- Temizleme bezi
- Çanta

Çevre

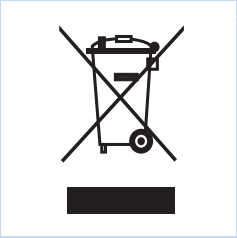

- Kullanım ömrü sonunda, cihazı normal ev atıklarınızla birlikte atmayın; bunun yerine, geri dönüşüm için resmi toplama noktalara teslim edin. Böylece, çevrenin korunmasına yardımcı olursunuz.

Garanti ve destek

Bilgi veya desteğe ihtiyaç duyarsanız lütfen www.philips.com/support adresini ziyaret edin veya dünya çapında garanti kitapçığını okuyun.

Teknik spesifikasyonlar

Model SC1996

Gerilim	100V-240V
Frekans	50Hz-60Hz
Ölçülen giriş	36 W
Elektrik şokuna karşı koruma	Sınıf II 
Koruma oranı	IP 30 (EN 60529)
Çalışma koşulları	Sıcaklık: +15° - +35°C Bağıl nem: %30 - %95
Depolama koşulları	Sıcaklık: -20°C - +70°C Bağıl nem: %5 - %95
Vücut ataçmanı spektrumu	>500nm
Hassas bölge ataçmanı spektrumu	>600nm

Sorun giderme

Bu bölüm, cihazda en sık karşılaşılabileceğiniz sorunları özetlemektedir. Sorunu aşağıdaki bilgilerle çözemiyorsanız, sık sorulan sorular listesi için www.philips.com/support adresini ziyaret edin veya ülkenizdeki Müşteri Destek Merkezi ile iletişim kurun.

Sorun	Nedeni	Çözüm
Adaptör/ cihaz şarj sırasında ısınır.	Bu durum normaldir.	Herhangi bir şey yapılması gerekmemektedir.
Cihazı açtım, fakat ışık yoğunluğunu artıramıyorum veya azaltamıyorum.	Cihazın sıfırlanması gerekmektedir.	Cihazı sıfırlamak için , cihazı kapatın ve yeniden açın. Işık yoğunluğunu hala ayarlayamıyorsanız, ülkenizdeki Müşteri Destek Merkezi, Philips bayiniz veya Philips servis merkeziyle iletişim kurun.
Cihazı cildimin üzerine yerleştirdiğimde 'ışık atımına hazır' ışığı yanmıyor.	Cihazı cildinize düzgün şekilde yerleştirmemiş olabilirsiniz.	Cihazı, entegre güvenlik sisteminin 4 yanı da cildinize temas edecek şekilde 90° açıyla cildinize yerleştirin. Ardından 'ışık atımına hazır' ışığının sürekli olarak beyaz renkte yanıp yanmadığını kontrol edin ve ışık atımı düğmesine basın.

Sorun	Nedeni	Çözüm
		Çalışmıyorsa cihazı cildinizle kolay temas edebileceği kolunuzun alt kısmı gibi bir bölgeye yerleştirin. Ardından 'Işık atımına hazır' ışığının yanıp yanmadığını kontrol edin. 'Işık atımına hazır' ışığı cihazı cildinizin üzerine yerleştirdiğinizde bile yanıt sönmeye başlamıyorsa ülkenizdeki Müşteri Destek Merkezi, Philips bayiniz veya Philips servis merkeziyle iletişim kurun.
Cihazı cildime yerleştirdiğimde 'Işık atımına hazır' ışığı önce turuncu renkte yanıp sönüyor; ardından sürekli olarak turuncu renkte yanıyor. Ancak cihazım ışık göndermiyor.	Uygulama yapmak istediğiniz cilt bölgesi çok koyu renktedir.	Cildinizde yan etkiler görülmesini önlemek için cihaz çok koyu renkteki ciltte çalışmaz. Philips Lumea Essential'ı daha az koyu renkteki vücut bölgelerinde kullanabilirsiniz. Bu yöntem de işe yaramazsa ülkenizdeki Müşteri Destek Merkezi, Philips bayiniz veya Philips servis merkeziyle iletişim kurun.
Ataçmanı cildime temas ettirdiğimde 'Işık atımına hazır' ışığı yanmıyor; ancak soğutma fanı çalışıyor.	Aşırı ısınma koruması etkinleşmiştir.	Aşırı ısınma koruması etkinleştirildiğinde soğutma fanı çalışmaya devam eder. Cihazı kapatmayın ve uygulamaya devam etmeden önce yaklaşık 15 dakika soğumaya bırakın. Cihaz 5 dakika sonra otomatik olarak kapanır. Geri kalan 10 dakika boyunca cihazın soğumasını bekleyin. Cihazı cildinize yerleştirdiğinizde 'Işık atımına hazır' ışığı hala yanmıyorsa ülkenizdeki Müşteri Destek Merkezi, Philips bayiniz veya Philips servis merkeziyle iletişim kurun.
'Işık atımına hazır' ışığı sürekli olarak yanıyor; ancak ışık atımı düğmesine bastığımda cihaz ışık göndermiyor.	Cihazın sıfırlanması gerekmektedir.	Cihazı sıfırlamak için kapatın ve yeniden açın. 'Işık atımına hazır' ışığı sürekli olarak yandığı halde, ışık atımı düğmesine basıldığında cihaz ışık göndermiyorsa ülkenizdeki Müşteri Destek Merkezi, Philips bayiniz veya Philips servis merkeziyle iletişim kurun.
Yoğunluk ışığı 1 yanıp sönmeye devam ediyor ve ayarı değiştiremiyorum.	Ataçman cihaza düzgün şekilde yerleştirilmemiştir.	Ataçmanı cihaza düzgün şekilde yerleştirin.
Tüm yoğunluk ışıkları sırayla yanıyor.	Cihazın sıfırlanması gerekmektedir.	Cihazı sıfırlamak için kapatın ve yeniden açın. Yoğunluk ışıkları sırayla yanmaya devam ediyorsa ülkenizdeki Müşteri Destek Merkezi, Philips bayiniz veya Philips servis merkeziyle iletişim kurun.
Tüm yoğunluk ışıkları aynı anda yanıp sönüyor.	Cihaz bozuktur.	Ülkenizdeki Müşteri Destek Merkezi, Philips bayiniz veya Philips servis merkeziyle iletişim kurun.

Sorun	Nedeni	Çözüm
Cihazdan garip bir koku geliyor.	Ataçman ve/veya filtre camı kirlenmiştir.	Ataçmanı ve ışık penceresini dikkatli bir şekilde temizleyin. Ataçmanı gerektiği gibi temizleyemiyorsanız ülkenizdeki Müşteri Destek Merkezi, Philips bayiniz veya Philips servis merkeziyle iletişim kurarak ataçmanın değiştirilmesini sağlayın.
	Uygulama yapılacak bölge düzgün bir biçimde tıraş edilmemiştir.	Uygulama yapılacak bölgede tüyler bulunuyorsa cihazı kullandığınızda bu tüyler yanabilir. Bu nedenle, garip bir koku duyabilirsiniz. Cihazı kullanmadan önce uygulama yapılacak bölgeyi düzgün biçimde tıraş edin. Tıraş cildinizin tahriş olmasına neden oluyorsa tüyleri mümkün olan en kısa şekilde düzeltin ve Philips Lumea Essential'ı rahat ettiğiniz bir ayarda kullanın.
	Cihaz tozlu bir ortamda saklanmıştır.	Cihazı ve ataçmanları temizleyin (bkz. 'Temizlik ve bakım' bölümü).
Cildim uygulama sırasında normalde olduğundan daha hassas.	Kullandığınız ışık yoğunluğu çok yüksektir.	Doğru ışık yoğunluğunu seçip seçmediğinizi kontrol edin. Gerekirse, daha düşük bir ışık yoğunluğu seçin.
	Uygulama yapılacak bölgeler tıraş edilmemiştir.	Cihazı kullanmadan önce uygulama yapılacak bölgeyi tıraş edin. Tıraş cildinizin tahriş olmasına neden oluyorsa tüyleri mümkün olan en kısa şekilde düzeltin ve Philips Lumea Essential'ı rahat ettiğiniz bir ayarda kullanın.
	Işık penceresi kırık.	Işık penceresi kırılmışsa cilt reaksiyonları riskini önlemek için cihazı kullanmayı bırakın. Ülkenizdeki Müşteri Destek Merkezi, Philips bayiniz veya Philips servis merkeziyle iletişim kurun.
Cihazı kullandığımda dayanılmaz bir acı hissediyorum.	Uygulama yapılacak bölgeler tıraş edilmemiştir.	Cihazı kullanmadan önce uygulama yapılacak bölgeyi tıraş edin. Tıraş cildinizin tahriş olmasına neden oluyorsa tüyleri mümkün olan en kısa şekilde düzeltin ve Philips Lumea Essential'ı rahat ettiğiniz bir ayarda kullanın.
	Cihazı kullanılması uygun olmayan bir bölge için kullanılıyor olabilirsiniz.	Cihazı vajinal iç dudak, vajina, anüs, göğüs uçları ve göğüs ucu çevresinde kullanmamalısınız. Erkekler de cihazı yüz ve testis bölgesinde kullanmamalıdır. Erkeklerin yüz bölgesindeki tüyler kadınlarınkinden farklıdır ve hassas bölge ataçmanı sadece kadınların yüz bölgesinde kullanılmak üzere tasarlanmıştır.
	Cildiniz için çok yüksek bir ışık yoğunluğu kullanılıyor olabilirsiniz.	Işık yoğunluğunu kendiniz için uygun bir seviyeye azaltın. 'Cihazın kullanıma hazırlanması' bölümündeki 'Işık yoğunluğu' başlığına bakın.

Sorun	Nedeni	Çözüm
	Vücut ataçmanının ışık penceresi veya hassas bölge ataçmanının filtre camı kırık.	Vücut ataçmanının ışık penceresi veya hassas bölge ataçmanının filtre camı kırılmışsa cihazı bu ataçmanlarla birlikte kullanmayı bırakın. Bayinize veya Philips servis merkezine gidin ya da Müşteri Destek Merkezi ile iletişim kurarak ataçmanların değiştirilmesini sağlayın.
Seans uygulanan bölgeler uygulama sonrasında kızanıyor.	Bir miktar kızanklık olması normaldir ve hızlı bir şekilde kaybolur.	Herhangi bir şey yapılması gerekmemektedir.
Uygulamadan sonra oluşan cilt reaksiyonu normalden uzun sürüyor.	Cildiniz için çok yüksek bir ışık yoğunluğu kullanıyor olabilirsiniz.	Bir sonraki seansta daha düşük bir ışık yoğunluğu seçin. 'Cihazın kullanıma hazırlanması' bölümündeki 'Işık yoğunluğu' başlığına bakın. Cilt reaksiyonu 3 günden uzun sürerse doktorunuza danışın.
Tüy azaltma sonuçları memnun edici değil.	Cildiniz için çok düşük bir ışık yoğunluğu kullanıyor olabilirsiniz.	Daha yüksek bir ışık yoğunluğu kullanıp kullanamayacağınızı öğrenmek için cilt testi yapın (bkz. 'Cihazın kullanımı' bölümü, 'İlk kullanım ve cilt testi' başlığı).
	Cihazı daha önce uygulama yaptığınız alana biraz taşacak şekilde cildinize yerleştirmemiş olabilirsiniz.	En iyi tüy azaltma sonuçlarına ulaşmak için cihazı daha önce uygulama yaptığınız alana biraz taşacak şekilde cildinize yerleştirmelisiniz. 'Cihazın kullanımı' bölümündeki 'Sonraki kullanımlar' başlığında bulunan 4. adıma bakın.
	Cihazı önerildiği kadar sık kullanmıyor olabilirsiniz.	Bütün tüylerin başarılı bir şekilde alınması ve tüy kökünün yeniden etkin hale gelmemesi için seanslar ilk iki ay boyunca iki haftada bir tekrarlanmalıdır. Sonrasında, cildinizin pürüzsüz kalmasını sağlamak için uygulamayı dört ila altı haftada bir tekrarlamayı öneririz. Seanslar arasındaki süre tüylerin yeniden çıkma hızına ve vücudun farklı bölgelerine göre değişiklik gösterebilir. Seanslar arasındaki sürede tüyler çok fazla uzarsa seans aralığını tekrar kısaltın, ancak hiçbir bölgede iki haftadan daha kısa aralıklarla uygulama yapmayın. Cihazı önerilenden daha sık kullanmanız uygulamanın etkinliğini artırmadığı gibi cilt reaksiyonu tehlikesini artırır.
	IPL tedavisine diğer kullanıcılardan daha yavaş yanıt veriyor olabilirsiniz.	Bu süre içinde tüyler azalacağından cihazı en az 6 ay boyunca kullanmaya devam edin. Bu sorunun diğer çözümlerini de göz önünde bulundurun.
	Cihaz tüy veya cilt renginiz için uygun olmayabilir.	Vücut tüyü renginiz açık sarı, kırmızı, gri veya beyazsa cihazı kullanmayın. Cihazı cilt renginiz koyuysa da kullanmayın. Hızlı Başlangıç Kılavuzu'ndaki vücut tüyü ve cilt rengi tablosuna danışın.

Sorun	Nedeni	Çözüm
Uygulama yapılan bölgelerdeki bazı noktalarda tüyler yeniden uzamaya başladı.	Cihazı daha önce uygulama yaptığınız alana biraz taşacak şekilde cildinize yerleştirmemiş olabilirsiniz.	En iyi tüy azaltma sonuçlarına ulaşmak için cihazı daha önce uygulama yaptığınız alana biraz taşacak şekilde cildinize yerleştirmelisiniz. 'Cihazın kullanımı' bölümündeki 'Sonraki kullanımlar' başlığında bulunan 4. adıma bakın.
	Tüyler doğal büyüme dengesinin bir parçası olarak uzamaya başlar.	Bu normaldir: Tüylerin yeniden uzamaya başlaması doğal büyüme döngüsünün bir parçasıdır. Tüyler yeniden uzar fakat daha yumuşak ve ince olacaktırlar.
Cihaz çalışmıyor	Cihaz bozuktur.	Ülkenizdeki Müşteri Destek Merkezi, Philips bayiniz veya Philips servis merkeziyle iletişim kurun.



www.philips.com

 100% recycled paper
100% papier recyclé

4222.100.2177.1